



ФЕДЕРАЛЬНАЯ СЛУЖБА ГОСУДАРСТВЕННОЙ СТАТИСТИКИ

ТОРГОВЛЯ В РОССИИ

ОФИЦИАЛЬНОЕ ИЗДАНИЕ



2017

ФЕДЕРАЛЬНАЯ СЛУЖБА ГОСУДАРСТВЕННОЙ СТАТИСТИКИ
(Росстат)

ТОРГОВЛЯ В РОССИИ

2017

Статистический сборник

Москва
2017

УДК 31:339(470)
ББК 65.051.5(2Рос)
Т60

Редакционная коллегия:

М.А. Сабельникова – Председатель редакционной коллегии
Л.Б. Кузьмичева – Заместитель председателя редакционной
коллегии

И.В. Акимова, О.Э. Башина, И.К. Беляевский, З.Ж. Зайнуллина,
Н.Л. Капралова, Л.Н. Кобринская, А.А. Татаринов, К.А. Тузов,
Е.Б. Фролова

Т60 **Торговля** в России. 2017: Стат. сб./ Росстат. - М., 2017. – 233 с.

ISBN 978-5-89476-444-3

В статистическом сборнике подробно представлены основные показатели, характеризующие состояние внутренней и внешней торговли Российской Федерации, в динамике.

Для высшего управленческого персонала, руководителей и работников предприятий и организаций, научных, предпринимательских и банковских кругов, профессорско-преподавательского состава, аспирантов и студентов экономических вузов, других заинтересованных пользователей.

УДК 31:339(470)
ББК 65.051.5(2Рос)

ISBN 978-5-89476-444-3

© Федеральная служба
государственной
статистики, 2017

E-mail: stat@gks.ru
<http://www.gks.ru>

ПРЕДИСЛОВИЕ

Настоящий сборник является наиболее полным изданием, содержащим информацию, отражающую явления и процессы, происходящие во внутренней и внешней торговле Российской Федерации. Сборник издается с 1994 г. с периодичностью один раз в два года.

Статистический сборник подготовлен на основе данных, полученных органами государственной статистики от торгующих организаций и физических лиц, осуществляющих предпринимательскую деятельность в сфере торговли, путем проведения сплошного статистического наблюдения, выборочных обследований, данных министерств и ведомств Российской Федерации, а также материалов международных организаций.

В сборнике публикуются основные экономические показатели по видам экономической деятельности, что позволяет провести сопоставление результатов по виду деятельности «Оптовая и розничная торговля; ремонт автотранспортных средств, мотоциклов, бытовых изделий и предметов личного пользования» с другими видами экономической деятельности. Помещены данные о среднегодовой численности занятых в экономике и среднемесячной начисленной заработной плате работников организаций. Содержатся показатели, характеризующие основные фонды организаций, уровень их изменения и степень износа. В составе основных экономических показателей публикуются данные о валовом внутреннем продукте и об инвестициях в основной капитал, о поступлении налоговых платежей и сборов в бюджетную систему Российской Федерации.

В сборнике представлена информация о состоянии потребительского рынка страны и динамике его развития. Приводятся данные об обороте розничной торговли в распределении по формам собственности и хозяйствующим субъектам торговли. Содержатся сведения о товарной структуре, объемах продажи и качестве поступивших на потребительский рынок основных продовольственных и непродовольственных товаров. Публикуются данные о доле импорта в товарных ресурсах для розничной торговли и доле импорта по отдельным товарам.

Значительное место отведено показателям, характеризующим уровень и динамику цен на потребительском рынке. Широко представлена информация об основных финансово-хозяйственных результатах деятельности организаций торговли, итоги выборочного обследования домашних хозяйств: о структуре расходов на конечное потребление домашних хозяйств, расходах домашних хозяйств на покупку потребительских товаров, наличии у населения предметов длительного пользования. Публикуются также данные об изменении потенциальных возможностей населения по приобретению товаров.

В раздел, содержащий информацию об оптовой торговле, вошли данные о продаже и запасах отдельных видов продукции (товаров). Помещена информация о деятельности товарных бирж.

В сборнике размещена информация о наличии объектов торговли и общественного питания.

Внешняя торговля в сборнике представлена информацией о внешнеторговом обороте Российской Федерации со странами Дальнего зарубежья и СНГ. Публикуется товарная структура экспорта и импорта.

Статистическая информация в разрезе субъектов Российской Федерации выделена в отдельное электронное приложение.

С 2015 г. статистический сборник «Торговля в России» публикуется только в электронном виде в подразделе «Публикации» раздела «Официальная статистика» на официальном Интернет-портале Росстата (www.gks.ru).

Данные за 2016 г. в ряде случаев являются предварительными.

ОТВЕТСТВЕННЫЕ ЗА РАЗДЕЛЫ СБОРНИКА

		Телефоны
Основные экономические показатели по видам экономической деятельности	Г.Н. Ромашкина	(495) 607-4262
	З.Ж. Зайнуллина	607-4117
	Е.В. Зарубина	607-4125
	Н.А. Власенко	607-4780
	Л.Н. Кобринская	607-4447
	М.Б. Шимбирева	607-2637
Потребительский рынок	Е.А. Шустова	607-2220
	Н.П. Шуршина	607-4453
	Л.Н. Кобринская	607-4447
	С.Ю. Никитина	607-2605
	Е.Б. Фролова	607-4801
	М.Б. Ефанова	607-2816
Оптовый рынок	Н.П. Шуршина	607-4453
	Организации и хозяйствующие субъекты торговли и общественного питания	
О наличии объектов торговли и общественного питания в Российской Федерации	Н.П. Шуршина	607-4453
Внешняя торговля	М.Б. Ефанова	607-2816
	Н.П. Шуршина	607-4453
	Международные сравнения	
	Р.С. Михеев	607-2631
	И.Е. Харитонов	607-2620
	В.И. Кузнецов	607-4690
	Р.С. Михеев	607-2631

СОКРАЩЕНИЯ

тыс.	- тысяча	кг	- килограмм
млн.	- миллион	т	- тонна
млрд.	- миллиард	л	- литр
трлн.	- триллион	дкл	- декалитр
мм	- миллиметр	усл. ящик	- условный ящик
м	- метр	кВт·ч	- киловатт-час
м ²	- квадратный метр	г.	- год
пог. м	- погонный метр	долл.	- доллар
плот. м ³	- плотный кубический метр	руб.	- рубль
м ³	- кубический метр	р.	- раз
км	- километр	шт.	- штука
км ²	- квадратный километр	экз.	- экземпляр
км ³	- кубический километр	ФТС	- Федеральная таможенная служба России
г	- грамм		

В сборнике приняты условные обозначения:

- явление отсутствует;
- ... данные не имеются;
- 0,0 значение показателя меньше единицы измерения.

В отдельных случаях незначительные расхождения между итогом и суммой слагаемых объясняются округлением данных.

Значения стоимостных показателей, начиная с 1998 г., приведены с учетом изменения нарицательной стоимости российских денежных знаков (уменьшение в 1000 раз) и в масштабе цен, действующем с 1 января 1998 г., за остальные годы – в нарицательной стоимости денежных знаков соответствующих лет.

СОДЕРЖАНИЕ

Предисловие	3
1. ОСНОВНЫЕ ЭКОНОМИЧЕСКИЕ ПОКАЗАТЕЛИ ПО ВИДАМ ЭКОНОМИЧЕСКОЙ ДЕЯТЕЛЬНОСТИ	
1.1. Среднегодовая численность занятых по видам экономической деятельности	20
1.2. Среднемесячная номинальная начисленная заработная плата работников организаций по видам экономической деятельности	21
1.3. Распределение численности занятых по уровню образования и видам экономической деятельности в 2016 г.	22
1.4. Численность безработных по видам экономической деятельности по последнему месту работы в среднем за 2016 г.	23
1.5. Основные фонды по видам экономической деятельности	24
1.6. Индексы физического объема, коэффициенты обновления и выбытия основных фондов по видам экономической деятельности	25
1.7. Наличие основных фондов организаций, осуществляющих деятельность в оптовой и в розничной торговле; ремонт автотранспортных средств, мотоциклов, бытовых изделий и предметов личного пользования	26
1.8. Состояние основных фондов коммерческих организаций, осуществляющих деятельность в оптовой и розничной торговле; ремонт автотранс- портных средств, мотоциклов, бытовых изделий и предметов личного пользования	27
1.9. Производство валового внутреннего продукта и валовой добавленной стоимости по отраслям экономики	29
1.10. Изменение производства валового внутреннего продукта и валовой добавленной стоимости по отраслям экономики	31
1.11. Инвестиции в основной капитал по видам экономической деятельности.....	32
1.12. Индексы физического объема инвестиций в основной капитал по видам экономической деятельности	34
1.13. Удельный вес вида деятельности «Оптовая и розничная торговля; ремонт автотранспортных средств, мотоциклов, бытовых изделий и предметов личного пользования» в основных экономических показате- лях (диаграмма)	35
1.14. Распределение числа хозяйствующих субъектов по видам экономиче- ской деятельности	36
1.15. Распределение числа малых и средних предприятий по видам экономи- ческой деятельности в 2016 г.	38
1.16. Поступление налоговых платежей и сборов в бюджетную систему Российской Федерации по видам экономической деятельности	39



1.17. Поступление налоговых платежей и сборов в бюджетную систему Российской Федерации от организаций оптовой и розничной торговли; по ремонту автотранспортных средств, мотоциклов, бытовых изделий и предметов личного пользования по видам налогов	40
---	----

2. ПОТРЕБИТЕЛЬСКИЙ РЫНОК

Основные показатели розничной торговли и общественного питания

2.1. Оборот розничной торговли	44
2.2. Индексы физического объема оборота розничной торговли	45
2.3. Оборот розничной торговли пищевыми продуктами, включая напитки, и табачными изделиями, непродовольственными товарами	45
2.4. Индексы физического объема оборота розничной торговли пищевыми продуктами, включая напитки, и табачными изделиями, непродовольственными товарами	46
2.5. Оборот розничной торговли на душу населения	47
2.6. Оборот розничной торговли по хозяйствующим субъектам	47
2.7. Структура оборота розничной торговли по хозяйствующим субъектам (диаграмма)	48
2.8. Оборот розничной торговли малых и средних предприятий	48
2.9. Изменение оборота розничной торговли розничных торговых сетей	48
2.10. Изменение оборота розничной торговли пищевыми продуктами, включая напитки, и табачными изделиями розничных торговых сетей	49
2.11. Распределение оборота розничной торговли по формам собственности ..	49
2.12. Оборот розничной торговли организаций потребительской кооперации ...	49
2.13. Оборот общественного питания	50
2.14. Структура оборота общественного питания по хозяйствующим субъектам (диаграмма)	50
2.15. Оборот общественного питания малых и средних предприятий	50
2.16. Распределение оборота общественного питания по формам собственности	51
2.17. Товарная структура оборота розничной торговли	51
2.18. Структура розничной продажи основных товаров в зависимости от места их реализации в 2016 г. (диаграмма)	53
2.19. Индексы физического объема розничной продажи отдельных товаров	54
2.20. Ассортиментная структура розничной продажи отдельных продовольственных товаров	56



2.21. Ассортиментная структура розничной продажи отдельных непродовольственных товаров	57
2.22. Продажа населению отдельных потребительских товаров	58
2.23. Продажа населению алкогольных напитков, сигарет и папирос	58
2.24. Структура розничной продажи алкогольных напитков и пива населению ..	59
2.25. Структура товарных ресурсов розничной торговли	59
2.26. Доля импорта отдельных потребительских товаров в их товарных ресурсах	60
2.27. Товарные запасы в организациях розничной торговли	60
2.28. Изменение товарных запасов в организациях розничной торговли в 2016 г.	61
2.29. Товарная структура запасов в организациях розничной торговли	61
2.30. Качество отечественных и импортных товаров, поступивших на потребительский рынок	62
Уровень и динамика цен на потребительском рынке	
2.31. Индексы потребительских цен на продовольственные и непродовольственные товары	64
2.32. Индексы потребительских цен на отдельные группы продовольственных товаров	64
2.33. Индексы потребительских цен на отдельные группы непродовольственных товаров	65
2.34. Индекс потребительских цен и изменение официальных курсов иностранных валют по отношению к российскому рублю (график)	65
2.35. Средние потребительские цены на отдельные виды продовольственных товаров	66
2.36. Соотношение потребительских цен на основные виды продовольственных товаров с ценой на говядину в 2016 г.	67
2.37. Средние потребительские цены на отдельные виды непродовольственных товаров	67
Потребительские расходы населения	
2.38. Оценка численности постоянного населения	70
2.39. Структура расходов на конечное потребление домашних хозяйств в зависимости от их состава и уровня среднедушевых располагаемых ресурсов в 2000 г.	71
2.40. Структура расходов на конечное потребление домашних хозяйств в зависимости от их состава и уровня среднедушевых располагаемых ресурсов в 2005, 2010, 2014-2016 гг.	72



СОДЕРЖАНИЕ

2.41. Структура расходов на конечное потребление домашних хозяйств в городской местности (диаграмма)	77
2.42. Структура расходов на конечное потребление домашних хозяйств в сельской местности (диаграмма)	77
2.43. Структура расходов домашних хозяйств на покупку потребительских товаров	78
2.44. Структура расходов на покупку потребительских товаров по 20-процентным группам населения с различным уровнем среднедушевых располагаемых ресурсов	79
2.45. Наличие в домашних хозяйствах предметов длительного пользования	85
2.46. Наличие предметов длительного пользования в домашних хозяйствах различных социально-экономических категорий в 2016 г.	85
Покупательная способность денежных доходов населения	
2.47. Покупательная способность среднедушевых денежных доходов населения	86
2.48. Прирост (снижение) покупательной способности среднедушевых денежных доходов населения по основным продуктам питания в 2016 г. (диаграмма)	87
2.49. Удовлетворенность торговым обслуживанием в населенном пункте	88
2.50. Приобретение товаров с использованием почты и Интернета	89

3. ОПТОВЫЙ РЫНОК

Основные показатели оптовой торговли

3.1. Оборот оптовой торговли	92
3.2. Структура оборота оптовой торговли (диаграмма)	92
3.3. Оборот оптовой торговли малых и средних предприятий	93
3.4. Изменение оборота оптовой торговли	93
3.5. Товарная структура оборота оптовой торговли организаций оптовой торговли	94
3.6. Запасы в организациях оптовой торговли отдельных видов продукции (товаров)	96

Рынок топливно-энергетических ресурсов

3.7. Реализация нефтепродуктов на внутреннем рынке	98
3.8. Запасы важнейших видов топлива у организаций-производителей и в организациях оптовой торговли	98
3.9. Доля экспорта в объеме добычи (производства) природного топлива и нефтепродуктов	98



3.10. Формирование и использование ресурсов моторного топлива	99
3.11. Структура запасов угля и мазута топочного у потребителей.....	100

Деятельность бирж

3.12. Основные показатели деятельности бирж	101
3.13. Продажа отдельных товаров на биржах	102

**4. ОРГАНИЗАЦИИ И ХОЗЯЙСТВУЮЩИЕ СУБЪЕКТЫ ТОРГОВЛИ
И ОБЩЕСТВЕННОГО ПИТАНИЯ**

**Основные показатели организаций торговли
и общественного питания**

4.1. Основные показатели деятельности организаций торговли в 2016 г.	104
4.2. Основные показатели деятельности организаций общественного питания в 2016 г.	105

**Финансово-хозяйственная деятельность организаций
торговли и общественного питания**

4.3. Основные показатели, характеризующие финансовое состояние организаций торговли	109
4.4. Основные показатели, характеризующие финансовое состояние организаций оптовой торговли	110
4.5. Основные показатели, характеризующие финансовое состояние организаций общественного питания	111
4.6. Финансовые показатели деятельности организаций торговли	112
4.7. Финансовые показатели деятельности организаций оптовой торговли	113
4.8. Финансовые показатели деятельности организаций общественного питания	114
4.9. Валовая прибыль, коммерческие и управленческие расходы организаций торговли	115
4.10. Валовая прибыль, коммерческие и управленческие расходы организаций оптовой торговли	116
4.11. Валовая прибыль, коммерческие и управленческие расходы организаций розничной торговли	117
4.12. Валовая прибыль, коммерческие и управленческие расходы организаций общественного питания	118
4.13. Структура расходов на производство и реализацию продукции крупных и средних организаций торговли и общественного питания	118



**Итоги выборочного обследования деловой активности
в торговле**

4.14. Оценка конкурентной среды в оптовой торговле	121
4.15. Основные индикаторы деловой активности организаций оптовой торговли	121
4.16. Индекс предпринимательской уверенности в оптовой торговле (график)	122
4.17. Индексы предпринимательской уверенности по организациям оптовой торговли, осуществлявшим продажу отдельных групп товаров в IV квартале 2015 и 2016 гг. (диаграмма)	123
4.18. Факторы, ограничивающие деятельность организаций оптовой торговли в IV квартале 2015 и 2016 гг. (диаграмма)	123
4.19. Оценка экономической ситуации в организациях розничной торговли	124
4.20. Изменение экономической ситуации в организациях розничной торговли	124
4.21. Изменение обеспеченности организаций розничной торговли собственными финансовыми ресурсами	124
4.22. Оценка конкурентной среды в розничной торговле	125
4.23. Основные индикаторы деловой активности организаций розничной торговли	125
4.24. Индекс предпринимательской уверенности в розничной торговле (график)	126
4.25. Распределение обследованных торговых организаций по показателю «Средний сложившийся уровень торговой наценки»	127
4.26. Распределение обследованных торговых организаций по показателю «Средний уровень торговой наценки, необходимый для возмещения затрат и получения прибыли»	127
4.27. Направления отчислений средств на развитие и расширение торговой деятельности организаций розничной торговли (диаграмма)	128
4.28. Факторы, ограничивавшие деятельность организаций розничной торговли (диаграмма)	129

Итоги обследования розничных рынков и ярмарок

4.29. Число розничных рынков и торговых мест на них	132
4.30. Распределение розничных рынков по типам	132
4.31. Фактическое использование торговых мест на розничных рынках	133
4.32. Уровень фактического использования торговых мест на розничных рынках (график)	133



4.33. Распределение торговых мест на розничных рынках по хозяйствующим субъектам	134
4.34. Число проведенных розничных ярмарок и торговых мест на них	134
4.35. Распределение проведенных розничных ярмарок по типам	134
4.36. Распределение торговых мест на проведенных розничных ярмарках по хозяйствующим субъектам	135
4.37. Удельный вес продажи товаров на рынках и ярмарках в общем объеме оборота розничной торговли (диаграмма)	135
4.38. Структура продажи товаров на розничных рынках и ярмарках (диаграмма)	136
4.39. Удельный вес розничных рынков и ярмарок в общем объеме продажи отдельных товаров	136
4.40. Качество товаров, поступивших на розничные рынки в 2016 г.	138

5. О НАЛИЧИИ ОБЪЕКТОВ ТОРГОВЛИ И ОБЩЕСТВЕННОГО ПИТАНИЯ В РОССИЙСКОЙ ФЕДЕРАЦИИ

5.1. Наличие объектов торговли и общественного питания	140
5.2. Ввод в действие торговых предприятий	141
5.3. Наличие объектов торговли и общественного питания по сельским территориям	141
5.4. Распределение объектов торговли и общественного питания по месту расположения на конец 2016 г. (диаграмма)	142
5.5. Обеспеченность населения торговой площадью на 1000 человек населения	143
5.6. Обеспеченность населения площадью зала обслуживания посетителей и количеством мест в объектах общественного питания на 1000 человек населения	143
5.7. Количество автозаправочных станций (АЗС) по видам топлива, расположенных на автомобильных дорогах общего пользования Российской Федерации	143

6. ВНЕШНЯЯ ТОРГОВЛЯ

6.1. Внешняя торговля Российской Федерации (по методологии платежного баланса)	147
6.2. Структура внешнеторгового оборота Российской Федерации (диаграмма)	147
6.3. Изменение экспорта и импорта Российской Федерации (график)	148
6.4. Внешняя торговля Российской Федерации	149



6.5. Распределение экспорта и импорта Российской Федерации по основным странам-партнерам	149
6.6. Внешняя торговля Российской Федерации по группам стран	150
6.7. Внешняя торговля Российской Федерации со странами Дальнего зарубежья	152
6.8. Внешняя торговля Российской Федерации со странами СНГ	154
6.9. Товарная структура экспорта Российской Федерации	156
6.10. Товарная структура экспорта Российской Федерации в страны Дальнего зарубежья	156
6.11. Товарная структура экспорта Российской Федерации в страны СНГ	158
6.12. Товарная структура импорта Российской Федерации	158
6.13. Товарная структура импорта Российской Федерации из стран Дальнего зарубежья	160
6.14. Товарная структура импорта Российской Федерации из стран СНГ	160
6.15. Товарная структура экспорта и импорта Российской Федерации в торговле со странами ЕАЭС	162
6.16. Удельный вес потребительских, промежуточных и инвестиционных товаров в общем объеме импорта Российской Федерации	164
6.17. Внешняя торговля Российской Федерации с основными странами-партнерами	165
6.18. Распределение экспорта основных товаров в Российскую Федерацию по странам ЕАЭС	172
6.19. Распределение импорта основных товаров в Российскую Федерацию по странам ЕАЭС	174
6.20. Экспорт Российской Федерации основных товаров в 2016 г.	176
6.21. Импорт Российской Федерации основных товаров в 2016 г.	182
6.22. Экспорт и импорт Российской Федерации высокотехнологической продукции	191
6.23. Индексы средних цен и физического объема экспорта Российской Федерации	192
6.24. Индексы средних цен и физического объема экспорта Российской Федерации в страны СНГ	192
6.25. Индексы средних цен и физического объема экспорта Российской Федерации в страны Дальнего зарубежья	194
6.26. Средние фактические экспортные цены на основные товары	196
6.27. Средние фактические экспортные цены на основные товары в торговле со странами Дальнего зарубежья	197



СОДЕРЖАНИЕ

6.28. Средние фактические экспортные цены на основные товары в торговле со странами СНГ	198
6.29. Индексы средних цен и физического объема импорта Российской Федерации	200
6.30. Индексы средних цен и физического объема импорта Российской Федерации из стран СНГ	200
6.31. Индексы средних цен и физического объема импорта Российской Федерации из стран Дальнего зарубежья	202
6.32. Средние фактические импортные цены на основные товары	204
6.33. Средние фактические импортные цены на основные товары в торговле со странами Дальнего зарубежья	205
6.34. Средние фактические импортные цены на основные товары в торговле со странами СНГ	206
6.35. Изменение средних фактических экспортных цен Российской Федерации и мировых цен на отдельные товары (график)	207
6.36. Средние фактические экспортные цены Российской Федерации и мировые цены на отдельные товары в 2016 г.	208
6.37. Экспорт услуг Российской Федерации по основным видам	210
6.38. Импорт услуг Российской Федерации по основным видам	212
6.39. Внешняя торговля услугами Российской Федерации по основным странам-партнерам	214
6.40. Торговля технологиями с зарубежными странами по объектам сделок в 2016 г.	215
6.41. Торговля технологиями с зарубежными странами в 2016 г.	216

7. МЕЖДУНАРОДНЫЕ СРАВНЕНИЯ

7.1. Валовая прибыль в процентах к объему продаж товаров и услуг предприятиями розничной торговли, включая предприятия по ремонту бытовых товаров и предметов личного пользования	217
7.2. Число предприятий розничной торговли, включая предприятия по ремонту бытовых товаров и предметов личного пользования	218
7.3. Индексы физического объема оборота розничной торговли	219
7.4. Индексы физического объема оборота розничной торговли продуктами питания, напитками и табачными изделиями в отдельных странах	221
7.5. Индексы физического объема оборота розничной торговли непродовольственными товарами в отдельных странах	222
7.6. Удельный вес отдельных стран в мировом экспорте и импорте	223



СОДЕРЖАНИЕ

7.7. Коэффициент покрытия импорта экспортом	225
7.8. Товарная структура экспорта в 2015 г.	227
7.9. Товарная структура импорта в 2015 г.	229
7.10. Удельный вес важнейших торговых партнеров в общем объеме экспорта России в 2016 г.	231
7.11. Удельный вес важнейших торговых партнеров в общем объеме импорта России в 2016 г.	231
7.12. Структура конечного потребления домашних хозяйств	232

1. ОСНОВНЫЕ ЭКОНОМИЧЕСКИЕ ПОКАЗАТЕЛИ ПО ВИДАМ ЭКОНОМИЧЕСКОЙ ДЕЯТЕЛЬНОСТИ

Данные о **среднегодовой численности занятых** формируются по основной работе гражданского населения один раз в год при составлении баланса трудовых ресурсов на основе сведений организаций, материалов выборочного обследования рабочей силы, данных органов исполнительной власти. В среднегодовую численность занятых включаются работающие иностранные граждане, как постоянно проживающие, так и временно находящиеся на территории Российской Федерации (**табл. 1.1**).

Данные сформированы по основному виду экономической деятельности.

Среднемесячная номинальная начисленная заработная плата работников организаций исчисляется делением фонда начисленной заработной платы работников за год на среднесписочную численность работников за год и на 12 месяцев (**табл. 1.2**).

В фонд заработной платы включаются начисленные работникам суммы оплаты труда в денежной и неденежной формах за отработанное и неотработанное время, компенсационные выплаты, связанные с режимом работы и условиями труда, доплаты и надбавки, премии, единовременные поощрительные выплаты, а также оплата питания и проживания, имеющая систематический характер.

К **занятым** относятся лица в возрасте 15-72 лет, которые в обследуемую неделю выполняли любую деятельность (хотя бы один час в неделю), связанную с производством товаров или оказанием услуг за оплату или прибыль. В численность занятых включаются лица, временно отсутствовавшие на рабочем месте в течение короткого промежутка времени и сохранившие связь с рабочим местом во время отсутствия (**табл. 1.3**).

К **безработным**, применительно к определениям Международной Организации Труда (МОТ), относятся лица в возрасте 15-72 лет, которые в рассматриваемый период удовлетворяли одновременно следующим критериям:

не имели работы (доходного занятия);

занимались поиском работы в течение четырех недель, предшествующих обследуемой неделе, используя при этом любые способы;

были готовы приступить к работе в течение обследуемой недели.

Обучающиеся в образовательных организациях, пенсионеры и инвалиды учитываются в качестве безработных, если они не имели работы, занимались поиском работы и были готовы приступить к ней.



Виды деятельности безработных определяются по последнему месту работы (табл. 1.4).

Данные, приведенные в табл. 1.3 и 1.4, подготовлены по материалам выборочных обследований рабочей силы, проводимых статистическими органами во всех субъектах Российской Федерации.

Основные фонды – произведенные активы, подлежащие использованию неоднократно или постоянно в течение длительного периода, но не менее одного года, для производства товаров, оказания рыночных услуг и нерыночных услуг, для управленческих нужд организации, либо для предоставления другим организациям за плату во временное владение и пользование, или во временное пользование. К ним относятся здания, сооружения, машины и оборудование, транспортные средства, рабочий и продуктивный скот, многолетние насаждения и другие виды основных фондов.

Данные по «чистым» видам экономической деятельности приведены по полному кругу организаций. Основные фонды осуществляющих основную и второстепенную деятельность структурных подразделений всех организаций группируются по видам деятельности этих структурных подразделений, независимо от основного вида деятельности организаций в целом. При этом основные фонды структурных подразделений, осуществляющих вспомогательную деятельность, относятся к основной деятельности соответствующих организаций (табл. 1.5-1.6).

Информация по «хозяйственным» видам экономической деятельности коммерческих организаций приведена по данным формы №11 «Сведения о наличии и движении основных фондов (средств) и других нефинансовых активов». При этом к определенному виду деятельности относятся все основные фонды организаций с соответствующим основным видом их экономической деятельности (табл. 1.7-1.8).

Коэффициент обновления основных фондов – отношение стоимости основных фондов, введенных в действие в течение года, к их наличию на конец года по полной учетной стоимости, в процентах. Показатель отражает удельный вес вновь введенных за год основных фондов в общем объеме этих фондов. В табл. 1.8 коэффициент обновления основных фондов приведен по полной учетной стоимости.

Коэффициент выбытия основных фондов – отношение ликвидированных за год основных фондов к их наличию на начало года по полной учетной стоимости, в процентах. Данный показатель, наряду с коэффициентом обновления, характеризует интенсивность процесса обновления основных фондов. В табл. 1.8 коэффициент выбытия основных фондов приведен по полной учетной стоимости.

Износ основных фондов – частичная или полная утрата основными фондами потребительских свойств и стоимости в процессе эксплуатации, под воздействием сил природы и вследствие технического прогресса.

Степень износа фондов – отношение накопленного к определенной дате износа имеющихся основных фондов (разницы их полной учетной и остаточной балансовой стоимости) к полной учетной стоимости этих основных фондов на ту же дату, в процентах (табл. 1.8).

Важнейшим показателем системы национальных счетов является **валовой внутренний продукт (ВВП)**, характеризующий конечный результат производственной деятельности экономических единиц-резидентов.

ВВП при расчете производственным методом получается как сумма валовой добавленной стоимости всех отраслей или институциональных секторов в основных ценах плюс чистые налоги на продукты.

Валовая добавленная стоимость (ВДС) исчисляется на уровне отраслей и секторов как разность между выпуском товаров и услуг и промежуточным потреблением.

ВВП оценивается в текущих рыночных ценах (в ценах конечного покупателя).

Цена конечного покупателя включает торгово-транспортные наценки, налоги на продукты и не включает субсидий на продукты.

Для устранения влияния различных ставок налогов и субсидий в различных отраслях экономики на структуру производства и образования доходов отраслевые показатели приводятся в оценке по основным ценам.

Основная цена – цена, получаемая производителем за единицу товара или услуги, без налогов на продукты, но включая субсидии на продукты.

Динамические ряды ВВП в постоянных ценах получают путем умножения данных о ВВП и его компонентах в базисном периоде (для годовых расчетов – 2011 год) на соответствующие цепные индексы физического объема ВВП и его компонентов.

Инвестиции в основной капитал – совокупность затрат, направленных на строительство, реконструкцию (включая расширение и модернизацию) объектов, которые приводят к увеличению их первоначальной стоимости, приобретение машин, оборудования, транспортных средств, производственного и хозяйственного инвентаря, на формирование рабочего, продуктивного и племенного стада, насаждение и выращивание многолетних культур.

Начиная с 2013 года, в инвестиции в основной капитал включены инвестиции в объекты интеллектуальной собственности: произведения науки, литературы и искусства; программное обеспечение и базы данных для ЭВМ, изобретения, полезные моде-



ли, промышленные образцы, произведенные селекционные достижения, нематериальные поисковые затраты, затраты на научно-исследовательские, опытно-конструкторские и технологические работы и т.д.

Затраты на приобретение объектов незавершенного строительства и основных средств на вторичном рынке в объеме инвестиций в основной капитал не включаются. Инвестиции в основной капитал учитываются без налога на добавленную стоимость.

Распределение инвестиций в основной капитал по видам экономической деятельности осуществляется в соответствии с классификатором ОКВЭД, исходя из назначения основных средств, т.е. той сферы деятельности, в которой они будут функционировать (**табл. 1.11**).

Индексы физического объема инвестиций в основной капитал рассчитаны в сопоставимых ценах (**табл. 1.12**). В качестве сопоставимых цен приняты среднегодовые цены предыдущего года.

В табл. 1.14 приводятся данные о хозяйствующих субъектах Российской Федерации, полученные на основе сведений о государственной регистрации юридических лиц, и индивидуальных предпринимателей.

Группировка хозяйствующих субъектов осуществляется по коду вида экономической деятельности Общероссийского классификатора видов экономической деятельности (ОКВЭД), заявленному организациями и индивидуальными предпринимателями при государственной регистрации в качестве основного вида деятельности.

В табл. 1.15 приведены данные о числе малых и средних предприятий, определенных в соответствии с Федеральным законом «О развитии малого и среднего предпринимательства в Российской Федерации» от 24 июля 2007 г. № 209-ФЗ, как малые и средние предприятия.

В таблице 1.15 данные по малым предприятиям сформированы без учета изменений критериев отнесения организаций к субъектам малого и среднего предпринимательства, установленных Федеральными законами от 29.12.2015 №408-ФЗ, от 23.06.2016 № 222-ФЗ, от 03.07.2016 № 265-ФЗ и постановлением Правительства Российской Федерации от 4 апреля 2016 г. № 265.

Порядок осуществления выборочных наблюдений малых предприятий установлен постановлением Правительства Российской Федерации от 16 февраля 2008 г. № 79 «О порядке проведения выборочных статистических наблюдений за деятельностью субъектов малого и среднего предпринимательства».

Более подробная информация по разделу размещена на официальном Интернет-портале Росстата по адресу: www.gks.ru /Официальная статистика/Национальные сче-

та/Рынок труда, занятость и заработная плата; /Официальная статистика/Предпринимательство/Основные фонды/Инвестиции; /Официальная статистика/Публикации/Каталог публикаций/Статистические сборники.

Имеющаяся официальная статистическая информация о числе организаций по видам экономической деятельности ежеквартально размещается в составе Единой межведомственной информационно-статистической системе (ЕМИСС) по адресу: www.fedstat.ru/ Ведомства/ Федеральная служба государственной статистики/ 1.5. Общеэкономические показатели деятельности организаций и мониторинги важнейших проблем социально-экономической сферы/ 1.5.1. Количество организаций по данным государственной регистрации.



ОСНОВНЫЕ ЭКОНОМИЧЕСКИЕ ПОКАЗАТЕЛИ
ПО ВИДАМ ЭКОНОМИЧЕСКОЙ ДЕЯТЕЛЬНОСТИ

**1.1. СРЕДНЕГОДОВАЯ ЧИСЛЕННОСТЬ ЗАНЯТЫХ
ПО ВИДАМ ЭКОНОМИЧЕСКОЙ ДЕЯТЕЛЬНОСТИ¹⁾**

	2015	2016
	Тысяч человек	
Всего в экономике	72425	72065
из них по видам экономической деятельности:		
сельское хозяйство, охота и лесное хозяйство	5418	5374
рыболовство, рыбоводство	128	129
добыча полезных ископаемых	1096	1119
обрабатывающие производства	10296	10247
производство и распределение электроэнергии, газа и воды	1988	1991
строительство	6403	6231
оптовая и розничная торговля; ремонт автотранспортных средств, мотоциклов, бытовых изделий и предметов личного пользования	13684	13633
гостиницы и рестораны	1626	1652
транспорт и связь	5966	5978
в том числе связь	888	900
финансовая деятельность	1443	1437
операции с недвижимым имуществом, аренда и предоставление услуг	7177	7157
государственное управление и обеспечение военной безопасности; социальное страхование	3786	3729
образование	5574	5552
здравоохранение и предоставление социальных услуг	4625	4606
предоставление прочих коммунальных, социальных и персональных услуг	3144	3164
	В процентах к итогу	
Всего в экономике	100	100
из них по видам экономической деятельности:		
сельское хозяйство, охота и лесное хозяйство	7,5	7,5
рыболовство, рыбоводство	0,2	0,2
добыча полезных ископаемых	1,5	1,6
обрабатывающие производства	14,2	14,2
производство и распределение электроэнергии, газа и воды	2,7	2,8
строительство	8,8	8,6
оптовая и розничная торговля; ремонт автотранспортных средств, мотоциклов, бытовых изделий и предметов личного пользования	18,9	18,9
гостиницы и рестораны	2,2	2,3
транспорт и связь	8,2	8,3
в том числе связь	1,2	1,2
финансовая деятельность	2,0	2,0
операции с недвижимым имуществом, аренда и предоставление услуг	9,9	9,9
государственное управление и обеспечение военной безопасности; социальное страхование	5,2	5,2
образование	7,7	7,7
здравоохранение и предоставление социальных услуг	6,4	6,4
предоставление прочих коммунальных, социальных и персональных услуг	4,3	4,4

¹⁾ За 2015-2016 гг. данные рассчитаны в соответствии с актуализированной методикой расчета баланса трудовых ресурсов и оценки затрат труда. Изменение среднегодовой численности занятых обусловлено изменением оценки численности наемных работников, не отраженных в статистической отчетности организаций и индивидуальных предпринимателей.

ОСНОВНЫЕ ЭКОНОМИЧЕСКИЕ ПОКАЗАТЕЛИ
ПО ВИДАМ ЭКОНОМИЧЕСКОЙ ДЕЯТЕЛЬНОСТИ

**1.2. СРЕДНЕМЕСЯЧНАЯ НОМИНАЛЬНАЯ НАЧИСЛЕННАЯ ЗАРАБОТНАЯ ПЛАТА
РАБОТНИКОВ ОРГАНИЗАЦИЙ ПО ВИДАМ ЭКОНОМИЧЕСКОЙ ДЕЯТЕЛЬНОСТИ**
(рублей)

	2000	2005	2010	2014 ¹⁾	2015	2016
Всего в экономике	2223	8555	20952	32495	34030	36709
Сельское хозяйство, охота и лесное хозяйство	985	3646	10668	17724	19721	21755
Рыболовство, рыбоводство	2846	10234	23782	37062	46676	54927
Добыча полезных ископаемых	5940	19727	39895	58959	63695	69936
Обрабатывающие производства	2365	8421	19078	29511	31910	34592
Производство и распределение электроэнергии, газа и воды	3157	10637	24156	34808	36865	39629
Строительство	2640	9043	21172	29354	29960	32332
Оптовая и розничная торговля; ре- монт автотранспортных средств, мо- тоциклов, бытовых изделий и пред- метов личного пользования	1585	6552	18406	25601	26947	30030
Гостиницы и рестораны	1640	6033	13466	19759	20626	22041
Транспорт и связь	3220	11351	25590	37011	38982	41510
в том числе связь	2879	11389	24275	33705	34958	37984
Финансовая деятельность	5232	22464	50120	68565	70088	80289
Операции с недвижимым имущест- вом, аренда и предоставление услуг	2457	10237	25623	37559	39815	43737
Государственное управление и обеспечение военной безопасности; социальное страхование	2712	10959	25121	42659	41916	43611
Образование	1240	5430	14075	25862	26928	28088
Здравоохранение и предоставление социальных услуг	1333	5906	15724	27068	28179	29742
Предоставление прочих коммуналь- ных, социальных и персональных услуг	1548	6291	16371	27876	30072	32197

¹⁾ Без учета данных по Республике Крым и г. Севастополю.



ОСНОВНЫЕ ЭКОНОМИЧЕСКИЕ ПОКАЗАТЕЛИ
ПО ВИДАМ ЭКОНОМИЧЕСКОЙ ДЕЯТЕЛЬНОСТИ

**1.3. РАСПРЕДЕЛЕНИЕ ЧИСЛЕННОСТИ ЗАНЯТЫХ ПО УРОВНЮ ОБРАЗОВАНИЯ И
ВИДАМ ЭКОНОМИЧЕСКОЙ ДЕЯТЕЛЬНОСТИ в 2016 г.**

(по данным выборочного обследования рабочей силы; в процентах)

	Всего	в том числе имеют образование					не имеют основного общего
		высшее	среднее профессио- нальное		среднее общее	основное общее	
			по програм- ме подго- товки спе- циалистов среднего звена	по программе подготовки квалифици- рованных рабочих (служащих) ¹⁾			
Занятые - всего	100	33,5	25,9	19,2	18,1	3,2	0,2
Сельское хозяйство, охота и лесное хозяйство	100	11,6	19,0	22,3	33,7	12,2	1,2
Рыболовство, рыбоводство	100	17,4	27,9	23,4	23,5	7,2	0,6
Добыча полезных ископаемых	100	25,9	25,4	26,7	19,5	2,5	0,1
Обрабатывающие производства	100	26,9	24,3	26,4	19,0	3,3	0,1
Производство и распреде- ление электроэнергии, газа и воды	100	31,6	27,8	22,2	15,8	2,4	0,1
Строительство	100	24,5	20,6	26,9	23,2	4,5	0,2
Оптовая и розничная тор- говля; ремонт автотранс- портных средств, мотоцик- лов, бытовых изделий и предметов личного пользо- вания:	100	25,8	28,3	19,4	23,3	3,0	0,1
в том числе:							
торговля автотранспорт- ными средствами и мото- циклами, их техническое обслуживание и ремонт	100	24,1	30,6	26,8	15,7	2,7	0,1
оптовая торговля, вклю- чая торговлю через аген- тов, кроме торговли авто- транспортными средст- вами и мотоциклами	100	43,9	24,2	12,8	16,9	2,2	0,0
розничная торговля, кро- ме торговли автотранс- портными средствами и мотоциклами; ремонт бы- товых изделий и предме- тов личного пользования	100	23,3	28,5	19,2	25,7	3,2	0,1
Гостиницы и рестораны	100	16,7	24,5	35,0	21,1	2,5	0,1
Транспорт и связь	100	23,6	25,1	26,5	21,9	2,8	0,1
Финансовая деятельность	100	70,9	20,1	3,8	5,0	0,2	0,0
Операции с недвижимым имуществом, аренда и пре- доставление услуг	100	52,3	19,1	13,5	13,0	2,0	0,1
Государственное управле- ние и обеспечение военной безопасности; социальное страхование	100	56,7	22,8	8,5	10,9	1,1	0,0
Образование	100	54,2	26,0	8,5	9,4	1,9	0,1
Здравоохранение и предос- тавление социальных услуг	100	34,9	45,0	8,4	9,8	1,9	0,1
Предоставление прочих коммунальных, социальных и персональных услуг	100	31,4	26,7	23,4	16,0	2,5	0,1

¹⁾ Включая начальное профессиональное образование.



ОСНОВНЫЕ ЭКОНОМИЧЕСКИЕ ПОКАЗАТЕЛИ
ПО ВИДАМ ЭКОНОМИЧЕСКОЙ ДЕЯТЕЛЬНОСТИ

**1.4. ЧИСЛЕННОСТЬ БЕЗРАБОТНЫХ ПО ВИДАМ ЭКОНОМИЧЕСКОЙ
ДЕЯТЕЛЬНОСТИ ПО ПОСЛЕДНЕМУ МЕСТУ РАБОТЫ в среднем за 2016 г.**
(по данным выборочного обследования рабочей силы)

	Тыс. человек			В процентах к итогу		
	всего	мужчины	женщины	всего	мужчины	женщины
Всего	4243	2269	1975	100	100	100
Имеют опыт работы	3151	1739	1412	74,3	76,6	71,5
Сельское хозяйство, охота и лесное хозяйство	268	190	78	6,3	8,4	3,9
Рыболовство и рыбоводство	12	10	1	0,3	0,5	0,1
Добыча полезных ископаемых	62	50	12	1,4	2,2	0,6
Обрабатывающие производства	473	293	180	11,2	12,9	9,1
Производство и распределение электроэнергии, газа и воды	82	61	21	1,9	2,7	1,1
Строительство	348	308	40	8,2	13,6	2,0
Оптовая и розничная торговля, ремонт автотранспортных средств, мотоциклов, изделий и предметов личного пользования	661	249	412	15,6	11,0	20,9
в том числе:						
торговля автотранспортными средствами и мотоциклами, их техническое обслуживание и ремонт	65	53	12	1,5	2,3	0,6
оптовая торговля, включая торговлю через агентов, кроме торговли автотранспортными средствами и мотоциклами	56	33	23	1,3	1,5	1,2
розничная торговля, кроме торговли автотранспортными средствами и мотоциклами; ремонт бытовых изделий и предметов личного пользования	540	164	377	12,7	7,2	19,1
Гостиницы и рестораны	120	28	92	2,8	1,2	4,6
Транспорт и связь	271	188	82	6,4	8,3	4,2
Финансовая деятельность	57	17	40	1,3	0,8	2,0
Операции с недвижимым имуществом, аренда и предоставление услуг	196	120	76	4,6	5,3	3,8
Государственное управление и обеспечение военной безопасности, социальное страхование	181	107	74	4,3	4,7	3,7
Образование	183	42	141	4,3	1,8	7,2
Здравоохранение и предоставление социальных услуг	126	33	93	3,0	1,4	4,7
Предоставление прочих коммунальных, социальных, персональных и других услуг	112	42	70	2,6	1,8	3,6
Не имеют опыт работы	1093	530	563	25,7	23,4	28,5



ОСНОВНЫЕ ЭКОНОМИЧЕСКИЕ ПОКАЗАТЕЛИ
ПО ВИДАМ ЭКОНОМИЧЕСКОЙ ДЕЯТЕЛЬНОСТИ

1.5. ОСНОВНЫЕ ФОНДЫ ПО ВИДАМ ЭКОНОМИЧЕСКОЙ ДЕЯТЕЛЬНОСТИ
(на конец года; по полной учетной стоимости; миллиардов рублей)

	2005	2010	2014 ¹⁾	2015 ¹⁾	2016 ¹⁾
Основные фонды – всего	41494	93186	147430	160725	183404
из них по видам экономической деятельности:					
сельское хозяйство, охота и лесное хозяйство	1440	2860	3909	4285	4758
рыболовство, рыбоводство	56	113	148	160	188
добыча полезных ископаемых	3310	9085	15734	18518	21527
обрабатывающие производства	3639	7989	13550	15100	16438
производство и распределение электроэнергии, газа и воды	3408	6769	11842	12945	14177
строительство	605	1500	1775	2049	2084
оптовая и розничная торговля; ремонт автотранспортных средств, мотоциклов, бытовых изделий и предметов личного пользования	859	3110	4748	4891	5192
гостиницы и рестораны	278	535	740	912	1038
транспорт и связь	13389	25950	40301	42494	47611
финансовая деятельность	494	2154	2734	3082	3373
операции с недвижимым имуществом, аренда и предоставление услуг	9369	21896	36017	38238	43713
государственное управление и обеспечение военной безопасности; социальное страхование	1238	4253	6005	7100	10831
образование	1279	2700	3807	4024	4292
здравоохранение и предоставление социальных услуг	1023	2176	3273	3528	3944
предоставление прочих коммунальных, социальных и персональных услуг	1107	2096	2847	3399	4238

¹⁾ С учетом переоценки, проведенной коммерческими организациями на конец отчетного года.

ОСНОВНЫЕ ЭКОНОМИЧЕСКИЕ ПОКАЗАТЕЛИ
ПО ВИДАМ ЭКОНОМИЧЕСКОЙ ДЕЯТЕЛЬНОСТИ

**1.6. ИНДЕКСЫ ФИЗИЧЕСКОГО ОБЪЕМА, КОЭФФИЦИЕНТЫ
ОБНОВЛЕНИЯ И ВЫБИТИЯ ОСНОВНЫХ ФОНДОВ
ПО ВИДАМ ЭКОНОМИЧЕСКОЙ ДЕЯТЕЛЬНОСТИ**
(в сопоставимых ценах 2010 г.; в процентах)

	Индексы физического объема (конец года к концу предыдущего года)			Коэффициент обновления основных фондов			Коэффициент выбытия основных фондов		
	2014 ¹⁾	2015	2016	2014	2015	2016	2014	2015	2016
Основные фонды - всего	103,7	103,2	103,8	4,3	3,9	4,4	0,8	1,0	0,8
из них по видам экономической деятельности:									
сельское хозяйство, охота и лесное хозяйство	101,9	101,8	103,5	4,0	3,9	7,2	1,8	2,1	2,5
рыболовство, рыбоводство	100,1	102,1	103,4	3,9	2,8	4,1	3,0	0,9	0,6
добыча полезных ископаемых	105,2	105,9	106,9	5,8	6,6	7,1	0,8	1,1	0,8
обрабатывающие производства	106,7	105,7	103,8	6,9	6,3	5,5	1,0	1,0	0,8
производство и распределение электроэнергии, газа и воды	105,2	103,8	105,9	5,1	4,0	4,7	0,5	0,3	0,4
строительство	102,7	102,5	104,6	3,8	3,4	9,4	1,1	1,0	1,3
оптовая и розничная торговля; ремонт автотранспортных средств, мотоциклов, бытовых изделий и предметов личного пользования	107,0	105,3	99,3	7,5	6,2	3,9	0,6	1,4	0,8
гостиницы и рестораны	103,4	102,2	103,0	3,5	2,8	4,5	0,5	0,7	0,7
транспорт и связь	104,1	103,1	103,5	4,0	3,2	3,6	0,4	0,4	0,4
финансовая деятельность	105,8	105,8	102,4	7,9	7,1	10,9	1,2	1,6	1,5
операции с недвижимым имуществом, аренда и предоставление услуг	101,6	101,1	103,0	2,6	2,5	3,6	1,1	1,4	1,1
государственное управление и обеспечение военной безопасности; социальное страхование	101,8	105,1	103,5	5,0	5,7	2,3	1,0	1,0	0,4
образование	103,0	102,2	104,6	3,3	2,8	2,5	0,6	0,8	0,5
здравоохранение и предоставление социальных услуг	103,0	101,9	102,6	3,8	2,9	2,2	1,1	1,1	0,8
предоставление прочих коммунальных, социальных и персональных услуг	101,8	103,2	104,5	2,9	3,4	3,7	0,4	0,6	0,5

¹⁾ В целях обеспечения статистической сопоставимости относительные показатели по Российской Федерации рассчитаны без учета данных по Республике Крым и г. Севастополю.



ОСНОВНЫЕ ЭКОНОМИЧЕСКИЕ ПОКАЗАТЕЛИ
ПО ВИДАМ ЭКОНОМИЧЕСКОЙ ДЕЯТЕЛЬНОСТИ

**1.7. НАЛИЧИЕ ОСНОВНЫХ ФОНДОВ ОРГАНИЗАЦИЙ, ОСУЩЕСТВЛЯЮЩИХ
ДЕЯТЕЛЬНОСТЬ В ОПТОВОЙ И РОЗНИЧНОЙ ТОРГОВЛЕ; РЕМОНТ
АВТОТРАНСПОРТНЫХ СРЕДСТВ, МОТОЦИКЛОВ, БЫТОВЫХ ИЗДЕЛИЙ
И ПРЕДМЕТОВ ЛИЧНОГО ПОЛЬЗОВАНИЯ¹⁾**

(на конец года; по полной учетной стоимости; миллиардов рублей)

	2005	2010	2014 ²⁾	2015 ²⁾	2016 ²⁾
Основные фонды – всего	5906,9	11092,7	16988,8	18199,0	21953,4
в том числе по видам экономической деятельности:					
торговля автотранспортными средствами и мотоциклами, их техническое обслуживание и ремонт	40,6	153,2	324,6	378,7	436,0
оптовая торговля, включая торговлю через агентов, кроме торговли автотранспортными средствами и мотоциклами	5755,6	10510,0	15775,0	16746,9	20220,4
розничная торговля, кроме торговли автотранспортными средствами и мотоциклами; ремонт бытовых изделий и предметов личного пользования	110,7	429,5	889,2	1073,4	1297,0
из нее:					
розничная торговля в неспециализированных магазинах	62,8	296,5	650,0	776,8	823,7
розничная торговля пищевыми продуктами, включая напитки, и табачными изделиями в специализированных магазинах	4,9	26,6	12,6	17,9	86,2
розничная торговля фармацевтическими и медицинскими товарами, косметическими и парфюмерными товарами	11,2	22,8	32,0	32,2	36,3
розничная торговля бывшими в употреблении товарами в магазинах	0,01	0,1	0,4	0,0	0,0
розничная торговля вне магазинов	1,4	1,9	3,5	3,1	4,2

¹⁾ Данные по коммерческим организациям (без субъектов малого предпринимательства).

²⁾ С учетом переоценки, проведенной на конец отчетного года.

**1.8. СОСТОЯНИЕ ОСНОВНЫХ ФОНДОВ КОММЕРЧЕСКИХ ОРГАНИЗАЦИЙ,
ОСУЩЕСТВЛЯЮЩИХ ДЕЯТЕЛЬНОСТЬ В ОПТОВОЙ И РОЗНИЧНОЙ ТОРГОВЛЕ;
РЕМОНТ АВТОТРАНСПОРТНЫХ СРЕДСТВ, МОТОЦИКЛОВ, БЫТОВЫХ ИЗДЕЛИЙ
И ПРЕДМЕТОВ ЛИЧНОГО ПОЛЬЗОВАНИЯ¹⁾**

	2005	2010	2014	2015	2016
Степень износа основных фондов организаций (на конец года), процентов:					
торговли автотранспортными средствами и мотоциклами, их технического обслуживания и ремонта	27,2	27,4	33,6	36,1	41,1
оптовой торговли, включая торговлю через агентов, кроме торговли автотранспортными средствами и мотоциклами	59,0	65,9	64,5	66,1	66,7
розничной торговли, кроме торговли автотранспортными средствами и мотоциклами; ремонт бытовых изделий и предметов личного пользования	23,4	26,6	33,0	34,7	33,6
из нее:					
розничной торговли в неспециализированных магазинах	24,9	24,6	29,8	30,7	31,6
розничной торговли пищевыми продуктами, включая напитки, и табачными изделиями в специализированных магазинах	22,6	24,7	30,7	36,0	35,0
розничной торговли фармацевтическими и медицинскими товарами, косметическими и парфюмерными товарами	30,3	35,1	41,1	41,8	41,4
розничной торговли бывшими в употреблении товарами в магазинах	21,9	31,8	24,8	8,1	12,8
розничной торговли вне магазинов	35,0	64,6	30,7	40,9	36,8
Коэффициент обновления основных фондов (ввод в действие основных фондов в процентах от наличия основных фондов на конец года; по полной учетной стоимости, в смешанных ценах):					
торговли автотранспортными средствами и мотоциклами, их технического обслуживания и ремонта	21,5	16,4	15,0	16,3	12,5
оптовой торговли, включая торговлю через агентов, кроме торговли автотранспортными средствами и мотоциклами	3,5	2,6	5,8	3,9	3,5
розничной торговли, кроме торговли автотранспортными средствами и мотоциклами; ремонт бытовых изделий и предметов личного пользования	26,3	18,9	18,3	17,0	15,7
из нее:					
розничной торговли в неспециализированных магазинах	26,7	19,7	19,4	17,4	17,5
розничной торговли пищевыми продуктами, включая напитки, и табачными изделиями в специализированных магазинах	32,3	17,4	22,0	23,0	13,2
розничной торговли фармацевтическими и медицинскими товарами, косметическими и парфюмерными товарами	23,5	15,5	9,6	10,3	12,0
розничной торговли бывшими в употреблении товарами в магазинах	25,5	4,2	16,1	0,0	0,0
розничной торговли вне магазинов	18,1	9,8	8,5	12,6	25,7



ОСНОВНЫЕ ЭКОНОМИЧЕСКИЕ ПОКАЗАТЕЛИ
ПО ВИДАМ ЭКОНОМИЧЕСКОЙ ДЕЯТЕЛЬНОСТИ

Продолжение табл. 1.8

	2005	2010	2014	2015	2016
Коэффициент выбытия основных фондов (ликвидация основных фондов в процентах от наличия основных фондов на начало года; по полной учетной стоимости, в смешанных ценах):					
торговли автотранспортными средствами и мотоциклами, их технического обслуживания и ремонта	0,9	0,7	0,7	0,7	0,7
оптовой торговли, включая торговлю через агентов, кроме торговли автотранспортными средствами и мотоциклами	0,1	0,2	0,2	0,1	0,1
розничной торговли, кроме торговли автотранспортными средствами и мотоциклами; ремонт бытовых изделий и предметов личного пользования	1,1	0,7	0,9	1,3	1,3
из нее:					
розничной торговли в неспециализированных магазинах	1,2	0,6	0,6	0,9	1,0
розничной торговли пищевыми продуктами, включая напитки, и табачными изделиями, в специализированных магазинах	1,6	0,5	1,2	1,2	0,4
розничной торговли фармацевтическими и медицинскими товарами, косметическими и парфюмерными товарами	1,5	1,1	3,2	2,1	2,0
розничной торговли бывшими в употреблении товарами в магазинах	2,2	0,5	2,1	0,0	0,0
розничной торговли вне магазинов	1,7	0,3	2,2	3,4	0,7
Удельный вес полностью изношенных основных фондов на конец года, процентов					
торговли автотранспортными средствами и мотоциклами, их технического обслуживания и ремонта	3,4	3,3	5,1	7,0	8,2
оптовой торговли, включая торговлю через агентов, кроме торговли автотранспортными средствами и мотоциклами	15,8	17,7	21,6	24,7	26,5
розничной торговли, кроме торговли автотранспортными средствами и мотоциклами; ремонт бытовых изделий и предметов личного пользования	2,6	2,5	3,6	3,8	4,3
из нее:					
розничной торговли в неспециализированных магазинах	2,6	2,1	3,1	3,4	3,6
розничной торговли пищевыми продуктами, включая напитки, и табачными изделиями в специализированных магазинах	2,6	2,8	2,2	2,7	7,2
розничной торговли фармацевтическими и медицинскими товарами, косметическими и парфюмерными товарами	5,3	5,3	8,8	8,5	9,1
розничной торговли бывшими в употреблении товарами в магазинах	0,5	0,5	0,1	5,9	9,5
розничной торговли вне магазинов	1,6	39,3	3,6	4,5	6,2

¹⁾ Данные по коммерческим организациям (без субъектов малого предпринимательства).



ОСНОВНЫЕ ЭКОНОМИЧЕСКИЕ ПОКАЗАТЕЛИ
ПО ВИДАМ ЭКОНОМИЧЕСКОЙ ДЕЯТЕЛЬНОСТИ

**1.9. ПРОИЗВОДСТВО ВАЛОВОГО ВНУТРЕННЕГО ПРОДУКТА И ВАЛОВОЙ
ДОБАВЛЕННОЙ СТОИМОСТИ ПО ОТРАСЛЯМ ЭКОНОМИКИ¹⁾**
(в текущих ценах)

	2005	2010	2014	2015	2016
	Миллиардов рублей				
Валовой внутренний продукт в рыночных ценах	21609,8	46308,5	79199,7	83232,6	86043,6
Валовая добавленная стоимость в основных ценах²⁾	18517,7	40040,1	68907,5	74764,1	77508,4
в том числе:					
сельское хозяйство, охота и лесное хозяйство	864,2	1451,5	2665,9	3203,5	3456,3
рыболовство, рыбоводство	55,5	97,0	136,2	204,2	217,8
добыча полезных ископаемых	2064,3	3842,8	6241,5	7217,5	7296,6
обрабатывающие производства	3388,5	5934,7	9184,5	10294,1	10635,8
производство и распределение электроэнергии, газа и воды	608,4	1527,1	1992,5	2222,6	2415,7
строительство	989,9	2587,8	4681,5	4780,3	4781,4
оптовая и розничная торговля; ремонт автотранспортных средств, мотоциклов, бытовых изделий и предметов личного пользования	3610,5	8021,0	11171,6	12273,5	12389,0
гостиницы и рестораны	167,8	403,3	603,5	638,0	648,8
транспорт и связь	1897,0	3662,5	5394,0	5798,8	6067,5
финансовая деятельность	701,2	1773,5	3148,1	2920,5	3455,2
операции с недвижимым имуществом, аренда и предоставление услуг	1828,8	4901,5	12093,3	12975,4	13313,7
государственное управление и обеспечение военной безопасности; социальное страхование	959,1	2423,5	5533,1	5822,9	6102,1
образование	493,2	1226,0	1842,9	1936,3	2011,2
здравоохранение и предоставление социальных услуг	564,7	1487,3	2665,3	2788,6	2921,1
предоставление прочих коммунальных, социальных и персональных услуг	324,7	700,6	1117,6	1247,5	1333,8
деятельность домашних хозяйств	...	46,6	436,1	440,4	461,4
Чистые налоги на продукты	3092,1	6268,5	10292,1	8468,5	8535,3



ОСНОВНЫЕ ЭКОНОМИЧЕСКИЕ ПОКАЗАТЕЛИ
ПО ВИДАМ ЭКОНОМИЧЕСКОЙ ДЕЯТЕЛЬНОСТИ

Продолжение табл. 1.9

	2005	2010	2014	2015	2016
	В процентах к итогу				
Валовая добавленная стоимость в основных ценах	100	100	100	100	100
в том числе:					
сельское хозяйство, охота и лесное хозяйство	4,7	3,6	3,9	4,3	4,5
рыболовство, рыбоводство	0,3	0,2	0,2	0,3	0,3
добыча полезных ископаемых	11,1	9,6	9,1	9,7	9,4
обрабатывающие производства	18,3	14,9	13,3	13,7	13,7
производство и распределение электроэнергии, газа и воды	3,3	3,8	2,9	3,0	3,1
строительство	5,3	6,5	6,8	6,4	6,2
оптовая и розничная торговля; ремонт автотранспортных средств, мотоциклов, бытовых изделий и предметов личного пользования	19,5	20,1	16,2	16,4	15,9
гостиницы и рестораны	0,9	1,0	0,9	0,9	0,8
транспорт и связь	10,2	9,1	7,8	7,7	7,8
финансовая деятельность	3,8	4,4	4,6	3,9	4,5
операции с недвижимым имуществом, аренда и предоставление услуг	9,9	12,2	17,5	17,3	17,2
государственное управление и обеспечение военной безопасности; социальное страхование	5,2	6,1	8,0	7,8	7,9
образование	2,7	3,1	2,7	2,6	2,6
здравоохранение и предоставление социальных услуг	3,0	3,7	3,9	3,7	3,8
предоставление прочих коммунальных, социальных и персональных услуг	1,8	1,7	1,6	1,7	1,7
деятельность домашних хозяйств	...	0,0	0,6	0,6	0,6

¹⁾ Данные, начиная с 2011 г., пересмотрены и несопоставлены с данными за предыдущие годы.

²⁾ ВВП в основных ценах в отличие от ВВП в рыночных ценах не включает налоги на продукты, но включает субсидии на продукты.

ОСНОВНЫЕ ЭКОНОМИЧЕСКИЕ ПОКАЗАТЕЛИ
ПО ВИДАМ ЭКОНОМИЧЕСКОЙ ДЕЯТЕЛЬНОСТИ

**1.10. ИЗМЕНЕНИЕ ПРОИЗВОДСТВА ВАЛОВОГО ВНУТРЕННЕГО ПРОДУКТА
И ВАЛОВОЙ ДОБАВЛЕННОЙ СТОИМОСТИ ПО ОТРАСЛЯМ ЭКОНОМИКИ¹⁾**

(в постоянных ценах; в процентах к предыдущему году)

	2005	2010	2014	2015	2016
Валовой внутренний продукт в рыночных ценах	106,4	104,5	100,7	97,2	99,8
Валовая добавленная стоимость в основных ценах²⁾	106,0	104,1	100,9	97,7	99,7
в том числе:					
сельское хозяйство, охота и лесное хозяйство	100,3	87,9	102,0	100,3	103,6
рыболовство, рыбоводство	89,1	90,9	93,5	100,8	97,9
добыча полезных ископаемых	101,5	106,6	102,0	100,2	100,3
обрабатывающие производства	104,4	108,6	100,8	95,4	101,1
производство и распределение электроэнергии, газа и воды	100,9	104,0	99,4	98,5	102,6
строительство	110,2	104,4	97,2	98,1	95,8
оптовая и розничная торговля; ремонт автотранспортных средств, мотоциклов, бытовых изделий и предметов личного пользования	109,1	105,8	100,7	91,2	96,9
гостиницы и рестораны	109,3	106,5	99,4	95,5	96,5
транспорт и связь	105,9	105,5	99,8	99,0	100,4
финансовая деятельность	129,2	100,3	105,4	94,0	100,8
операции с недвижимым имуществом, аренда и предоставление услуг	112,0	106,0	101,4	99,5	100,9
государственное управление и обеспечение военной безопасности; социальное страхование	94,6	99,7	101,0	103,0	100,0
образование	100,3	98,2	100,4	101,3	100,1
здравоохранение и предоставление социальных услуг	101,7	100,3	102,7	100,1	98,0
предоставление прочих коммунальных, социальных и персональных услуг	102,9	102,2	99,8	101,4	100,6
деятельность домашних хозяйств	101,5	99,0	98,0
Чистые налоги на продукты	109,0	107,3	99,6	93,4	100,0

¹⁾ Данные, начиная с 2011 г., пересмотрены и несопоставлены с данными за предыдущие годы.

²⁾ ВВП в основных ценах в отличие от ВВП в рыночных ценах не включает налоги на продукты, но включает субсидии на продукты.



ОСНОВНЫЕ ЭКОНОМИЧЕСКИЕ ПОКАЗАТЕЛИ
ПО ВИДАМ ЭКОНОМИЧЕСКОЙ ДЕЯТЕЛЬНОСТИ

**1.11. ИНВЕСТИЦИИ В ОСНОВНОЙ КАПИТАЛ ПО ВИДАМ
ЭКОНОМИЧЕСКОЙ ДЕЯТЕЛЬНОСТИ**
(в фактически действовавших ценах)

	2005	2010	2014	2015	2016
	Миллионов рублей				
Инвестиции в основной капитал – всего	3611109	9152096	13902645	13897188	14639835
в том числе по видам экономической деятельности:					
сельское хозяйство, охота и лесное хозяйство	142260	303843	510345	505828	611254
рыболовство, рыбоводство	3102	5356	15248	14411	16425
добыча полезных ископаемых	501904	1264051	2144814	2385256	2830354
обрабатывающие производства	593848	1207535	2084613	2172579	2123645
производство и распределение электроэнергии, газа и воды	244079	818808	1186225	979866	940197
строительство	129451	342095	469313	401234	445045
оптовая и розничная торговля; ремонт автотранспортных средств, мотоциклов, бытовых изделий и предметов личного пользования	129148	336891	554560	542774	632705
в том числе:					
торговля автотранспортными средствами и мотоциклами, их техническое обслуживание	14026	49809	84664	73761	72305
оптовая торговля, включая торговлю через агентов, кроме торговли автотранспортными средствами и мотоциклами	75008	143274	184881	201576	278418
розничная торговля, кроме торговли автотранспортными средствами и мотоциклами; ремонт бытовых изделий и предметов личного пользования	40114	143808	285015	267437	281982
гостиницы и рестораны	12930	46907	105528	92051	107887
транспорт и связь	884809	2336781	2980991	2499692	2726707
в том числе связь	196110	265706	352494	356110	384225
финансовая деятельность	49380	119730	170480	195406	231177
операции с недвижимым имуществом, аренда и предоставление услуг	607494	1637944	2701396	3161434	3018254
государственное управление и обеспечение военной безопасности; социальное страхование	57032	125939	241001	233680	278855
образование	68815	163687	242687	241001	210627
здравоохранение и предоставление социальных услуг	94806	196182	197826	181998	181786
предоставление прочих коммунальных, социальных и персональных услуг	92047	246318	297609	289958	284905

ОСНОВНЫЕ ЭКОНОМИЧЕСКИЕ ПОКАЗАТЕЛИ
ПО ВИДАМ ЭКОНОМИЧЕСКОЙ ДЕЯТЕЛЬНОСТИ

Продолжение табл. 1.11

	2005	2010	2014	2015	2016
	В процентах к итогу				
Инвестиции в основной капитал – всего	100	100	100	100	100
в том числе по видам экономической деятельности:					
сельское хозяйство, охота и лесное хозяйство	3,9	3,3	3,7	3,6	4,2
рыболовство, рыбоводство	0,1	0,1	0,1	0,1	0,1
добыча полезных ископаемых	13,9	13,8	15,5	17,1	19,4
обрабатывающие производства	16,4	13,2	15,1	15,6	14,6
производство и распределение электроэнергии, газа и воды	6,8	9,0	8,5	7,1	6,4
строительство	3,6	3,7	3,4	2,9	3,0
оптовая и розничная торговля; ремонт автотранспортных средств, мотоциклов, бытовых изделий и предметов личного пользования	3,6	3,7	4,0	3,9	4,3
в том числе:					
торговля автотранспортными средствами и мотоциклами, их техническое обслуживание	0,4	0,5	0,6	0,5	0,5
оптовая торговля, включая торговлю через агентов, кроме торговли автотранспортными средствами и мотоциклами	2,1	1,6	1,3	1,5	1,9
розничная торговля, кроме торговли автотранспортными средствами и мотоциклами; ремонт бытовых изделий и предметов личного пользования	1,1	1,6	2,1	1,9	1,9
гостиницы и рестораны	0,4	0,5	0,8	0,7	0,7
транспорт и связь	24,5	25,5	21,4	18,0	18,6
в том числе связь	5,4	2,9	2,5	2,5	2,6
финансовая деятельность	1,4	1,3	1,2	1,4	1,6
операции с недвижимым имуществом, аренда и предоставление услуг	16,8	17,9	19,4	22,8	20,6
государственное управление и обеспечение военной безопасности; социальное страхование	1,6	1,4	1,7	1,7	1,9
образование	1,9	1,8	1,7	1,7	1,4
здравоохранение и предоставление социальных услуг	2,6	2,1	1,4	1,3	1,2
предоставление прочих коммунальных, социальных и персональных услуг	2,5	2,7	2,1	2,1	2,0



ОСНОВНЫЕ ЭКОНОМИЧЕСКИЕ ПОКАЗАТЕЛИ
ПО ВИДАМ ЭКОНОМИЧЕСКОЙ ДЕЯТЕЛЬНОСТИ

**1.12. ИНДЕКСЫ ФИЗИЧЕСКОГО ОБЪЕМА ИНВЕСТИЦИЙ В ОСНОВНОЙ КАПИТАЛ
ПО ВИДАМ ЭКОНОМИЧЕСКОЙ ДЕЯТЕЛЬНОСТИ**

(в процентах к предыдущему году)

	2005	2010	2014 ¹⁾	2015	2016
Инвестиции в основной капитал - всего	110,2	106,3	98,5	89,9	99,1
в том числе по видам экономической деятельности:					
сельское хозяйство, охота и лесное хозяйство	109,5	89,1	94,7	88,1	113,3
рыболовство, рыбоводство	89,4	108,8	103,0	78,8	102,6
добыча полезных ископаемых	99,7	106,6	104,6	102,4	114,4
обрабатывающие производства	112,4	101,5	103,4	90,6	90,2
производство и распределение электроэнергии, газа и воды	108,6	112,5	95,9	73,9	89,1
строительство	113,3	110,9	103,8	77,7	103,9
оптовая и розничная торговля; ремонт автотранспортных средств, мотоциклов, бытовых изделий и предметов личного пользования	117,2	120,2	102,5	87,6	108,2
в том числе:					
торговля автотранспортными средствами и мотоциклами, их техническое обслуживание	192,1	116,6	105,5	76,7	90,5
оптовая торговля, включая торговлю через агентов, кроме торговли автотранспортными средствами и мотоциклами	103,3	111,7	101,5	98,0	127,9
розничная торговля, кроме торговли автотранспортными средствами и мотоциклами; ремонт бытовых изделий и предметов личного пользования	131,9	131,6	102,7	83,5	97,9
гостиницы и рестораны	115,6	114,8	110,3	78,0	109,0
транспорт и связь	120,0	102,4	87,7	75,4	101,3
в том числе связь	116,9	114,3	109,2	86,9	98,5
финансовая деятельность	110,8	112,9	88,5	101,1	109,0
операции с недвижимым имуществом, аренда и предоставление услуг	106,0	125,4	118,0	106,5	89,4
государственное управление и обеспечение военной безопасности; социальное страхование	99,5	84,9	98,9	87,7	111,5
образование	119,3	109,7	100,6	87,0	80,5
здравоохранение и предоставление социальных услуг	121,4	103,6	84,7	79,0	91,6
предоставление прочих коммунальных, социальных и персональных услуг	118,5	104,7	74,6	87,2	91,8

¹⁾ В целях обеспечения сопоставимости показатель по Российской Федерации рассчитан без учета данных по Республике Крым и г. Севастополю.

**1.13. УДЕЛЬНЫЙ ВЕС ВИДА ДЕЯТЕЛЬНОСТИ «ОПТОВАЯ И РОЗНИЧНАЯ
ТОРГОВЛЯ; РЕМОНТ АВТОТРАНСПОРТНЫХ СРЕДСТВ, МОТОЦИКЛОВ,
БЫТОВЫХ ИЗДЕЛИЙ И ПРЕДМЕТОВ ЛИЧНОГО ПОЛЬЗОВАНИЯ»
В ОСНОВНЫХ ЭКОНОМИЧЕСКИХ ПОКАЗАТЕЛЯХ**
(в процентах)

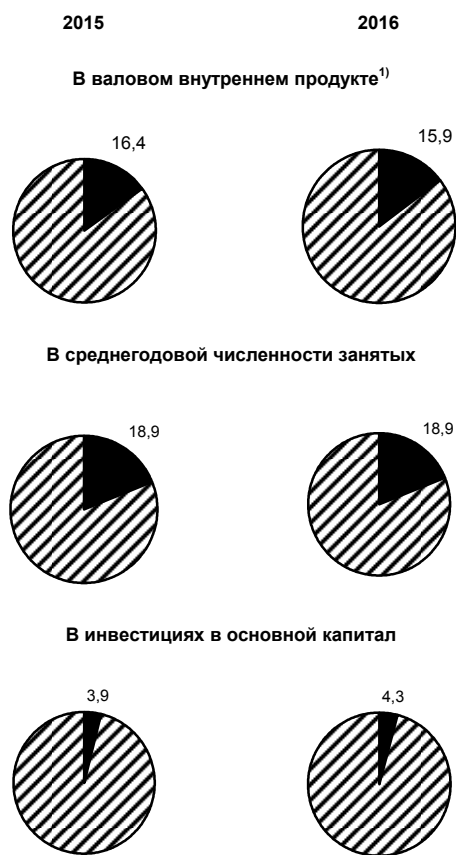

¹⁾ В текущих основных ценах.

ОСНОВНЫЕ ЭКОНОМИЧЕСКИЕ ПОКАЗАТЕЛИ
ПО ВИДАМ ЭКОНОМИЧЕСКОЙ ДЕЯТЕЛЬНОСТИ

**1.14. РАСПРЕДЕЛЕНИЕ ЧИСЛА ХОЗЯЙСТВУЮЩИХ СУБЪЕКТОВ
ПО ВИДАМ ЭКОНОМИЧЕСКОЙ ДЕЯТЕЛЬНОСТИ¹⁾**
(на конец года)

	2010		2014		2015		2016	
	Число хозяйствующих субъектов, тыс.	В процентах к итогу	Число хозяйствующих субъектов, тыс.	В процентах к итогу	Число хозяйствующих субъектов, тыс.	В процентах к итогу	Число хозяйствующих субъектов, тыс.	В процентах к итогу
Всего предприятий и организаций	4823,3	100	4886,0	100	5043,6	100	4764,5	100
в том числе по видам экономической деятельности:								
сельское хозяйство, охота и лесное хозяйство	193,4	4,0	149,6	3,1	146,8	2,9	133,1	2,8
рыболовство, рыбоводство	9,2	0,2	8,4	0,2	8,5	0,2	8,2	0,2
добыча полезных ископаемых	17,3	0,4	17,8	0,4	18,5	0,4	18,2	0,4
обрабатывающие производства	402,5	8,3	403,1	8,3	412,0	8,2	387,1	8,1
производство и распределение электроэнергии, газа и воды	30,3	0,6	32,6	0,7	33,0	0,7	31,8	0,7
строительство	431,8	9,0	483,6	9,9	512,4	10,2	497,8	10,4
оптовая и розничная торговля; ремонт автотранспортных средств, мотоциклов, бытовых изделий и предметов личного пользования	1788,5	37,1	1697,4	34,7	1754,5	34,8	1585,0	33,3
в том числе:								
торговля автотранспортными средствами и мотоциклами, их техническое обслуживание и ремонт	137,8	2,9	144,3	3,0	149,4	3,0	140,8	3,0
оптовая торговля, включая торговлю через агентов, кроме торговли автотранспортными средствами и мотоциклами	1277,2	26,5	1176,4	24,1	1224,6	24,3	1092,0	22,9

ОСНОВНЫЕ ЭКОНОМИЧЕСКИЕ ПОКАЗАТЕЛИ
ПО ВИДАМ ЭКОНОМИЧЕСКОЙ ДЕЯТЕЛЬНОСТИ

Продолжение табл.1.14

	2010		2014		2015		2016	
	Число хозяйствующих субъектов, тыс.	В процентах к итогу	Число хозяйствующих субъектов, тыс.	В процентах к итогу	Число хозяйствующих субъектов, тыс.	В процентах к итогу	Число хозяйствующих субъектов, тыс.	В процентах к итогу
розничная торговля, кроме торговли автотранспортными средствами и мотоциклами; ремонт бытовых изделий и предметов личного пользования	373,4	7,7	376,7	7,7	380,5	7,5	352,3	7,4
гостиницы и рестораны	90,8	1,9	104,8	2,1	110,6	2,2	107,3	2,3
транспорт и связь	266,0	5,5	313,4	6,4	330,9	6,6	325,3	6,8
финансовая деятельность	101,1	2,1	101,5	2,1	102,1	2,0	92,4	1,9
операции с недвижимым имуществом, аренда и предоставление услуг	864,0	17,9	948,4	19,4	985,3	19,5	961,3	20,2
образование	160,4	3,3	149,4	3,1	146,6	2,9	141,7	3,0
здравоохранение и предоставление социальных услуг	78,2	1,6	83,2	1,7	86,0	1,7	85,9	1,8
предоставление прочих коммунальных, социальных и персональных услуг	290,9	6,0	295,0	6,0	298,9	5,9	291,1	6,1
Всего индивидуальных предпринимателей	4087,8	100	3608,8	100	3689,8	100	3770,6	100
из них по виду экономической деятельности розничная торговля, кроме торговли автотранспортными средствами и мотоциклами; ремонт бытовых изделий и предметов личного пользования	1769,0	43,3	1437,1	39,8	1418,7	38,4	1384,7	36,7

¹⁾ По данным государственной регистрации.



ОСНОВНЫЕ ЭКОНОМИЧЕСКИЕ ПОКАЗАТЕЛИ
ПО ВИДАМ ЭКОНОМИЧЕСКОЙ ДЕЯТЕЛЬНОСТИ

**1.15. РАСПРЕДЕЛЕНИЕ ЧИСЛА МАЛЫХ И СРЕДНИХ ПРЕДПРИЯТИЙ
ПО ВИДАМ ЭКОНОМИЧЕСКОЙ ДЕЯТЕЛЬНОСТИ в 2016 г.**

(на конец года)

	Средние предприятия		Малые ¹⁾ предприятия	
	тыс.	в процентах к итогу	тыс.	в процентах к итогу
Всего	13,3	100	2770,6	100
в том числе по видам экономической деятельности:				
сельское хозяйство, охота и лесное хозяйство	1,9	14,5	61,3	2,2
рыболовство, рыбоводство	0,1	0,6	4,8	0,2
добыча полезных ископаемых	0,2	1,8	10,3	0,4
обрабатывающие производства	3,5	26,4	245,8	8,9
производство и распределение электроэнергии, газа и воды	0,3	2,4	15,7	0,6
строительство	1,5	11,4	335,9	12,1
оптовая и розничная торговля; ремонт автотранспортных средств, мотоциклов, бытовых изделий и предметов личного пользования	3,4	25,2	1032,1	37,3
в том числе:				
торговля автотранспортными средствами и мотоциклами, их техническое обслуживание и ремонт	0,6	4,6	95,4	3,4
оптовая торговля, включая торговлю через агентов, кроме торговли автотранспортными средствами и мотоциклами	2,2	16,4	681,4	24,6
розничная торговля, кроме торговли автотранспортными средствами и мотоциклами; ремонт бытовых изделий и предметов личного пользования	0,6	4,2	255,3	9,2
гостиницы и рестораны	0,1	1,0	79,4	2,9
транспорт и связь	0,7	4,9	215,4	7,8
в том числе связь	0,1	0,3	14,8	0,5
операции с недвижимым имуществом, аренда и предоставление услуг	1,3	9,6	600,7	21,7
образование	0,0	0,0	9,9	0,4
здравоохранение и предоставление социальных услуг	0,2	1,3	42,6	1,5
предоставление прочих коммунальных, социальных и персональных услуг	0,1	0,9	75,0	2,7

¹⁾ Малые предприятия (включая микропредприятия) по данным выборочных обследований малых и микропредприятий всех видов деятельности.

ОСНОВНЫЕ ЭКОНОМИЧЕСКИЕ ПОКАЗАТЕЛИ
ПО ВИДАМ ЭКОНОМИЧЕСКОЙ ДЕЯТЕЛЬНОСТИ

**1.16. ПОСТУПЛЕНИЕ НАЛОГОВЫХ ПЛАТЕЖЕЙ И СБОРОВ
В БЮДЖЕТНУЮ СИСТЕМУ РОССИЙСКОЙ ФЕДЕРАЦИИ
ПО ВИДАМ ЭКОНОМИЧЕСКОЙ ДЕЯТЕЛЬНОСТИ¹⁾**

	2010		2014		2015		2016	
	Млн. руб.	В процентах к итогу	Млн. руб.	В процентах к итогу	Млн. руб.	В процентах к итогу	Млн. руб.	В процентах к итогу
Всего	7687883,0	100	12606291,9	100	13707086,0	100,0	14387742,1	100
из них:								
сельское хозяйство, охота и лесное хозяйство	48304,8	0,6	65208,6	0,5	81990,0	0,6	88240,1	0,6
рыболовство, рыбоводство	10093,9	0,1	10496,7	0,1	17607,0	0,1	22270,9	0,2
добыча полезных ископаемых	1893683,9	24,6	3764146,4	29,9	4297048,9	31,3	3808776,0	26,5
обрабатывающие производства	1342024,6	17,5	2283540,6	18,1	2474249,9	18,1	2896893,3	20,1
производство и распределение электроэнергии, газа и воды	289156,7	3,8	368441,0	2,9	431891,5	3,2	533426,8	3,7
строительство	412514,6	5,4	607079,5	4,8	601090,5	4,4	675720,4	4,7
оптовая и розничная торговля; ремонт автотранспортных средств, мотоциклов, бытовых изделий и предметов личного пользования	787196,3	10,2	1336438,6	10,6	1518714,3	11,1	1596161,6	11,1
из нее:								
оптовая торговля, включая торговлю через агентов, кроме торговли автотранспортными средствами и мотоциклами	456875,3	5,9	831463,4	6,6	938800,2	6,8	1000077,5	7,0
розничная торговля, кроме торговли автотранспортными средствами и мотоциклами; ремонт бытовых изделий и предметов личного пользования	234903,1	3,1	354605,3	2,8	407857,8	3,0	438379,7	3,0
гостиницы и рестораны	55939,5	0,7	78739,5	0,6	83386,8	0,6	95776,4	0,7
транспорт и связь	649460,8	8,4	783621,4	6,2	801369,5	5,8	844498,7	5,9
финансовая деятельность	362682,4	4,7	596852,6	4,7	548934,6	4,0	829798,3	5,8
операции с недвижимым имуществом, аренда и предоставление услуг	868199,6	11,3	1271593,3	10,1	1493563,5	10,9	1587807,5	11,0
государственное управление и обеспечение военной безопасности; социальное обеспечение	226854,4	3,0	364129,6	2,9	376231,1	2,7	391269,5	2,7
образование	158440,2	2,1	271709,5	2,2	292088,5	2,1	301655,3	2,1
здравоохранение и предоставление социальных услуг	130653,3	1,7	218610,3	1,7	238526,8	1,7	246455,6	1,7
предоставление прочих коммунальных, социальных и персональных услуг	108144,8	1,4	176801,3	1,4	189330,4	1,4	200378,7	1,4

¹⁾ По данным Федеральной налоговой службы.

ОСНОВНЫЕ ЭКОНОМИЧЕСКИЕ ПОКАЗАТЕЛИ
ПО ВИДАМ ЭКОНОМИЧЕСКОЙ ДЕЯТЕЛЬНОСТИ

1.17. ПОСТУПЛЕНИЕ НАЛОГОВЫХ ПЛАТЕЖЕЙ И СБОРОВ В БЮДЖЕТНУЮ СИСТЕМУ РОССИЙСКОЙ ФЕДЕРАЦИИ ОТ ОРГАНИЗАЦИЙ ОПТОВОЙ И РОЗНИЧНОЙ ТОРГОВЛИ; ПО РЕМОНТУ АВТОТРАНСПОРТНЫХ СРЕДСТВ, МОТОЦИКЛОВ, БЫТОВЫХ ИЗДЕЛИЙ И ПРЕДМЕТОВ ЛИЧНОГО ПОЛЬЗОВАНИЯ ПО ВИДАМ НАЛОГОВ¹⁾

	Оптовая и розничная торговля; ремонт автотранспортных средств, мотоциклов, бытовых изделий и предметов личного пользования		из нее			
			оптовая торговля, включая торговлю через агентов, кроме торговли автотранспортными средствами и мотоциклами		розничная торговля, кроме торговли автотранспортными средствами и мотоциклами; ремонт бытовых изделий и предметов личного пользования	
	млн. руб.	в процентах к итогу	млн. руб.	в процентах к итогу	млн. руб.	в процентах к итогу
	2010 г.					
Всего	787196,3	100	456875,3	100	234903,1	100
в том числе:						
федеральные налоги и сборы	666723,9	84,7	418717,9	91,6	168120,6	71,6
из них:						
налог на прибыль организаций	279591,3	35,5	227943,4	49,9	35899,0	15,3
налог на добавленную стоимость	182451,7	23,2	77889,8	17,0	62592,1	26,6
акцизы по подакцизным товарам	2351,3	0,3	2423,4	0,5	-66,7	
региональные налоги и сборы	31287,2	4,0	15127,7	3,3	10941,7	4,7
местные налоги и сборы	9553,2	1,2	3939,1	0,9	3758,1	1,6
налоги со специальным налоговым режимом	79632,0	10,1	19090,6	4,2	52082,7	22,2
	2014 г.					
Всего	1336438,6	100	831463,4	100	354605,3	100
в том числе:						
федеральные налоги и сборы	1140277,8	85,3	747833,0	89,9	262242,6	74,0
из них:						
налог на прибыль организаций	537958,9	40,3	457083,3	55,0	53726,0	15,2
налог на добавленную стоимость	279354,2	20,9	106839,6	12,8	105191,6	29,7
акцизы по подакцизным товарам	19642,4	1,5	16760,3	2,0	775,5	0,2
региональные налоги и сборы	75012,3	5,6	50912,5	6,1	16829,2	4,7
местные налоги и сборы	14439,7	1,1	5443,3	0,7	6381,2	1,8
налоги со специальным налоговым режимом	106708,9	8,0	27274,6	3,3	69152,3	19,5

ОСНОВНЫЕ ЭКОНОМИЧЕСКИЕ ПОКАЗАТЕЛИ
ПО ВИДАМ ЭКОНОМИЧЕСКОЙ ДЕЯТЕЛЬНОСТИ

Продолжение табл.1.17

	Оптовая и розничная торговля; ремонт автотранспортных средств, мотоциклов, бытовых изделий и предметов личного пользования		из нее			
			оптовая торговля, включая торговлю через агентов, кроме торговли автотранспортными средствами и мотоциклами		розничная торговля, кроме торговли автотранспортными средствами и мотоциклами; ремонт бытовых изделий и предметов личного пользования	
	млн. руб.	в процентах к итогу	млн. руб.	в процентах к итогу	млн. руб.	в процентах к итогу
	2015 г.					
Всего	1518714,3	100	938800,2	100	407857,8	100
в том числе:						
федеральные налоги и сборы	1253800,7	82,6	801546,7	85,4	302256,5	74,1
из них:						
налог на прибыль организаций	457096,9	30,1	365170,9	38,9	60262,2	14,8
налог на добавленную стоимость	383971,7	25,3	174569,1	18,6	125609,6	30,8
акцизы по подакцизным товарам	81900,3	5,4	79553,5	8,5	345,1	0,1
региональные налоги и сборы	124640,4	8,2	99092,8	10,6	18033,3	4,4
местные налоги и сборы	16203,0	1,1	6013,7	0,6	7419,8	1,8
налоги со специальным налоговым режимом	124070,2	8,2	32147,0	3,4	80148,3	19,7
	2016 г.					
Всего	1596161,6	100	1000077,5	100	438379,7	100
в том числе:						
федеральные налоги и сборы	1320528,3	82,7	849583,1	84,9	334794,1	76,4
из них:						
налог на прибыль организаций	481045,4	30,1	382393,0	38,2	65101,0	14,9
налог на добавленную стоимость	411022,1	25,8	203191,7	20,3	141384,2	32,3
акцизы по подакцизным товарам	48147,8	3,0	45347,3	4,5	751,6	0,2
региональные налоги и сборы	127638,8	8,0	106984,7	10,7	13948,7	3,2
местные налоги и сборы	15452,5	1,0	5834,4	0,6	7273,1	1,6
налоги со специальным налоговым режимом	132542,0	8,3	37675,4	3,8	82363,8	18,8

¹⁾ По данным Федеральной налоговой службы.



2. ПОТРЕБИТЕЛЬСКИЙ РЫНОК

ОСНОВНЫЕ ПОКАЗАТЕЛИ РОЗНИЧНОЙ ТОРГОВЛИ И ОБЩЕСТВЕННОГО ПИТАНИЯ

Оборот розничной торговли – выручка от продажи товаров населению для личного потребления или использования в домашнем хозяйстве за наличный расчет или оплаченных по кредитным карточкам, расчетным чекам банков, по перечислениям со счетов вкладчиков, по поручению физического лица без открытия счета, посредством платежных карт (электронных денег).

Стоимость товаров, проданных (отпущенных) отдельным категориям населения со скидкой, или полностью оплаченных органами социальной защиты, включается в оборот розничной торговли в полном объеме. В оборот розничной торговли не включается стоимость товаров, проданных (отпущенных) из розничной торговой сети юридическим лицам (в том числе организациям социальной сферы, спецпотребителям и т.п.) и индивидуальным предпринимателям, и оборот общественного питания.

До 2010 г. приводятся данные об обороте розничной торговли продовольственными товарами, который помимо стоимости проданных населению продуктов питания, включает стоимость алкогольных напитков. С 2010 г. приводятся данные об обороте розничной торговли пищевыми продуктами, включая напитки, и табачными изделиями.

Оборот розничной торговли включает данные как по организациям, для которых эта деятельность является основной, так и по организациям других видов деятельности, осуществляющим продажу товаров населению через собственные торговые заведения, или с оплатой через свою кассу. Оборот розничной торговли также включает стоимость товаров, проданных населению индивидуальными предпринимателями и физическими лицами на розничных рынках и ярмарках.

Оборот розничной торговли формируется по данным сплошного федерального статистического наблюдения за организациями, не относящимися к субъектам малого предпринимательства, которое проводится с месячной периодичностью, а также ежеквартальных выборочных обследований малых предприятий розничной торговли (за исключением микропредприятий), ежегодных выборочных обследований индивидуальных предпринимателей и микропредприятий с распространением полученных данных на генеральную совокупность объектов наблюдения, а также ежеквартальных выборочных обследований розничных рынков и ярмарок.

Под **торговой сетью** (в соответствии с п.8 статьи 2 Федерального закона от 28 декабря 2009 г. № 381-ФЗ «Об основах государственного регулирования торговой деятельности в Российской Федерации») понимается совокупность двух и более торговых объектов, которые принадлежат на законном основании хозяйствующему субъекту или нескольким хозяйствующим субъектам, входящим в одну группу лиц в соответствии с Федеральным законом «О защите конкуренции», или совокупность двух и более торговых объектов, которые используются под единым коммерческим обозначением или иным средством индивидуализации. Информация по розничным торговым сетям формируется на основе их перечня, составленного органами государственной власти субъектов Российской Федерации.

Продажа отдельных потребительских товаров в натуральном выражении рассчитывается балансовым методом и представляет собой продажу товаров через розничную торговую сеть, общественное питание, а также социальные трансферты населению в натуральной форме через организации социальной сферы (**табл. 2.22**).

Доля импорта отдельных товаров в их товарных ресурсах – отношение импорта отдельных товаров к их товарным ресурсам, которые определяются, как сумма производства, импорта и изменения запасов на начало и конец периода (**табл. 2.26**).

Товарная структура оборота розничной торговли – удельный вес (в процентах) товара или товарной группы в общем объеме оборота розничной торговли, исчислен-



ный исходя из стоимостной оценки объема их продажи в фактически действовавших ценах (табл. 2.17).

Оборот общественного питания – выручка от продажи собственной кулинарной продукции и покупных товаров без кулинарной обработки населению для потребления, главным образом, на месте, а также организациям и индивидуальным предпринимателям для организации питания различных контингентов населения.

В оборот общественного питания включается стоимость кулинарной продукции и покупных товаров, отпущенных: работникам организаций с последующим удержанием из заработной платы; на дом по заказам населения; на рабочие места по заказам организаций и индивидуальных предпринимателей; транспортным организациям в пути следования сухопутного, воздушного, водного транспорта; для обслуживания приемов, банкетов и т. п.; организациями общественного питания организациям социальной сферы (школам, больницам, санаториям, домам престарелых и т.п.) в объеме фактической стоимости питания; по абонеентам, талонам и т.п. в объеме фактической стоимости питания; стоимость питания в учебных учреждениях, в том числе предоставляемого для отдельных категорий учащихся на льготной основе за счет средств бюджета, включается в объем фактической стоимости питания.

Оборот общественного питания включает данные как по организациям, для которых эта деятельность является основной, так и по организациям других видов деятельности, осуществляющим продажу кулинарной продукции и покупных товаров для потребления, главным образом, на месте через собственные заведения общественного питания.

Оборот общественного питания формируется по данным сплошного федерального статистического наблюдения за организациями, не относящимися к субъектам малого предпринимательства, которое проводится с месячной периодичностью, ежеквартального выборочного обследования малых предприятий (за исключением микропредприятий), а также ежегодных выборочных обследований индивидуальных предпринимателей и микропредприятий с распространением полученных данных на генеральную совокупность объектов наблюдения.

В соответствии с требованиями системы национальных счетов оборот розничной торговли (общественного питания) организаций досчитывается на объемы деятельности, не наблюдаемой прямыми статистическими методами.

Оборот розничной торговли (общественного питания) приводится в фактических продажных ценах, включающих торговую наценку (наценку общественного питания), налог на добавленную стоимость и аналогичные обязательные платежи.

Динамику оборота розничной торговли (общественного питания) характеризует индекс физического объема, который определяется путем сопоставления величины оборота в сравниваемых периодах в сопоставимых ценах.

За 2014 г. абсолютные показатели, а также среднедушевые и структурные показатели приведены с учетом сведений по Республике Крым и г. Севастополю. Индексы физического объема (к различным базисным периодам) для обеспечения статистической сопоставимости рассчитаны без учета сведений по Республике Крым и г. Севастополю.

Информация о качестве товаров, поступивших на потребительский рынок, приводится на основании материалов о результатах контрольно-надзорных мероприятий, проводимых органами Роспотребнадзора. Объектами контроля являются юридические лица и индивидуальные предприниматели, осуществляющие торговую деятельность без образования юридического лица, реализующие товары в предприятиях розничной торговли.

Более подробная информация по статистике розничной торговли и общественного питания размещена на официальном Интернет-портале www.gks.ru: Официальная статистика/Предпринимательство/Розничная торговля, услуги населению, туризм/Розничная торговля.



ПОТРЕБИТЕЛЬСКИЙ РЫНОК

2.1. ОБОРОТ РОЗНИЧНОЙ ТОРГОВЛИ

Годы	Млн. руб. (до 1998 г. – млрд. руб.; в фактически действовавших ценах)			В процентах к предыдущему году ¹⁾ (в сопоставимых ценах)		
	всего	в том числе		всего	в том числе	
		пищевыми продуктами, включая напитки, и табачными изделиями ²⁾	непродовольственными товарами ³⁾		пищевыми продуктами, включая напитки, и табачными изделиями ²⁾	непродовольственными товарами ³⁾
1928 ⁴⁾	7,6	-	-	-	-	-
1940 ⁴⁾	10,1	6,1	4,0	107	-	-
1950 ⁴⁾	21	11,9	9,1	101	99,5	103
1960 ⁴⁾	42	23	19	111	110	111
1965	54	31	23	105	105	105
1970	79	44	35	107,8	107,2	108,4
1975	106	57	49	107,0	107,1	106,9
1980	136	70	66	104,9	104,6	105,2
1985	169	83	86	105,9	99,1	113,0
1990	253	109	144	112,4	106,7	117,1
1991	474	200	274	95,3	98,4	93,0
1992	5085	2325	2760	100,3	91,4	106,8
1993	53869	23283	30586	101,6	109,9	94,6
1994	195694	87142	108552	100,2	97,0	102,6
1995	512026	238848	273178	93,8	91,1	95,9
1996	728929	327278	401651	100,3	98,2	102,0
1997	852857	391326	461531	104,9	106,1	103,9
1998	1042799	490159	552640	96,8	99,0	94,9
1999	1797390	866062	931328	94,2	93,6	94,7
2000	2352274	1093195	1259079	109,0	107,5	110,5
2005	7041509	3217647	3823862	112,8	110,5	115,1
2010	16512047	8002168	8509879	106,5	105,1	108,0
2014	26356237	12380806	13975431	102,7	100,0	105,1
2015	27526793	13412264	14114529	90,0	91,0	89,1
2016	28317322	13751800	14565522	95,4	95,0	95,8

¹⁾ За 1940, 1950 и 1960 гг. приведены среднегодовые темпы роста за предшествующее десятилетие, 1965, 1970 гг. - за предшествующее пятилетие.

²⁾ В этой и последующих таблицах до 2010 г. приведены данные по обороту розничной торговли продовольственными товарами.

³⁾ В этой и последующих таблицах до 2010 г. приведены данные по обороту розничной торговли непродовольственными товарами, включая табачные изделия.

⁴⁾ Оборот розничной торговли приведен в масштабе цен 1961 г.



2.2. ИНДЕКСЫ ФИЗИЧЕСКОГО ОБЪЕМА ОБОРОТА РОЗНИЧНОЙ ТОРГОВЛИ
(в процентах)

Годы	1990 = 100	1995 = 100	2000=100	2005 = 100
2000	95,3	104,5		
2005	160,9	176,4	168,8	
2010	245,1	268,7	257,1	152,3
2014	297,5	326,2	312,1	184,9
2015	267,6	293,4	280,8	166,3
2016	255,4	280,0	268,0	158,7

**2.3. ОБОРОТ РОЗНИЧНОЙ ТОРГОВЛИ ПИЩЕВЫМИ ПРОДУКТАМИ,
ВКЛЮЧАЯ НАПИТКИ, И ТАБАЧНЫМИ ИЗДЕЛИЯМИ,
НЕПРОДОВОЛЬСТВЕННЫМИ ТОВАРАМИ**
(в фактически действовавших ценах)

Годы	Пищевые продукты, включая напитки, и табачные изделия	из них		Непродовольственные товары
		алкогольные напитки	продукты питания	
Миллионов рублей				
2000	1093195	227925	865270	1259079
2005	3217647	676931	2540716	3823862
2010	8002168	1259067	6522339	8509879
2014	12380806	1872770	9974913	13975431
2015	13412264	1904885	10893235	14114529
2016	13751800	1933757	11119342	14565522
В процентах от общего объема оборота				
2000	46,5	9,7	36,8	53,5
2005	45,7	9,6	36,1	54,3
2010	48,5	7,6	39,5	51,5
2014	47,0	7,1	37,8	53,0
2015	48,7	6,9	39,6	51,3
2016	48,6	6,8	39,3	51,4



**2.4. ИНДЕКСЫ ФИЗИЧЕСКОГО ОБЪЕМА ОБОРОТА РОЗНИЧНОЙ ТОРГОВЛИ
ПИЩЕВЫМИ ПРОДУКТАМИ, ВКЛЮЧАЯ НАПИТКИ, И ТАБАЧНЫМИ ИЗДЕЛИЯМИ,
НЕПРОДОВОЛЬСТВЕННЫМИ ТОВАРАМИ**

(в процентах)

Годы	Пищевые продукты, включая напитки, и табачные изделия			Непродовольственные товары
	всего	из них		
		алкогольные напитки	продукты питания	
1990 = 100				
2000	90,8	130,5	82,4	97,2
2005	142,5	239,6	123,8	174,8
2010	205,2	286,4	180,6	277,8
2014	225,4	272,2	205,9	368,4
2015	205,0	247,5	187,0	328,1
2016	194,9	234,2	180,4	314,4
1995 = 100				
2000	103,9	89,5	106,1	105,2
2005	163,1	164,3	159,3	189,2
2010	234,8	196,4	232,5	300,7
2014	257,9	186,7	265,1	398,8
2015	234,7	169,7	240,7	355,2
2016	223,0	160,6	232,3	340,3
2000 = 100				
2005	157,0	183,6	150,2	179,8
2010	226,0	219,5	219,2	285,8
2014	248,3	208,6	249,8	378,9
2015	225,9	189,7	226,9	337,5
2016	214,7	179,5	218,9	323,4
2005 = 100				
2010	144,0	119,5	145,9	159,0
2014	158,2	113,6	166,3	210,8
2015	143,9	103,3	151,1	187,7
2016	136,7	97,8	145,8	179,9
В процентах к предыдущему году				
2000	107,5	105,4	107,9	110,5
2005	110,5	108,7	111,0	115,1
2010	105,1	101,2	106,5	108,0
2014	100,0	94,3	101,2	105,1
2015	91,0	90,9	90,8	89,1
2016	95,0	94,6	96,5	95,8

ПОТРЕБИТЕЛЬСКИЙ РЫНОК

2.5. ОБОРОТ РОЗНИЧНОЙ ТОРГОВЛИ НА ДУШУ НАСЕЛЕНИЯ

Годы	Оборот розничной торговли – всего	в том числе	
		пищевыми продуктами, включая напитки, и табачными изделиями	непродовольственными товарами
Рублей (в фактически действовавших ценах)			
2000	16162	7511	8651
2005	49063	22420	26643
2010	115591	56018	59573
2014	180410	84747	95663
2015	188017	91610	96407
2016	193062	93757	99305
В процентах к предыдущему году (в сопоставимых ценах)			
2000	109,4	107,9	110,9
2005	113,3	110,9	115,5
2010	106,5	105,0	107,9
2014	102,4	99,8	104,8
2015	89,8	90,8	88,9
2016	95,3	94,9	95,6

2.6. ОБОРОТ РОЗНИЧНОЙ ТОРГОВЛИ ПО ХОЗЯЙСТВУЮЩИМ СУБЪЕКТАМ

Годы	Всего	в том числе	
		оборот розничной торговли торгующих организаций и индивидуальных предпринимателей, осуществлявших деятельность вне рынка	продажа товаров на розничных рынках и ярмарках
Миллионов рублей (в фактически действовавших ценах)			
2000	2352274	1735155	617119
2005	7041509	5545798	1495711
2010	16512047	14457154	2054893
2014	26356237	24057249	2298988
2015	27526793	25358189	2168604
2016	28317322	26310088	2007234
В процентах к итогу (в фактически действовавших ценах)			
2000	100	73,8	26,2
2005	100	78,8	21,2
2010	100	87,6	12,4
2014	100	91,3	8,7
2015	100	92,1	7,9
2016	100	92,9	7,1
В процентах к предыдущему году (в сопоставимых ценах)			
2000	109,0	110,1	106,1
2005	112,8	114,4	107,2
2010	106,5	107,6	99,6
2014	102,7	103,6	93,2
2015	90,0	90,8	81,3
2016	95,4	96,3	85,9



2.7. СТРУКТУРА ОБОРОТА РОЗНИЧНОЙ ТОРГОВЛИ ПО ХОЗЯЙСТВУЮЩИМ СУБЪЕКТАМ

(в процентах)

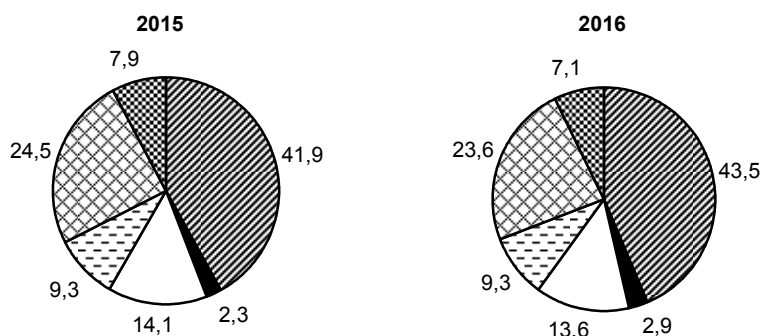

- Организации, не относящиеся к субъектам малого и среднего предпринимательства
- Субъекты среднего предпринимательства
- Малые предприятия
- Микропредприятия
- Индивидуальные предприниматели, осуществляющие розничную торговлю вне рынка
- ▣ Продажа товаров на розничных рынках и ярмарках

2.8. ОБОРОТ РОЗНИЧНОЙ ТОРГОВЛИ МАЛЫХ И СРЕДНИХ ПРЕДПРИЯТИЙ

(миллиардов рублей)

	2010	2014	2015	2016
Малые предприятия ¹⁾	4184,6	6253,6	6431,4	6494,8
Средние предприятия	594,9	754,8	637,0	819,9

¹⁾ Включая микропредприятия.

2.9. ИЗМЕНЕНИЕ ОБОРОТА РОЗНИЧНОЙ ТОРГОВЛИ РОЗНИЧНЫХ ТОРГОВЫХ СЕТЕЙ

Годы	В процентах к предыдущему году (в сопоставимых ценах)	Удельный вес оборота розничной торговли розничных торговых сетей в общем объеме оборота розничной торговли, процентов (в фактически действовавших ценах)	Число субъектов Российской Федерации, у которых удельный вес оборота розничной торговли розничных торговых сетей в общем объеме оборота розничной торговли выше среднероссийского уровня
2010	111,3	17,5	26
2014	105,9	22,9	38
2015	97,2	25,0	36
2016	104,5	27,2	37

2.10. ИЗМЕНЕНИЕ ОБОРОТА РОЗНИЧНОЙ ТОРГОВЛИ ПИЩЕВЫМИ ПРОДУКТАМИ, ВКЛЮЧАЯ НАПИТКИ, И ТАБАЧНЫМИ ИЗДЕЛИЯМИ РОЗНИЧНЫХ ТОРГОВЫХ СЕТЕЙ

Годы	В процентах к предыдущему году (в сопоставимых ценах)	Удельный вес оборота розничной торговли пищевыми продуктами, включая напитки, и табачными изделиями розничных торговых сетей в общем объеме оборота розничной торговли пищевыми продуктами, включая напитки, и табачными изделиями, процентов (в фактически действовавших ценах)	Число субъектов Российской Федерации, у которых удельный вес оборота розничной торговли пищевыми продуктами, включая напитки, и табачными изделиями розничных торговых сетей в общем объеме оборота розничной торговли пищевыми продуктами, включая напитки, и табачными изделиями выше среднероссийского уровня
2010	106,5	20,0	33
2014	107,1	27,9	45
2015	99,5	30,7	46
2016	103,9	33,1	47

2.11. РАСПРЕДЕЛЕНИЕ ОБОРОТА РОЗНИЧНОЙ ТОРГОВЛИ ПО ФОРМАМ СОБСТВЕННОСТИ
(в процентах к итогу)

Годы	Оборот розничной торговли - всего	в том числе по формам собственности		
		государственная и муниципальная	частная	другие формы собственности
2000	100	4,2	82,9	12,9
2005	100	2,2	86,3	11,5
2010	100	1,3	84,4	14,3
2014	100	0,8	84,5	14,7
2015	100	0,8	86,1	13,1
2016	100	0,8	85,6	13,6

2.12. ОБОРОТ РОЗНИЧНОЙ ТОРГОВЛИ ОРГАНИЗАЦИЙ ПОТРЕБИТЕЛЬСКОЙ КООПЕРАЦИИ

Годы	Млн. руб. (в фактически действовавших ценах)	В процентах к предыдущему году (в сопоставимых ценах)	В процентах от общего оборота розничной торговли (в фактически действовавших ценах) ¹⁾
2000	40816	102,7	1,7
2005	91372	99,5	1,3
2010	160986	103,9	1,0
2014	171309	88,0	0,6
2015	171252	86,1	0,6
2016	161599	87,5	0,6

¹⁾ От оборота розничной торговли без г. Москвы и г. Санкт-Петербурга: 2000 г. – 2,6%; 2005 г. – 1,8; 2010 г. – 1,2; 2013 г. – 1,0; 2014 г. – 0,8; 2015 г. – 0,8; 2016 г. – 0,7%.



2.13. ОБОРОТ ОБЩЕСТВЕННОГО ПИТАНИЯ

Годы	Млн. руб. (в фактически действовавших ценах)	В процентах (в сопоставимых ценах) к				На душу населения	
		1990	1995	2000	предыду- щему году	руб. (в фактиче- ски действо- вавших це- нах)	в процентах к предыду- щему году (в сопоста- вимых це- нах)
2000	83343	32,9	94,1	-	111,8	573	112,2
2005	323379	50,5	144,5	153,6	112,1	2253	112,5
2010	781379	67,8	193,9	206,1	103,0	5470	103,0
2014	1234105	81,5	233,1	247,7	101,7	8448	101,5
2015	1308127	77,4	221,4	235,3	95,0	8935	94,8
2016	1351912	75,3	215,4	228,9	97,3	9217	97,1

**2.14. СТРУКТУРА ОБОРОТА ОБЩЕСТВЕННОГО ПИТАНИЯ
ПО ХОЗЯЙСТВУЮЩИМ СУБЪЕКТАМ**
(в процентах)

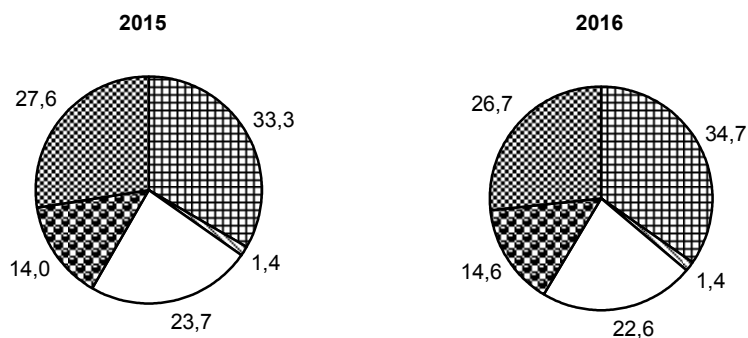

	Организации, не относящиеся к субъектам малого и среднего предпринимательства
	Средние предприятия
	Малые предприятия
	Микропредприятия
	Индивидуальные предприниматели

**2.15. ОБОРОТ ОБЩЕСТВЕННОГО ПИТАНИЯ МАЛЫХ
И СРЕДНИХ ПРЕДПРИЯТИЙ**
(миллиардов рублей)

	2010	2014	2015	2016
Малые предприятия ¹⁾	286,8	481,6	493,1	502,9
Средние предприятия	23,5	23,6	18,3	19,4

¹⁾ Включая микропредприятия.



**2.16. РАСПРЕДЕЛЕНИЕ ОБОРОТА ОБЩЕСТВЕННОГО ПИТАНИЯ
ПО ФОРМАМ СОБСТВЕННОСТИ**
(в процентах к итогу)

Годы	Оборот общественно- го питания - всего	в том числе по формам собственности		
		государственная и муниципальная	частная	другие формы собственности
2000	100	20,3	46,4	33,3
2005	100	11,0	61,8	27,2
2010	100	6,4	77,5	16,1
2014	100	5,0	77,9	17,1
2015	100	5,2	76,7	18,1
2016	100	4,9	77,4	17,7

2.17. ТОВАРНАЯ СТРУКТУРА ОБОРОТА РОЗНИЧНОЙ ТОРГОВЛИ
(в фактически действовавших ценах; в процентах к итогу)

	2005	2010	2014	2015	2016	2016	
						Млрд. руб.	В процентах к 2015 (в сопоста- вимых це- нах)
Все товары	100	100	100	100	100	28317,3	95,4
Пищевые продукты, включая напитки, и табачные изделия¹⁾	45,7	48,5	47,0	48,7	48,6	13751,8	95,0
Мясо животных и домашней птицы ²⁾	5,3	3,7	3,5	3,7	3,6	1012,0	101,1
Продукты из мяса	4,6	3,9	3,9	4,0	4,0	1131,1	98,8
Консервы из мяса	0,5	0,4	0,4	0,4	0,4	113,7	97,5
Рыба и морепродукты	2,1	1,9	2,0	2,1	2,1	606,2	93,1
Животные масла	0,8	0,7	0,8	0,8	0,8	225,0	95,8
Растительные масла	0,7	0,6	0,5	0,6	0,7	187,0	94,7
Маргариновая продукция	0,2	0,2	0,1	0,2	0,2	43,8	91,9
Цельномолочная продукция	1,9	2,1	2,3	2,5	2,5	712,2	96,8
Сыры жирные	1,4	1,0	1,2	1,2	1,2	345,8	99,2
Яйцо птицы	0,9	0,6	0,6	0,7	0,7	189,5	101,3
Сахар	1,0	0,9	0,8	0,9	0,9	253,1	100,4
Кондитерские изделия	2,7	3,0	3,0	3,3	3,5	994,2	96,3
Чай	0,4	0,5	0,5	0,5	0,6	163,9	93,2
Хлеб и хлебобулочные изделия	2,6	2,3	2,2	2,4	2,4	681,6	98,2
Мука	0,5	0,4	0,4	0,4	0,4	116,1	98,1
Крупа	0,5	0,5	0,5	0,6	0,7	184,5	97,5
Макаронные изделия	0,5	0,5	0,5	0,5	0,5	153,5	97,3
Свежий картофель	0,6	0,5	0,5	0,5	0,4	123,0	112,3
Свежие овощи	1,3	1,6	1,4	1,6	1,5	429,7	103,2
Свежие фрукты	1,3	1,6	1,7	2,0	2,0	577,1	99,2
Алкогольные напитки	9,6	7,6	7,1	6,9	6,8	1933,8	94,6
Табачные изделия	1,4	1,4	2,1	2,3	2,5	701,0	92,5



ПОТРЕБИТЕЛЬСКИЙ РЫНОК

Продолжение табл. 2.17

	2005	2010	2014	2015	2016	2016	
						Млрд. руб.	В процентах к 2015 (в сопоставимых ценах)
Непродовольственные товары¹⁾	54,3	51,5	53,0	51,3	51,4	14565,5	95,8
Ткани	0,4	0,3	0,2	0,2	0,2	65,1	91,8
Верхняя одежда	9,6	7,2	6,4	5,8	5,6	1592,0	91,2
Одежда из меха	0,7	0,5	0,4	0,4	0,4	106,5	94,3
Чулочно-носочные изделия	0,4	0,3	0,3	0,3	0,3	82,7	95,3
Обувь кожаная	3,8	2,6	2,3	2,1	2,1	586,0	90,0
Синтетические чистящие моющие и полирующие средства ³⁾	0,5	0,5	0,5	0,6	0,7	186,1	99,4
Туалетное и хозяйственное мыло	0,2	0,2	0,2	0,2	0,2	53,2	94,3
Косметические и парфюмерные товары	1,5	1,6	1,7	1,9	2,0	565,1	97,0
Часы	0,2	0,1	0,1	0,1	0,1	19,4	91,8
Аудиоаппаратура	0,3	0,2	0,1	0,1	0,1	32,1	101,8
Телевизоры ⁴⁾	0,9	0,6	0,7	0,5	0,6	161,2	101,9
Видеомагнитофоны	0,1	0,1	0,04	0,04	0,03	9,1	88,8
Компьютеры в полной комплектации	0,5	0,6	0,6	0,5	0,6	159,6	104,7
Мобильные телефоны	...	0,8	0,7	0,8	0,9	248,6	116,6
Холодильники и морозильники	0,8	0,5	0,4	0,4	0,4	116,0	100,2
Стиральные машины	0,5	0,3	0,3	0,3	0,3	74,2	98,1
Автомобили легковые	7,6	4,9	6,0	5,0	5,0	1421,1	97,1
Мотоциклы	0,1	0,04	0,1	0,04	0,04	10,6	86,9
Велосипеды и мотовелосипеды	0,1	0,1	0,1	0,1	0,1	19,1	98,1
Мебель бытовая	1,8	1,7	1,6	1,6	1,5	414,6	89,7
Напольные покрытия, ковры и ковровые изделия ⁵⁾	0,2	0,2	0,2	0,2	0,2	70,7	98,3
Ювелирные изделия из драгоценных металлов	0,5	0,7	0,8	0,8	0,8	226,0	97,5
Фармацевтические, медицинские и ортопедические товары	2,9	3,5	3,5	3,9	4,0	1141,0	100,8
Строительные материалы	1,8	1,9	2,0	2,0	1,9	543,4	97,1
Бензины автомобильные	5,6	5,8	6,3	6,4	6,5	1836,2	99,2
Книги ⁶⁾	0,3	0,3	0,3	89,1	93,1
Газеты и журналы ⁶⁾	0,7	0,7	0,2	0,2	0,2	61,0	87,9
Лампы осветительные (бытовые) – всего	0,04	0,04	0,06	15,7	122,8
из них:							
лампы накаливания (включая галогенные, кроме ламп для автотранспортных средств)	0,02	0,02	0,02	7,0	99,8
лампы газоразрядные люминесцентные	0,01	0,01	0,01	2,5	98,0

¹⁾ До 2010 г. приведены данные по обороту розничной торговли продовольственными товарами и по обороту розничной торговли непродовольственными товарами, включая табачные изделия.

За 2000 и 2005 гг. данные приведены по следующим товарным позициям:

²⁾ мясо животных и домашней птицы, включая субпродукты;

³⁾ синтетические моющие средства;

⁴⁾ телевизоры цветного изображения;

⁵⁾ ковры и ковровые изделия;

⁶⁾ продукция полиграфическая.



2.18. СТРУКТУРА РОЗНИЧНОЙ ПРОДАЖИ ОСНОВНЫХ ТОВАРОВ В ЗАВИСИМОСТИ ОТ МЕСТА ИХ РЕАЛИЗАЦИИ в 2016 г.
(в процентах)

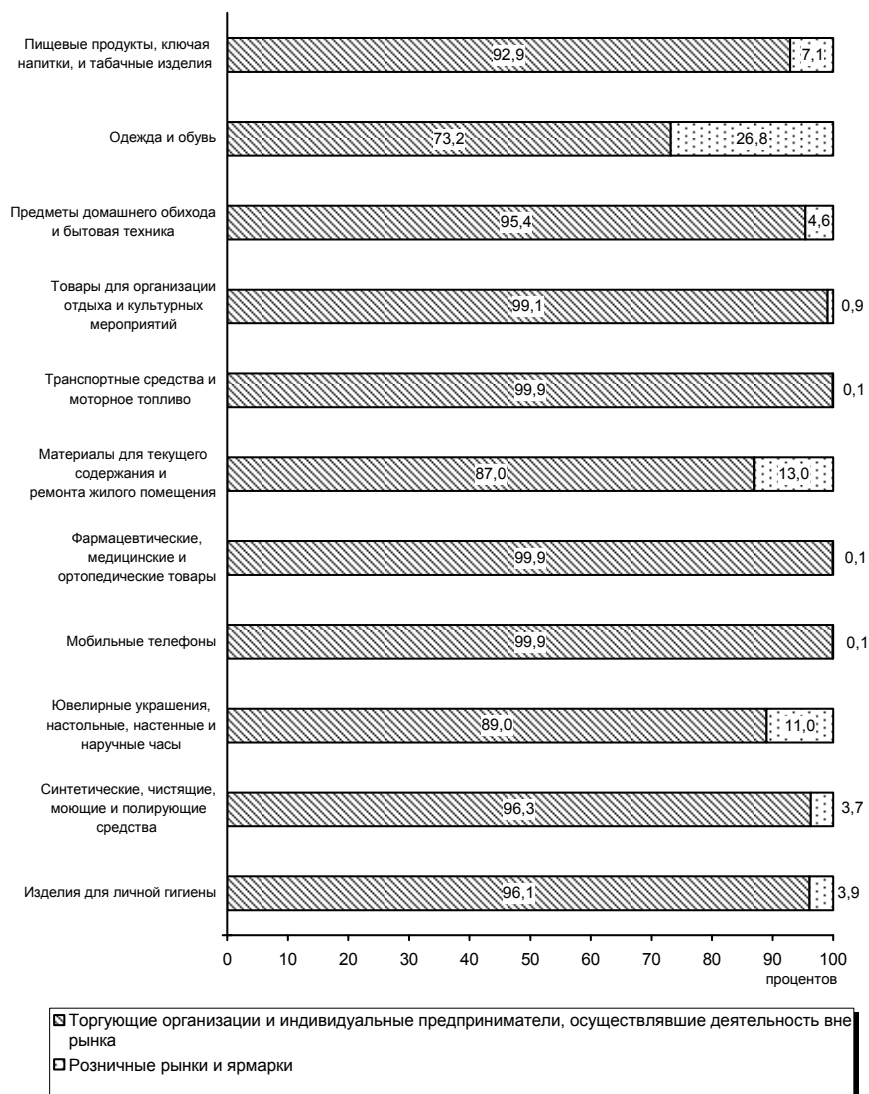

**2.19. ИНДЕКСЫ ФИЗИЧЕСКОГО ОБЪЕМА РОЗНИЧНОЙ ПРОДАЖИ
ОТДЕЛЬНЫХ ТОВАРОВ**
(в процентах)

	1990=100				1995=100				2000=100			
	2010	2014	2015	2016	2010	2014	2015	2016	2010	2014	2015	2016
Все товары	245,1	297,5	267,6	255,4	268,7	326,2	293,4	280,0	257,1	312,1	280,8	268,0
Пищевые продукты, включая напитки, и табачные изделия	205,2	225,4	205,0	194,9	234,8	257,9	234,7	223,0	226,0	248,3	225,9	214,7
Мясо животных и домашней птицы	113,6	127,6	121,5	122,9	175,2	196,9	187,5	189,7	190,1	213,6	203,4	205,8
Продукты из мяса	168,7	195,2	176,7	174,4	183,0	211,8	191,6	189,2	179,5	207,7	188,0	185,6
Консервы из мяса	82,5	91,6	76,1	74,2	59,0	65,5	54,4	53,1	149,6	166,1	137,9	134,5
Рыба и морепродукты	157,7	196,0	168,2	156,6	209,3	260,2	223,2	207,8	161,1	200,3	171,8	160,0
Животные масла	62,2	63,9	60,3	57,8	89,5	91,9	86,8	83,1	96,2	98,9	93,3	89,4
Растительные масла	346,0	383,4	350,4	331,9	361,3	400,4	366,0	346,6	269,8	299,1	273,3	258,8
Маргариновая продукция	71,6	72,1	61,7	56,7	161,1	162,1	138,7	127,5	155,0	155,9	133,4	122,6
Цельномолочная продукция	58,4	71,0	69,4	67,1	175,9	213,9	208,9	202,2	157,3	191,3	186,8	180,8
Сыры жирные	182,9	228,0	210,0	208,3	406,7	507,1	467,1	463,3	239,7	298,9	275,3	273,1
Яйцо птицы	104,3	115,2	108,2	109,6	162,5	179,5	168,6	170,9	169,0	186,7	175,4	177,7
Сахар	58,7	76,4	65,7	66,0	108,7	141,4	121,7	122,1	105,3	137,0	117,9	118,3
Кондитерские изделия	124,8	147,8	140,5	135,3	159,6	189,0	179,7	173,1	177,0	209,6	199,3	191,9
Чай	79,9	93,7	82,4	76,8	77,1	90,4	79,5	74,1	120,4	141,3	124,2	115,8
Хлеб и хлебобулочные изделия	73,4	77,8	77,3	76,0	119,0	126,2	125,5	123,3	117,6	124,6	124,0	121,8
Мука	154,1	156,5	152,3	149,3	147,7	150,0	145,9	143,1	120,5	122,4	119,1	116,7
Крупа	68,8	87,4	74,2	72,3	67,3	85,4	72,5	70,7	109,1	138,5	117,6	114,6
Макаронные изделия	120,8	146,1	131,8	128,2	101,7	122,9	110,9	107,9	136,9	165,6	149,4	145,3
Свежий картофель	177,1	220,8	235,0	263,8	166,9	208,1	221,5	248,7	145,4	181,2	192,9	216,5
Свежие овощи	175,6	280,0	255,9	264,1	181,1	288,6	263,8	272,3	175,8	280,3	256,2	264,4
Свежие фрукты	221,8	307,8	276,4	274,2	254,7	353,3	317,3	314,8	258,9	359,1	322,5	320,0
Алкогольные напитки	286,3	272,2	247,4	234,1	196,4	186,7	169,7	160,6	219,5	208,7	189,7	179,5
Табачные изделия	161,3	153,0	140,7	130,1	75,3	71,4	65,7	60,7	107,5	101,9	93,7	86,7
Непродовольственные товары	277,8	368,4	328,1	314,4	300,7	398,8	355,2	340,3	285,8	378,9	337,5	323,4
Ткани	73,0	85,2	74,9	68,8	117,0	136,6	120,1	110,3	147,3	171,9	151,2	138,9
Верхняя одежда	148,9	170,7	146,6	133,6	147,1	168,6	144,8	132,0	163,3	187,2	160,7	146,5
Одежда из меха	218,2	237,0	209,9	197,9	52,3	56,8	50,3	47,4	150,3	163,3	144,6	136,4
Чулочно-носочные изделия	89,7	111,6	103,3	98,5	182,2	226,6	209,8	199,9	210,2	261,4	242,0	230,6



ПОТРЕБИТЕЛЬСКИЙ РЫНОК

Продолжение табл. 2.19

	1990=100				1995=100				2000=100			
	2010	2014	2015	2016	2010	2014	2015	2016	2010	2014	2015	2016
Обувь кожаная	176,1	201,0	176,5	158,9	194,3	221,8	194,8	175,3	162,7	185,7	163,1	146,7
Синтетические чистящие, моющие и полирующие средства	132,7	165,6	166,7	165,7	280,6	350,1	352,4	350,3	242,3	302,3	304,3	302,4
Туалетное и хозяйственное мыло	116,0	129,5	122,7	115,7	171,9	191,9	181,8	171,4	149,0	166,3	157,5	148,5
Косметические и парфюмерные средства	304,7	409,4	402,3	390,3	194,8	261,8	257,3	249,5	239,6	322,0	316,4	306,9
Часы	41,4	45,5	34,7	31,9	39,4	43,4	33,1	30,4	87,0	95,8	73,0	67,1
Аудиоаппаратура	59,5	74,6	60,6	61,7	87,3	109,4	88,9	90,5	175,5	219,9	178,8	182,0
Телевизоры	360,6	601,5	433,3	441,5	351,1	585,7	421,9	429,9	513,0	855,7	616,4	628,1
Холодильники и морозильники	129,4	163,1	130,1	130,4	147,5	185,9	148,3	148,6	180,5	227,5	181,5	181,9
Стиральные машины	91,6	113,6	87,6	86,0	109,5	135,8	104,8	102,7	246,9	306,4	263,3	231,8
Автомобили легковые	234,7	396,4	295,7	287,1	178,1	300,8	224,4	217,9	223,1	376,7	281,0	272,9
Мотоциклы	20,8	35,2	28,9	25,1	18,9	32,1	26,3	22,8	115,7	196,3	160,8	139,7
Велосипеды и мотовелосипеды	47,6	66,6	62,9	61,7	59,4	83,0	78,5	76,9	114,3	159,8	151,0	148,1
Мебель бытовая	160,9	204,5	193,6	173,6	188,9	240,2	227,3	203,9	239,0	303,9	287,6	258,0
Ювелирные изделия из драгоценных металлов	212,7	221,6	190,3	185,5	208,6	217,3	186,6	181,9	238,2	248,2	213,1	207,8
Фармацевтические, медицинские и ортопедические товары	464,4	561,5	528,5	532,9	591,8	715,5	673,6	679,1	383,2	463,3	436,1	439,7
Строительные материалы	120,5	153,4	150,8	146,4	345,4	439,6	432,1	419,5	220,6	280,8	276,0	267,9



**2.20. АССОРТИМЕНТНАЯ СТРУКТУРА РОЗНИЧНОЙ ПРОДАЖИ
 ОТДЕЛЬНЫХ ПРОДОВОЛЬСТВЕННЫХ ТОВАРОВ¹⁾**

 (в фактически действовавших ценах;
 в процентах к обороту розничной продажи товара данной группы)

	2014	2015	2016
Мясо животных и домашней птицы	100	100	100
в том числе:			
говядина	7,3	6,0	5,6
телятина	3,8	3,2	0,8
свинина	16,9	17,4	19,8
баранина	1,0	0,6	0,6
мясо домашней птицы	66,3	67,6	68,2
прочие виды мяса	4,7	5,2	5,0
Продукты из мяса	100	100	100
из них:			
изделия колбасные вареные	23,5	24,2	23,2
сосиски и сардельки	18,1	18,4	19,2
колбасы полукопченые	12,4	11,4	11,5
колбасы сырокопченые	7,2	7,4	8,2
копчености	13,4	12,4	12,3
полуфабрикаты мясные	16,8	18,0	16,8
Рыба и морепродукты	100	100	100
из них:			
консервы и пресервы из рыбы и морепродуктов	24,5	27,2	26,2
рыба живая и охлажденная	8,9	9,1	9,0
рыба замороженная разделанная	9,1	6,0	6,1
рыба замороженная неразделанная	9,1	8,6	8,9
рыба соленая, маринованная, копченая	20,8	22,0	21,6
икра рыб	9,0	9,0	9,4
морепродукты пищевые	13,0	11,0	11,1
Животные масла	100	100	100
из них:			
масло крестьянское	41,7	43,5	39,6
масло вологодское	9,6	9,9	10,5
масло любительское	12,8	10,1	8,8
масло сливочное с наполнителями	5,2	3,8	4,9
масло топленое	2,4	1,6	1,8
Растительные масла	100	100	100
из них:			
подсолнечное	71,6	78,7	79,9
оливковое	14,6	11,6	10,1
льняное	2,3	2,4	2,8
кукурузное	2,3	1,8	1,7
Молочные продукты	100	100	100
из них:			
сыры жирные	23,9	23,8	25,3
консервы молочные сухие, сублимированные	3,9	4,4	4,1
молоко питьевое	21,8	22,8	20,9
молочные напитки	5,1	4,4	1,8
сметана	7,2	7,6	7,7
творог	10,4	11,1	11,1
продукция кисломолочная жирная из нее йогурты	20,5	20,3	22,1
смеси сухие молочные для детского питания	7,7	7,9	8,9
	3,1	3,3	3,2



ПОТРЕБИТЕЛЬСКИЙ РЫНОК

Продолжение табл. 2.20

	2014	2015	2016
Кондитерские изделия	100	100	100
в том числе:			
сахаристые	58,7	61,6	61,9
мучные	41,3	38,4	38,1
Крупа	100	100	100
из нее:			
рис	33,2	33,1	31,4
пшено (шлифованное)	5,9	5,2	5,0
гречневая	22,6	25,1	27,6
горох (лущеный)	4,8	4,6	4,5
перловая и овсяная	8,2	6,7	6,7
манная	4,7	3,7	4,3

¹⁾ По данным сплошного наблюдения за организациями розничной торговли, не относящимися к субъектам малого предпринимательства.

**2.21. АССОРТИМЕНТНАЯ СТРУКТУРА РОЗНИЧНОЙ ПРОДАЖИ
ОТДЕЛЬНЫХ НЕПРОДОВОЛЬСТВЕННЫХ ТОВАРОВ¹⁾**

(в фактически действовавших ценах;
в процентах от оборота розничной продажи товара данной группы)

	2014	2015	2016
Верхняя одежда	100	100	100
в том числе:			
мужская	33,9	33,1	32,5
женская	51,1	50,3	49,2
детская	15,0	16,6	18,3
Ткани	100	100	100
из них:			
хлопчатобумажные	39,3	39,2	44,8
шерстяные	7,7	8,1	37,9
шелковые	3,5	3,7	6,9
Обувь кожаная	100	100	100
в том числе:			
мужская	35,1	35,5	33,7
женская	53,3	51,3	49,5
детская	11,6	13,2	16,8
Бытовые электротовары	100	100	100
из них:			
холодильники и морозильники	23,1	21,8	21,2
стиральные машины	17,0	15,6	16,1
электропылесосы	10,1	6,9	5,7
микроволновые печи	4,4	3,6	4,0
электрочайники	4,6	3,8	3,7
электроутюги	5,0	3,6	3,4
Телевизоры	100	100	100
из них:			
плазменные	6,1	11,0	13,8
жидкокристаллические (LCD-панели)	70,0	78,6	76,9
кинескопные	0,2	0,1	0,2
Автомобили легковые	100	100	100
в том числе:			
отечественные (включая подержанные)	8,9	7,6	8,9
импортные (включая подержанные) автомобили иностранной марки, собранные на территории России	62,5	59,6	56,9
собранные на территории России	28,6	32,8	34,2
Бензины автомобильные	100	100	100
из них:			
марки АИ-92 (АИ-93 и т.п.)	60,2	58,6	59,4
марки АИ-95 и выше	39,0	40,7	40,1

¹⁾ По данным сплошного наблюдения за организациями розничной торговли, не относящимися к субъектам малого предпринимательства.



ПОТРЕБИТЕЛЬСКИЙ РЫНОК

2.22. ПРОДАЖА НАСЕЛЕНИЮ ОТДЕЛЬНЫХ ПОТРЕБИТЕЛЬСКИХ ТОВАРОВ¹⁾

	2005	2010	2014	2015	2016
Мясо и птица, тыс. т	4871	5520	6465	6266	6409
из них:					
мясо птицы	2480	3600	4308	4239	4341
говядина	952	785	775	662	675
свинина	845	1134	1350	1315	1354
Консервы мясные, млн. условных банок	634	657	710	545	515
Масла животные, тыс. т	476	364	377	355	340
Растительные масла, тыс. т	1013	1632	1794	1643	1613
Сыры, тыс. т	689	808	789	762	793
Сахар, тыс. т	2984	2936	3083	3115	3146
Мука, тыс. т	2888	3033	3159	3073	3009
Крупа, тыс. т	961	1284	1433	1330	1346
Холодильники и морозильники бытовые, тыс. шт.	3598	4269	4922	3894	4057
Машины стиральные бытовые, тыс. шт.	3515	3892	4340	3261	3130
Автомобили легковые, тыс. шт. ²⁾	1900	2170	2342	1441	1313

¹⁾ Оценка Росстата на основе балансового метода.

²⁾ За 2005 и 2010 гг. данные приведены с учетом продажи населением подержанных автомобилей.

2.23. ПРОДАЖА НАСЕЛЕНИЮ АЛКОГОЛЬНЫХ НАПИТКОВ, СИГАРЕТ И ПАПИРОС

	2005	2010	2014	2015	2016 ¹⁾
Алкогольные напитки					
В абсолютном алкоголе:					
всего, млн. дкл	133,2	127,6	110,5	99,2	96,8
на душу населения, л	9,3	8,9	7,6	6,8	6,6
В натуральном выражении, млн. дкл:					
водка и ликероводочные изделия	203,5	157,8	112,4	97,2	96,6
коньяки, коньячные напитки (включая бренди, кальвадосы)	6,8	11,1	11,5	10,6	10,3
напитки слабоалкогольные (с содержанием этилового спирта не более 9%)	...	31,9	17,8	10,0	8,8
винодельческая продукция (без шампанских и игристых вин) ²⁾	84,9	103,4	90,4	86,9	84,9
шампанские и игристые вина	19,4	27,3	26,4	23,6	22,0
пиво, кроме коктейлей пивных и напитка солодового	892,1	1004,0	895,9	810,2	780,6
Сигареты и папиросы					
всего, млрд. шт.	395,8	371,8	319,9	316,6	309,0
на душу населения, тыс. шт.	2,8	2,6	2,2	2,2	2,1

¹⁾ По оперативным данным.

²⁾ В 2005 и 2010 гг. – «Виноградные и плодовые вина».



2.24. СТРУКТУРА РОЗНИЧНОЙ ПРОДАЖИ АЛКОГОЛЬНЫХ НАПИТКОВ И ПИВА НАСЕЛЕНИЮ

(в фактически действовавших ценах; в процентах)

	2005	2010	2014	2015	2016 ¹⁾
Алкогольные напитки в абсолютном алкоголе – всего	100	100	100	100	100
в том числе:					
водка и ликероводочные изделия	61,1	50,7	39,7	38,2	38,9
коньяки, коньячные напитки (включая бренди, кальвадосы)	2,1	3,7	4,2	4,3	4,3
напитки слабоалкогольные (с содержанием этилового спирта не более 9%)	...	1,3	1,1	0,7	0,6
винодельческая продукция (без шампанских и игристых вин) ²⁾	9,2	11,3	9,8	10,5	10,5
шампанские и игристые вина	1,6	2,4	2,6	2,6	2,5
пиво, кроме коктейлей пивных и напитка солодового	26,0	30,6	40,1	40,3	39,9

¹⁾ По оперативным данным.²⁾ В 2005 и 2010 гг. – «Виноградные и плодовые вина».

2.25. СТРУКТУРА ТОВАРНЫХ РЕСУРСОВ РОЗНИЧНОЙ ТОРГОВЛИ

(в фактически действовавших ценах; в процентах к итогу)

	2005	2010	2014	2015	2016
Товарные ресурсы – всего	100	100	100	100	100
в том числе:					
отечественное производство	55	56	58	62	62
поступления по импорту	45	44	42	38	38
Продовольственные товары – всего	100	100	100	100	100
в том числе:					
отечественное производство	64	66	66	72	77
поступления по импорту	36	34	34	28	23



**2.26. ДОЛЯ ИМПОРТА ОТДЕЛЬНЫХ ПОТРЕБИТЕЛЬСКИХ ТОВАРОВ
В ИХ ТОВАРНЫХ РЕСУРСАХ¹⁾**

(фактически действовавших ценах; в процентах)

	2005	2010	2014	2015	2016
Мясо и птица	45,9	33,7	19,6	13,4	11,0
из них:					
мясо птицы	47,4	18,2	10,0	5,5	5,0
говядина	48,9	64,5	57,3	48,1	40,2
свинина	56,7	46,8	16,6	12,5	9,5
Консервы мясные	24,3	17,1	13,7	9,0	9,1
Масла животные	35,8	32,3	34,3	25,5	26,3
Растительные масла	31,9	23,9	14,4	17,4	16,3
Сыры	46,5	47,4	37,3	23,3	22,8
Сахар	10,0	5,4	7,4	6,2	5,5
Мука	0,3	0,9	0,9	0,8	1,9
Крупа	3,2	2,2	0,5	0,3	0,2
Холодильники и морозильники бытовые	46,9	37,9	35,5	31,5	32,8
Машины стиральные бытовые	70,1	49,0	23,3	17,0	14,4
Автомобили легковые	51,6	41,5	31,6	23,7	20,4

¹⁾ Отношение импорта товаров к их товарным ресурсам (изменение запасов на начало и конец периода, производство и импорт).

2.27. ТОВАРНЫЕ ЗАПАСЫ В ОРГАНИЗАЦИЯХ РОЗНИЧНОЙ ТОРГОВЛИ¹⁾

(на конец года)

	2005	2010	2014	2015	2016
Товарные запасы:					
млрд. руб. (в фактически действовавших ценах)	280,5	591,9	1133,7	1266,7	1395,4
в днях торговли	28	29	29	32	33

¹⁾ За 2005 г. приведены товарные запасы в организациях, осуществлявших продажу товаров населению.



**2.28. ИЗМЕНЕНИЕ ТОВАРНЫХ ЗАПАСОВ В ОРГАНИЗАЦИЯХ
РОЗНИЧНОЙ ТОРГОВЛИ в 2016 г.**

(на конец месяца)

	Млрд. руб. (в фактически действовавших ценах)	В процентах к предыдущему месяцу (в сопоставимых ценах)	Уровень товарных запасов, дней торговли
Январь	1139,5	89,2	38
Февраль	1156,1	100,8	39
Март	1183,3	101,6	37
Апрель	1183,2	99,4	38
Май	1171,3	98,5	37
Июнь	1178,6	100,2	37
Июль	1175,3	99,4	36
Август	1195,0	101,6	36
Сентябрь	1237,3	103,1	38
Октябрь	1293,2	103,8	38
Ноябрь	1331,1	102,3	40
Декабрь	1395,4	104,3	33

**2.29. ТОВАРНАЯ СТРУКТУРА ЗАПАСОВ В ОРГАНИЗАЦИЯХ
РОЗНИЧНОЙ ТОРГОВЛИ**

(на конец года; в фактически действовавших ценах; в процентах)

	2000	2005	2010	2014	2015	2016
Все товары	100	100	100	100	100	100
Пищевые продукты, включая напитки, и табачные изделия						
Мясо животных и домашней птицы	1,5	1,2	1,0	0,8	0,7	0,7
Продукты из мяса	0,8	0,9	1,1	1,1	1,1	1,0
Рыба и морепродукты	1,2	1,0	1,2	1,2	1,2	1,1
Животные масла	0,6	0,4	0,3	0,3	0,3	0,3
Растительные масла	0,5	0,4	0,4	0,3	0,4	0,4
Цельномолочная продукция	0,4	0,4	0,7	0,6	0,6	0,6
Яйцо птицы	0,2	0,1	0,2	0,1	0,1	0,1
Сахар	1,0	0,8	0,6	0,4	0,4	0,3
Кондитерские изделия	2,1	2,0	2,0	2,2	2,6	2,6
Мука	0,8	0,5	0,2	0,2	0,2	0,1
Хлеб и хлебобулочные изделия	0,2	0,2	0,2	0,2	0,2	0,2
Свежий картофель	0,4	0,2	0,2	0,1	0,1	0,1
Свежие овощи	0,3	0,3	0,3	0,3	0,2	0,2
Свежие фрукты	0,4	0,4	0,6	0,5	0,5	0,4
Табачные изделия	0,8	1,3	1,6	1,9	2,1	2,2
Непродовольственные товары						
Ткани	1,8	1,1	0,8	0,5	0,5	0,4
Верхняя одежда	11,6	9,2	9,8	9,9	9,3	9,1
Чулочно-носочные изделия	0,6	0,6	0,7	0,7	0,8	0,8
Обувь кожаная	6,2	4,4	4,4	4,8	3,9	3,7
Телевизоры	0,7	1,4	2,1	1,7	1,6	1,4
Холодильники и морозильники	1,0	0,9	1,0	0,7	0,6	0,6
Автомобили легковые	4,4	3,3	2,2	4,8	5,6	5,8
Ювелирные изделия из драгоценных металлов	2,0	2,8	4,3	3,0	3,3	3,0
Фармацевтические, медицинские и ортопедические товары	7,4	7,5	6,1	5,3	5,4	5,3
Строительные материалы	3,3	3,3	3,0	2,2	2,1	2,1



**2.30. КАЧЕСТВО ОТЕЧЕСТВЕННЫХ И ИМПОРТНЫХ ТОВАРОВ,
ПОСТУПИВШИХ НА ПОТРЕБИТЕЛЬСКИЙ РЫНОК ¹⁾**

(в процентах от количества отобранных образцов (проб) товаров по каждой товарной группе)

	Установлены ненадлежащее качество и (или) опасность товаров					
	2014		2015		2016	
	отечественных	импортных	отечественных	импортных	отечественных	импортных
Продукты питания						
Мясо и птица	1,6	3,9	5,4	3,3	3,3	2,9
из них мясо птицы	3,4	8,0	6,8	1,6	3,1	3,8
Изделия колбасные	0,6	1,3	2,7	2,3	2,1	0,7
Продукция рыбная пищевая товарная (без рыбных консервов)	4,1	18,4	8,3	19,4	1,7	1,0
Консервы мясные и мясорастительные	0,3	0,1	0,3	0,5	1,3	5,9
Консервы и пресервы рыбные	59,8	1,7	5,5	0,3	8,3	2,4
Консервы плодоовощные и ягодные	0,5	1,0	2,5	7,3	0,6	4,6
Изделия макаронные	0,2	0,4	0,6	0,3	0,4	10,2
Крупа	0,7	10,7	1,3	0,6	0,9	3,2
Мука	0,3	0,0	0,5	0,0	0,5	0,0
Изделия кондитерские	2,3	25,4	4,3	5,6	2,4	1,2
Масло животное	3,7	1,7	4,3	0,1	4,0	1,2
Масла растительные	0,4	1,6	0,4	0,1	0,1	0,3
Продукция маргариновая и майонезная	2,4	0,4	2,4	0,4	0,3	1,8
Цельномолочная продукция	4,3	2,1	5,8	2,6	1,1	2,8
Сыры	2,5	3,9	2,3	4,5	1,7	0,6
Алкобольные напитки						
Водка и ликероводочные изделия	6,1	1,0	2,9	0,4	6,1	7,5
Вина виноградные и плодовые	0,9	1,6	1,5	1,9	1,0	2,8
Вина шампанские и игристые	0,2	1,0	0,2	0,6	0,3	1,5
Коньяки, коньячные напитки	0,9	0,3	0,7	0,3	0,7	0,1
Пиво	1,3	5,3	4,2	8,1	1,3	1,7
Непродовольственные товары						
Изделия парфюмерно-косметические	0,9	7,7	0,6	3,9	0,1	9,2
Средства моющие синтетические	0,5	0,9	6,2	0,6	5,8	4,8
Изделия швейные	4,3	27,7	10,5	6,2	4,9	46,0
Изделия трикотажные	2,8	8,0	7,9	7,9	3,8	55,2
Чулочно-носочные изделия	5,4	7,2	1,7	0,6	5,8	44,9
Обувь кожаная	2,5	1,6	14,7	14,3	1,8	49,3
Телевизоры	1,0	10,9	2,2	5,2	0,5	1,2
Аппаратура видеозаписи и воспроизведения (видеомагнитофоны)	1,6	20,5	2,8	17,7	0,9	12,1
Видео- и аудиокассеты с записью	11,9	6,0	3,1	0,0	1,4	4,8
Радиоприемные устройства	2,6	18,2	1,0	12,8	3,7	13,6
Стиральные машины	0,2	8,0	0,6	8,2	0,1	0,3
Холодильники	0,6	10,3	0,8	1,1	0,1	0,6
Автомобили легковые	0,0	2,4	0,0	3,0	0,0	0,0
Мебель бытовая	13,8	33,1	17,4	30,0	16,8	15,1

¹⁾ По данным Роспотребнадзора.

УРОВЕНЬ И ДИНАМИКА ЦЕН НА ПОТРЕБИТЕЛЬСКОМ РЫНКЕ

Индекс потребительских цен (ИПЦ) измеряет отношение стоимости фиксированного перечня товаров и услуг в ценах текущего периода к его стоимости в ценах предыдущего (базисного) периода. ИПЦ является одним из важнейших показателей, характеризующих уровень инфляции, и используется для целей государственной политики, анализа и прогноза ценовых процессов в экономике, а также при пересчете ряда показателей системы национальных счетов из текущих в постоянные цены (табл. 2.31-2.34).

Расчет ИПЦ производится путем объединения двух информационных потоков: данных об изменении цен и тарифов, полученных путем регистрации цен и тарифов на потребительском рынке;

данных о структуре фактических потребительских расходов населения за предыдущий год.

Наблюдение за ценами и тарифами осуществляется в столицах республик, центрах краев, областей, автономной области, автономных округов, городах федерального значения и выборочно – в районных центрах, отобранных с учетом их представительности в отражении социально-экономического и географического положения регионов и степени насыщенности потребительского рынка товарами и услугами.

Наблюдение осуществляется в организациях торговли, сферы услуг и общественного питания, на розничных рынках и ярмарках, как в стационарных торговых заведениях, так и объектах передвижной торговли (палатки, киоски и т.д.).

Потребительский набор, на основании которого рассчитывается ИПЦ, представляет собой единую для всех субъектов Российской Федерации выборку групп товаров и услуг, наиболее часто потребляемых населением.

В набор товаров и услуг, разработанный для наблюдения за ценами, включены товары и услуги массового потребительского спроса, отобранные с учетом их относительной важности для потребления населением, представительности с точки зрения отражения динамики цен на однородные товары и устойчивого наличия их в продаже.

Исходной информацией для расчета ИПЦ являются данные регистрации цен на товары (услуги) с конкретными потребительскими свойствами. На их основе определяются средние сопоставимые цены отчетного и предыдущего периодов. Сопоставимой считается цена, зарегистрированная в одной и той же организации торговли (сферы услуг) на один и тот же или аналогичный по качеству товар.

Средние цены на товары (услуги) – представители складываются под влиянием многообразных ассортиментных, а также территориальных сдвигов, сезонных колебаний и др., и рассчитываются по России и федеральным округам как средние арифметические взвешенные величины из соответствующих средних цен субъектов Российской Федерации (табл. 2.35-2.37).

На базе индивидуальных индексов цен по городам, участвующим в наблюдении, определяются агрегатные индексы цен на отдельные товары и услуги в целом по субъекту Российской Федерации, федеральному округу, Российской Федерации.

Исходя из агрегатных индексов цен на товары и услуги в целом по субъекту Российской Федерации, федеральному округу, Российской Федерации и доли расходов на их приобретение в потребительских расходах населения, определяются индексы цен в целом по группам продовольственных, непродовольственных товаров и услуг, а также ИПЦ по субъекту Российской Федерации, федеральному округу, Российской Федерации.

Индексы потребительских цен и средние цены по Российской Федерации в 2014 г. рассчитаны без учета данных по Республике Крым и г. Севастополю.

Более подробная информация по статистике цен размещена на официальном Интернет-портале Росстата по адресу: www.gks.ru/Официальная статистика/Цены.



**2.31. ИНДЕКСЫ ПОТРЕБИТЕЛЬСКИХ ЦЕН НА ПРОДОВОЛЬСТВЕННЫЕ
И НЕПРОДОВОЛЬСТВЕННЫЕ ТОВАРЫ**

(декабрь к декабрю предыдущего года; в процентах)

	2000	2005	2010	2014	2015	2016
Все товары	118,1	108,2	109,1	111,7	113,8	105,6
в том числе:						
продовольственные товары	117,9	109,6	112,9	115,4	114,0	104,6
из них:						
продукты питания	117,1	109,9	113,7	115,7	114,5	104,3
алкогольные напитки	125,0	107,6	108,3	113,7	110,7	106,4
непродовольственные товары	118,5	106,4	105,0	108,1	113,7	106,5

**2.32. ИНДЕКСЫ ПОТРЕБИТЕЛЬСКИХ ЦЕН НА ОТДЕЛЬНЫЕ ГРУППЫ
ПРОДОВОЛЬСТВЕННЫХ ТОВАРОВ**

(декабрь к декабрю предыдущего года; в процентах)

	2000	2005	2010	2014	2015	2016
Мясо и птица	128,3	118,6	105,3	120,1	104,3	101,6
Колбасные изделия и продукты из мяса и птицы	123,8	110,1	105,5	118,0	110,9	103,9
Консервы мясные	108,7	114,4	105,3	118,4	122,9	104,2
Рыбопродукты	128,4	113,1	104,6	118,0	122,9	108,6
Масла и жиры	97,2	105,0	123,6	110,6	122,2	113,0
Молоко и молочная продукция	121,1	110,5	116,7	114,4	111,5	109,5
Сыр	113,6	112,0	119,9	118,2	108,7	109,9
Яйца	111,7	86,1	113,2	104,6	109,8	99,3
Сахар	170,7	99,9	122,5	140,0	112,9	94,0
Кондитерские изделия	109,9	106,4	106,6	110,9	124,2	106,9
Мука	101,9	91,3	112,1	109,0	112,0	101,4
Хлеб и хлебобулочные изделия	116,5	103,0	107,6	107,5	113,2	105,9
Крупа и бобовые	83,6	100,2	158,8	134,6	115,5	106,4
Макаронные изделия	108,4	101,9	104,7	108,4	119,5	104,5
Флодоовощная продукция	97,0	114,3	145,6	122,0	117,4	93,2
Алкогольные напитки	125,0	107,6	108,3	113,7	110,7	106,4
Безалкогольные напитки	116,5	109,7	105,5	108,9	114,4	108,2
Общественное питание	122,7	115,1	108,2	108,1	110,5	105,0



2.33. ИНДЕКСЫ ПОТРЕБИТЕЛЬСКИХ ЦЕН НА ОТДЕЛЬНЫЕ ГРУППЫ НЕПРОДОВОЛЬСТВЕННЫХ ТОВАРОВ

(декабрь к декабрю предыдущего года; в процентах)

	2000	2005	2010	2014	2015	2016
Ткани	121,7	105,3	104,4	107,4	119,7	107,6
Одежда и белье	122,8	107,5	107,1	106,2	112,8	107,3
Трикотажные изделия	122,7	108,6	107,8	106,2	113,0	107,5
Чулочно-носочные изделия	115,1	107,0	105,5	106,8	114,2	107,3
Обувь кожаная, текстильная и комбинированная	124,7	106,3	106,1	105,7	115,1	109,2
Моющие и чистящие средства ¹⁾	102,0	106,4	104,0	109,2	122,4	106,3
Парфюмерно-косметические товары	111,5	106,3	104,5	108,3	121,8	109,4
Табачные изделия	103,6	105,3	119,5	127,1	126,6	117,8
Мебель	114,4	108,0	103,9	106,4	109,6	103,3
Электротовары и другие бытовые приборы	112,6	103,0	101,2	117,9	116,8	105,7
Телерадиотовары	109,2	99,2	98,2	115,8	109,8	100,2
Строительные материалы	126,4	109,1	104,6	104,8	110,4	105,8
Легковые автомобили	123,7	105,0	104,7	106,8	112,5	106,7
Бензин автомобильный	125,7	115,8	106,5	108,9	104,8	103,8
Медикаменты	116,5	103,2	98,1	113,1	119,6	104,9

¹⁾ В 2000 г. – моющие средства.

2.34. ИНДЕКС ПОТРЕБИТЕЛЬСКИХ ЦЕН И ИЗМЕНЕНИЕ ОФИЦИАЛЬНЫХ КУРСОВ ИНОСТРАННЫХ ВАЛЮТ ПО ОТНОШЕНИЮ К РОССИЙСКОМУ РУБЛЮ

(на конец периода; в процентах к декабрю 2014 г.)

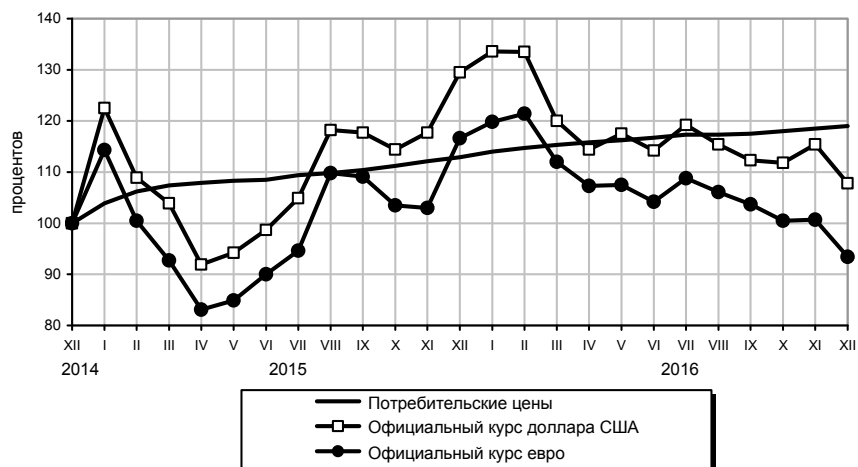

2.35. СРЕДНИЕ ПОТРЕБИТЕЛЬСКИЕ ЦЕНЫ НА ОТДЕЛЬНЫЕ ВИДЫ ПРОДОВОЛЬСТВЕННЫХ ТОВАРОВ

(на конец года; рублей за килограмм)

	2000	2005	2010	2014	2015	2016
Говядина (кроме бескостного мяса)	52,72	115,77	197,64	272,28	314,94	315,02
Свинина (кроме бескостного мяса)	58,45	131,64	198,35	272,36	271,08	264,32
Куры охлажденные и мороженые	48,80	81,35	105,14	136,14	133,73	138,49
Колбаса вареная ¹⁾	77,97	142,85	235,96	310,54	344,81	351,27
Колбаса полукопченая и варено-копченая ²⁾	85,34	151,77	253,18	370,83	413,93	427,28
Говядина, свинина тушеная консервированная, за условную банку весом 350 г	19,52	37,01	63,79	94,42	117,04	121,37
Рыба мороженая неразделанная	42,38	55,76	79,22	110,65	138,16	147,68
Масло сливочное	69,12	102,42	239,55	357,54	397,75	477,13
Масло подсолнечное	23,20	40,06	72,60	78,09	107,62	110,10
Молоко питьевое цельное пастеризованное, 2,5-3,2% жирности ³⁾ , за л	9,70	17,35	31,99	43,81	47,61	51,44
Сметана	38,43	62,72	112,95	156,12	173,83	186,37
Творог жирный	38,89	78,64	167,28	246,31	274,31	295,76
Сыры сычужные твердые и мягкие	85,17	138,72	263,20	388,81	418,61	461,71
Яйца куриные, за 10 шт.	16,57	24,50	38,56	58,76	65,02	64,17
Сахар-песок	15,62	19,69	40,62	44,97	52,14	48,78
Чай черный байховый	144,19	193,61	348,21	496,40	685,73	759,21
Мука пшеничная	8,08	11,91	21,45	29,46	32,78	33,27
Хлеб из ржаной муки и смеси муки ржаной и пшеничной	7,76	14,89	28,07	36,99	41,85	44,51
Хлеб и булочные изделия из пшеничной муки высшего сорта	12,19	22,24	42,60	58,75	64,80	67,61
Рис шлифованный	13,03	21,36	42,14	53,03	67,87	63,98
Пшено	7,33	11,19	38,13	32,50	36,20	33,86
Крупа гречневая - ядрица	16,19	20,64	76,01	67,07	70,42	85,23
Макаронные изделия из пшеничной муки высшего сорта	17,52	25,68	47,77	55,18	66,01	68,41
Картофель	5,19	9,72	28,94	26,66	19,91	20,25
Капуста белокочанная свежая	4,75	10,21	28,22	25,55	22,68	17,96
Лук репчатый	6,11	12,77	27,41	26,47	24,64	21,28
Морковь	6,09	13,25	31,71	31,12	30,36	25,94
Яблоки	22,02	36,87	62,37	76,70	87,43	81,92
Апельсины	24,26	39,67	59,28	69,72	102,90	94,45
Водка крепостью 40% об. спирта и выше ⁴⁾ , за л	84,05	148,89	230,22	547,02	559,21	583,00
Пиво отечественное, за л	20,06	31,00	56,14	87,37	98,36	105,68
Обед в столовой, кафе, закусочной (кроме в столовой в организации), на одного человека	48,22	123,06	229,62	236,30	258,09	274,88

Регистрировались цены:

¹⁾ 2000-2010 гг. – колбаса вареная высшего сорта;²⁾ 2000, 2005, 2010 гг. – колбаса полукопченая;³⁾ 2005 г. – молоко цельное пастеризованное, стерилизованное 2,5-3,2% жирности;⁴⁾ 2000, 2005, 2010 гг. – водка крепостью 40% об. спирта и выше обычного качества.

**2.36. СООТНОШЕНИЕ ПОТРЕБИТЕЛЬСКИХ ЦЕН НА ОСНОВНЫЕ ВИДЫ
ПРОДОВОЛЬСТВЕННЫХ ТОВАРОВ С ЦЕНОЙ НА ГОВЯДИНУ в 2016 г.**
(на конец года)

	Средняя цена, руб. за кг	Соотношение средних цен, процентов	
		2016	справочно 2015
Говядина (кроме бескостного мяса)	315,02	100	100
Рыба мороженая неразделанная	147,68	47	44
Масло сливочное	477,13	151	126
Масло подсолнечное	110,10	35	34
Молоко питьевое цельное пастеризованное 2,5–3,2% жирности, за л	51,44	16	15
Яйца куриные, за 10 шт.	64,17	20	21
Сахар-песок	48,78	15	17
Хлеб и булочные изделия из пшеничной муки высшего сорта	67,61	21	21
Рис шлифованный	63,98	20	22
Макаронные изделия из пшеничной муки высшего сорта	68,41	22	21
Картофель	20,25	6	6
Капуста белокочанная свежая	17,96	6	7
Лук репчатый	21,28	7	8
Яблоки	81,92	26	28
Водка крепостью 40% об. спирта и выше, за л	583,00	185	178

**2.37. СРЕДНИЕ ПОТРЕБИТЕЛЬСКИЕ ЦЕНЫ НА ОТДЕЛЬНЫЕ ВИДЫ
НЕПРОДОВОЛЬСТВЕННЫХ ТОВАРОВ**
(на конец года; рублей за штуку)

	2000	2005	2010	2014	2015	2016
Ткани хлопчатобумажные бельевые, за м	23,48	37,97	55,51	88,45	113,06	124,50
Костюм-двойка мужской из шерстяных, полушерстяных или смесовых тканей	1824,78	3281,77	5143,97	6772,70	7837,68	8402,89
Брюки мужские из джинсовой ткани (джинсы)	594,48	1005,22	1627,01	1974,08	2312,28	2473,08
Сорочка верхняя мужская из хлопчатобу- мажных или смесовых тканей	226,76	392,86	674,80	942,07	1116,85	1252,04
Юбка женская из полушерстяных или смесовых тканей	418,59	846,62	1442,42	1835,16	2023,78	2110,36
Блузка женская	473,10	862,52	1433,81	1698,90	1868,76	1968,23
Куртка для детей школьного возраста с верхом из плащевых тканей утепленная	549,86	924,32	1761,60	2937,93	3289,00	3539,24
Платье (платье-костюм, сарафан) для де- вочек школьного возраста из полушерстя- ных, смесовых тканей	316,61	526,43	930,42	1232,78	1387,21	1519,33



ПОТРЕБИТЕЛЬСКИЙ РЫНОК

Продолжение табл. 2.37

	2000	2005	2010	2014	2015	2016
Джемпер мужской	448,48	855,39	1373,95	1722,50	1885,11	1996,16
Майка, футболка мужская бельевая	44,31	79,27	143,38	213,46	254,38	290,20
Колготки женские эластичные плотностью 15-20 DEN	32,52	51,25	98,62	133,39	154,82	167,44
Носки мужские из хлопчатобумажной или смесовой пряжи, за пару	20,24	33,99	52,04	63,94	72,28	78,24
Сапоги, ботинки мужские зимние с верхом из натуральной кожи, за пару	1133,87	1880,40	2795,42	3661,77	4255,46	4643,82
Туфли женские модельные с верхом из натуральной кожи, за пару	1040,89	1700,81	2483,88	3092,50	3600,24	3970,59
Кроссовые туфли для детей с верхом из искусственной кожи, за пару	246,18	417,69	672,71	875,93	1042,78	1207,44
Порошок стиральный, за кг	45,10	55,43	89,21	117,61	140,63	143,63
Мыло хозяйственное, за кусок 200 г	5,33	6,41	13,93	20,34	24,34	26,28
Мыло туалетное, за кусок 100 г	8,23	9,52	17,03	22,47	27,61	30,35
Сигареты с фильтром отечественные, за пачку	6,48	8,45	17,74	48,69	63,13	74,89
Стул с мягким сиденьем	458,28	830,10	1839,16	2511,04	2921,23	3109,74
Диван-кровать	4048,07	7159,17	14273,18	19004,73	21478,79	21911,17
Холодильник двухкамерный ёмкостью 250-350 л ¹⁾	7865,68	12497,59	19056,23	24000,09	27823,67	28678,44
Машина стиральная автоматическая ²⁾	7657,36	9382,31	14920,58	18618,35	22085,59	22927,49
Телевизор цветного изображения	6656,92	7601,63	11400,39	19047,78	22529,29	22999,51
Кирпич красный, за 1000 шт.	2196,75	4944,73	9050,07	12458,63	13157,38	12763,89
Обои бумажные, за 10 м	67,14	94,61	115,61	147,16	178,26	190,13
Легковой автомобиль отечественный новый	120345,50	189480,63	262211,08	343534,59	432072,22	451801,60
Бензин автомобильный марки АИ-92 (АИ-93 и т.п.) ³⁾ , за л	8,60	16,79	23,42	32,44	34,04	35,28
Ацетилсалициловая кислота (Аспирин отечественный), 500 мг, за 10 таблеток	1,58	1,81	4,54	3,91	6,07	6,43
Нитроглицерин, 0,5 мг, за 10 таблеток	3,18	4,56	9,43	11,38	11,85	12,86
Дротаверин (Но-шпа), 40 мг, за 100 таблеток	96,02	157,06	203,22	216,39	221,70	225,26
Йод, за 10 мл	3,21	4,27	10,46	11,57	12,22	12,65
Уголь, за т	420,71	1445,88	3035,74	2213,71	2759,95	3069,79

Регистрировались цены:

¹⁾ 2000, 2005 гг. – холодильник двухкамерный отечественный;²⁾ 2000, 2005 гг. – машина стиральная автоматическая отечественная;³⁾ 2000 г. – бензин автомобильный АИ-92 (АИ-93, АИ-95 и выше).

ПОТРЕБИТЕЛЬСКИЕ РАСХОДЫ НАСЕЛЕНИЯ

В разделе приводятся данные выборочного обследования бюджетов домашних хозяйств. Обследование проводится во всех субъектах Российской Федерации по выборочному методу и охватывает 48,5 тыс. домашних хозяйств.

Область изучения и распространения данных бюджетного обследования определяется его целями: получения данных о распределении населения по уровню материального благосостояния; получения весовых показателей для расчета индекса потребительских цен; обеспечения данных для составления счетов сектора домашних хозяйств в системе национальных счетов.

Программа обследования основывается на ведении в домохозяйстве записей о текущих расходах и опросе (интервьюировании) членов домохозяйства по окончании учетного периода обследования. Учетный период обследования охватывает квартал.

Расходы на конечное потребление домашних хозяйств состоят из потребительских расходов, а также оценки в денежном эквиваленте стоимости натуральных поступлений продуктов питания, непродовольственных товаров и услуг. В расходы на конечное потребление не включается стоимость товаров, если они были приобретены не для собственного потребления¹⁾. В 2000 г. в составе данного показателя учитывалась также социальная помощь, полученная в натуральном выражении от государственных, общественных или благотворительных организаций.

Расходы на питание в домашних хозяйствах²⁾ складываются из денежных расходов на покупку продуктов, предназначенных для личного потребления внутри домохозяйств, расходов на питание вне дома и стоимости натуральных поступлений продуктов питания.

Стоимость натуральных поступлений продуктов питания – условно исчисленная стоимость потребленных домашними хозяйствами продуктов питания, поступивших в виде сельскохозяйственной продукции собственного производства и из других источников без оплаты (помощь родственникам, в счет оплаты труда и др.). Оценка стоимости производится по средним ценам покупки, исходя из данных обследования о количестве и стоимости аналогичных товаров в пределах соответствующего субъекта Российской Федерации.

Расходы на непродовольственные товары в домашних хозяйствах³⁾ состоят из денежных расходов на покупку непродовольственных товаров, предназначенных для личного потребления внутри домохозяйств, и стоимости натуральных поступлений, оцененной со слов опрошиваемых⁴⁾.

Расходы на алкогольные напитки в домашних хозяйствах⁵⁾ включают как денежные расходы на покупку алкогольных напитков, предназначенных для личного потребления внутри домохозяйств, так и стоимость алкогольных напитков, поступивших в домохозяйство в натуральном выражении в результате собственного производства, в качестве подарка и т.п.⁴⁾

Стоимость услуг, предоставленных работодателем бесплатно или по льготным ценам – оценка в денежном эквиваленте льгот, предоставленных работодателем в виде полного или частного освобождения от оплаты услуг. Оценка производится со слов опрошиваемых членов домашних хозяйств.

Данные за 2014 г. приведены без учета Республики Крым и города федерального значения Севастополь (кроме табл. 2,38).

Более подробная информация по статистике населения размещена на официальном Интернет-портале Росстата по адресу: www.gks.ru/Официальная статистика/Население/Главная/Переписи и обследования/Переписи населения.

Более подробная информация по потребительским расходам населения размещена на официальном Интернет-портале Росстата по адресу: www.gks.ru/Официальная статистика/Население/Уровень жизни.

¹⁾ До 2005 г. – в части продуктов питания, а с 2005 г. также в части непродовольственных товаров.

²⁾ До 2005 г. – показатель имел название «стоимость питания в домашних хозяйствах».

³⁾ До 2005 г. – показатель имел название «расходы на покупку непродовольственных товаров».

⁴⁾ Стоимость натуральных поступлений учитывается начиная с 2005 г.

⁵⁾ До 2005 г. – показатель имел название «расходы на покупку алкогольных напитков».



2.38. ОЦЕНКА ЧИСЛЕННОСТИ ПОСТОЯННОГО НАСЕЛЕНИЯ¹⁾
 (на конец года)

Годы	Все население, тыс. человек	в том числе		В общей численности населения, процентов	
		городское	сельское	городское	сельское
1995	148291,6	108310,6	39981,0	73,0	27,0
2000	146303,6	107071,7	39231,9	73,2	26,8
2005	143236,6	104818,6	38418,0	73,2	26,8
2008	142737,2	104915,5	37821,7	73,5	26,5
2009	142833,5	105061,4	37772,1	73,6	26,4
2010	142865,4	105421,2	37444,2	73,8	26,2
2011	143056,4	105742,0	37314,4	73,9	26,1
2012	143347,1	106118,3	37228,8	74,0	26,0
2013	143666,9	106548,7	37118,2	74,2	25,8
2014	146267,3	108282,2	37985,1	74,0	26,0
2015	146544,7	108657,4	37887,3	74,1	25,9
2016	146804,4	109032,4	37772,0	74,3	25,7

¹⁾ Оценка численности постоянного населения на конец 2005, 2008, 2009 гг. пересчитана с учетом итогов Всероссийской переписи населения 2010 года. Начиная с 2014 г. данные приведены с учетом сведений по Республике Крым и г. Севастополю.

**2.39. СТРУКТУРА РАСХОДОВ НА КОНЕЧНОЕ ПОТРЕБЛЕНИЕ ДОМАШНИХ
ХОЗЯЙСТВ В ЗАВИСИМОСТИ ОТ ИХ СОСТАВА И УРОВНЯ СРЕДНЕДУШЕВЫХ
РАСПОЛАГАЕМЫХ РЕСУРСОВ в 2000 г.**

(по итогам выборочного обследования бюджетов домашних хозяйств)

	Расходы на конечное потребление (в среднем на члена домохозяйства в месяц), руб.	В процентах от общего объема расходов на конечное потребление								стоимость предоставленных в натуральном выражении льгот
		стоимость питания	расходы на покупку продуктов питания	в том числе				расходы на		
				стоимость натуральных поступлений из продуктов питания	поступлений из личного подсобного хозяйства	полученных подарков и других поступлений	покупку непродовольственных товаров	покупку алкогольных напитков	оплату услуг	
Все домашние хозяйства	1306,2	53,2	43,6	9,6	7,7	1,9	30,4	2,2	12,2	2,0
Домашние хозяйства, состоящие из:										
1 человека	1846,9	62,2	52,2	10,0	7,3	2,7	21,1	2,5	12,0	2,2
2 человек	1607,6	54,5	44,7	9,8	8,0	1,8	28,4	2,4	12,9	1,8
3 человек	1447,0	49,7	41,8	7,9	6,1	1,8	33,8	2,3	12,4	1,8
4 человек	1183,3	50,7	41,3	9,4	7,5	1,9	33,1	2,2	12,0	2,0
5 и более человек	894,8	56,1	43,7	12,4	10,7	1,7	28,5	1,7	11,1	2,6
Домашние хозяйства, имеющие детей в возрасте до 16 лет:										
1 ребенка	1258,0	50,4	41,9	8,5	6,5	2,0	32,9	2,0	12,7	2,0
2 детей	1053,5	50,6	39,4	11,2	8,8	2,4	33,8	1,7	10,9	3,0
3 и более детей	761,2	57,6	39,4	18,2	15,3	2,9	27,3	1,4	8,7	5,0
Домашние хозяйства по 20 - процентным группам населения:										
первая (с наименьшими располагаемыми ресурсами)	474,2	66,2	52,1	14,1	11,0	3,1	17,3	1,1	12,7	2,7
вторая	780,7	63,5	50,4	13,2	10,4	2,8	20,4	1,6	11,9	2,5
третья	1101,0	59,8	48,1	11,7	9,4	2,3	24,4	2,0	11,5	2,3
четвертая	1570,4	53,0	43,8	9,2	7,6	1,6	30,9	2,4	11,9	1,8
пятая (с наибольшими располагаемыми ресурсами)	2604,6	45,1	38,0	7,1	5,7	1,4	38,0	2,6	12,6	1,7



**2.40. СТРУКТУРА РАСХОДОВ НА КОНЕЧНОЕ ПОТРЕБЛЕНИЕ
ДОМАШНИХ ХОЗЯЙСТВ В ЗАВИСИМОСТИ ОТ ИХ СОСТАВА И УРОВНЯ
СРЕДНЕДУШЕВЫХ РАСПОЛАГАЕМЫХ РЕСУРСОВ в 2005, 2010, 2014 -2016 гг.**
(по итогам выборочного обследования бюджетов домашних хозяйств)

	Расходы на конечное потребление (в среднем на члена домохозяйства в месяц), руб.	В процентах от общего объема расходов на конечное потребление									
		расходы на питание	в том числе					расходы на			стоимость услуг, предоставленных работодателем бесплатно или по льготным ценам
			денежные расходы	стоимость натуральных поступлений из продуктов питания	из них поступлений из личного подсобного хозяйства	полученных подарков и других поступлений	непродовольственные товары	алкогольные напитки	оплату услуг		
2005 г.											
Все домашние хозяйства	4490,0	39,3	33,6	5,7	4,7	1,0	36,5	1,8	22,2	0,2	
Домашние хозяйства, состоящие из:											
1 человека	6258,5	46,4	40,2	6,2	4,5	1,7	29,0	2,1	22,3	0,2	
2 человек	5335,1	40,0	34,0	6,0	4,9	1,1	36,1	1,9	21,9	0,1	
3 человек	5178,5	34,7	30,3	4,4	3,6	0,8	41,3	1,7	22,0	0,3	
4 человек	4205,6	38,5	33,2	5,3	4,4	0,9	36,7	1,8	22,7	0,3	
5 и более человек	2817,0	44,7	36,6	8,1	6,9	1,2	31,8	1,7	21,6	0,2	
Домашние хозяйства, имеющие детей в возрасте до 16 лет:											
1 ребенка	4424,4	36,0	31,2	4,8	3,9	0,9	39,6	1,8	22,4	0,2	
2 детей	3332,3	38,0	30,8	7,2	5,6	1,6	40,0	1,6	20,2	0,2	
3 и более детей	2112,1	47,1	35,5	11,6	9,0	2,6	35,6	1,4	15,7	0,2	
Домашние хозяйства по 20 - процентным группам населения:											
первая (с наименьшими располагаемыми ресурсами)	1593,0	57,1	47,0	10,1	8,2	1,9	19,0	1,3	22,5	0,1	
вторая	2541,6	52,7	43,8	8,9	7,3	1,6	22,8	1,6	22,8	0,1	
третья	3567,1	46,5	39,2	7,3	6,0	1,3	28,4	1,9	23,0	0,2	
четвертая	5273,2	38,8	33,5	5,3	4,4	0,9	35,2	1,9	23,9	0,2	
пятая (с наибольшими располагаемыми ресурсами)	9474,8	30,3	26,7	3,6	2,9	0,7	46,9	1,8	20,7	0,3	



ПОТРЕБИТЕЛЬСКИЙ РЫНОК

Продолжение табл. 2.40

	Расходы на конечное потребление (в среднем на члена домохозяйства в месяц), руб.	В процентах от общего объема расходов на конечное потребление								
		расходы на питание	денежные расходы	стоимость натуральных поступлений из собственного производства	в том числе		непродовольственные товары	расходы на алкогольные напитки	оплату услуг	стоимость услуг, предоставленных работодателем бесплатно или по льготным ценам
					поступлений из личного подсобного хозяйства	полученных подарков и других поступлений				
2010 г.										
Все домашние хозяйства	10513,4	35,3	31,4	4,0	3,1	0,8	37,2	1,6	25,7	0,1
Домашние хозяйства, состоящие из:										
1 человека	15532,6	40,5	36,4	4,0	2,8	1,2	29,6	1,7	28,1	0,2
2 человек	12818,4	36,5	32,5	4,0	3,2	0,8	36,8	2,0	24,6	0,1
3 человек	11411,2	31,8	28,5	3,3	2,5	0,8	40,9	1,5	25,6	0,2
4 человек	8912,9	34,2	30,3	3,9	3,1	0,8	37,9	1,5	26,3	0,1
5 и более человек	6796,4	38,4	32,7	5,7	4,9	0,8	35,4	1,5	24,7	0,1
Домашние хозяйства, имеющие детей в возрасте до 16 лет:										
1 ребенка	9249,4	33,3	29,5	3,8	2,9	0,9	37,9	1,5	27,1	0,2
2 детей	7458,3	35,6	30,4	5,2	3,9	1,3	38,6	1,5	24,2	0,1
3 детей и более детей	5312,4	39,9	32,7	7,2	5,7	1,5	40,4	1,3	18,3	0,1
Домашние хозяйства по 20 - процентным группам населения:										
первая (с наименьшими располагаемыми ресурсами)	4081,7	49,2	42,1	7,1	5,7	1,5	22,8	1,3	26,7	0,0
вторая	6227,2	45,4	39,3	6,1	4,9	1,2	26,7	1,5	26,3	0,1
третья	8432,4	42,0	36,9	5,1	4,1	1,0	30,4	1,6	25,9	0,1
четвертая	12336,0	34,7	31,0	3,7	2,9	0,7	35,4	1,7	28,2	0,1
пятая (с наибольшими располагаемыми ресурсами)	21490,1	27,5	25,0	2,5	1,9	0,6	46,6	1,7	23,9	0,2



ПОТРЕБИТЕЛЬСКИЙ РЫНОК

Продолжение табл. 2.40

	Расходы на конечное потребление (в среднем на члена домохозяйства в месяц), руб.	В процентах от общего объема расходов на конечное потребление									
		расходы на питание	в том числе					расходы на			стоимость услуг, предоставленных работодателем бесплатно или по льготным ценам
			денежные расходы	стоимость натуральных поступлений продовольствия	из них		непродовольственные товары	алкогольные напитки	оплату услуг		
				поступлений из личного подсобного хозяйства	полученных подарков и других поступлений						
2014 г.											
Все домашние хозяйства	15094,3	33,9	30,7	3,2	2,3	0,9	38,8	1,7	25,5	0,1	
Домашние хозяйства, состоящие из:											
1 человека	23327,0	38,0	34,8	3,2	1,9	1,3	30,3	1,8	29,7	0,1	
2 человек	18298,9	34,7	31,5	3,2	2,5	0,7	37,7	2,0	25,5	0,1	
3 человек	16368,6	30,8	28,1	2,7	1,9	0,8	42,9	1,6	24,6	0,1	
4 человек	12776,9	32,6	29,4	3,2	2,3	0,8	40,5	1,6	25,2	0,1	
5 и более человек	9414,5	37,9	33,5	4,5	3,6	0,9	37,0	1,2	23,7	0,1	
Домашние хозяйства, имеющие детей в возрасте до 16 лет:											
1 ребенка	14497,9	32,3	29,4	2,9	2,0	0,9	41,6	1,6	24,4	0,1	
2 детей	11683,0	32,9	29,5	3,5	2,4	1,1	41,4	1,5	24,0	0,2	
3 и более детей	7837,9	39,6	33,6	6,0	4,2	1,8	35,2	1,4	23,7	0,1	
Домашние хозяйства по 20 - процентным группам населения:											
первая (с наименьшими располагаемыми ресурсами)	5972,7	47,5	41,7	5,8	4,4	1,4	25,0	1,3	26,1	0,0	
вторая	9024,7	43,6	38,9	4,7	3,6	1,2	28,8	1,6	25,9	0,1	
третья	12016,6	40,6	36,5	4,1	3,1	1,0	31,3	1,7	26,3	0,1	
четвертая	16774,1	35,3	32,3	3,0	2,3	0,8	36,2	1,9	26,5	0,1	
пятая (с наибольшими располагаемыми ресурсами)	31683,3	25,2	23,2	2,0	1,4	0,7	48,5	1,7	24,5	0,1	



ПОТРЕБИТЕЛЬСКИЙ РЫНОК

Продолжение табл. 2.40

	Расходы на конечное потребление (в среднем на члена домохозяйства в месяц), руб.	В процентах от общего объема расходов на конечное потребление								
		расходы на питание	денежные расходы	стоимость натуральных поступлений из личного подсобного хозяйства	в том числе		непродовольственные товары	алкогольные напитки	оплату услуг	стоимость услуг, предоставленных работодателем бесплатно или по льготным ценам
					поступлений из личного подсобного хозяйства	полученных подарков и других поступлений				
2015 г.										
Все домашние хозяйства	15295,4	37,3	33,6	3,7	2,7	1,0	35,1	1,7	25,4	0,5
Домашние хозяйства, состоящие из:										
1 человека	23370,9	43,1	39,3	3,9	2,4	1,5	27,2	1,7	27,8	0,2
2 человек	18461,7	37,9	34,0	3,9	3,1	0,9	33,8	2,1	25,7	0,6
3 человек	15988,7	34,8	31,6	3,3	2,3	1,0	37,4	1,8	25,5	0,5
4 человек	13618,9	35,2	31,7	3,5	2,5	1,0	37,1	1,5	25,6	0,6
5 и более человек	9351,9	41,2	35,8	5,4	4,3	1,1	36,3	1,2	20,9	0,3
Домашние хозяйства, имеющие детей в возрасте до 16 лет:										
1 ребенка	14937,2	34,6	31,4	3,2	2,2	1,0	38,2	1,6	24,7	0,8
2 детей	12466,3	36,1	32,3	3,7	2,5	1,3	36,5	1,5	25,1	0,9
3 и более детей	9173,4	36,7	30,4	6,3	4,4	1,9	43,1	1,1	18,8	0,2
Домашние хозяйства по 20 - процентным группам населения:										
первая (с наименьшими располагаемыми ресурсами)	6418,5	49,6	43,2	6,4	4,8	1,6	24,1	1,2	25,0	0,1
вторая	9661,3	46,6	41,3	5,3	4,0	1,3	27,3	1,5	24,5	0,1
третья	12883,7	42,7	38,3	4,4	3,3	1,2	30,2	1,6	25,3	0,2
четвертая	17632,2	37,4	33,9	3,5	2,6	0,9	33,9	1,8	26,4	0,5
пятая (с наибольшими располагаемыми ресурсами)	29883,1	29,3	26,8	2,6	1,8	0,8	42,8	1,9	25,2	0,8



ПОТРЕБИТЕЛЬСКИЙ РЫНОК

Продолжение табл. 2.40

	Расходы на конечное потребление (в среднем на члена домохозяйства в месяц), руб.	В процентах от общего объема расходов на конечное потребление								
		расходы на питание	денежные расходы	стоимость натуральных продуктов питания	в том числе		непродовольственные товары	расходы на алкоголь и напитки	оплату услуг	стоимость услуг, предоставленных работодателем бесплатно или по льготным ценам
					поступлений из личного подсобного хозяйства	полученных подарков и других поступлений				
2016 г.										
Все домашние хозяйства	16632,5	37,4	33,9	3,5	2,7	0,9	34,2	1,7	26,4	0,3
Домашние хозяйства, состоящие из:										
1 человека	25267,7	41,3	37,8	3,4	2,1	1,3	27,5	1,8	29,2	0,2
2 человек	19515,5	38,6	34,9	3,7	2,9	0,8	33,2	1,9	26,2	0,2
3 человек	17208,3	34,4	31,3	3,0	2,2	0,9	37,7	1,9	25,7	0,3
4 человек	14506,7	35,4	32,2	3,2	2,3	0,9	35,6	1,4	27,3	0,3
5 и более человек	9496,6	42,5	36,4	6,0	4,7	1,3	34,9	1,1	21,3	0,2
Домашние хозяйства, имеющие детей в возрасте до 16 лет:										
1 ребенка	15527,5	34,4	31,3	3,1	2,2	1,0	37,6	1,7	26,0	0,3
2 детей	12608,9	36,9	33,1	3,8	2,5	1,3	36,9	1,4	24,5	0,4
3 и более детей	9366,2	40,1	33,6	6,5	4,6	1,9	37,2	0,9	21,5	0,3
Домашние хозяйства по 20 - процентным группам населения:										
первая (с наименьшими располагаемыми ресурсами)	6861,1	49,0	42,5	6,5	5,0	1,5	24,5	1,1	25,3	0,1
вторая	10336,3	46,2	41,2	5,0	3,7	1,3	27,6	1,4	24,7	0,1
третья	13985,7	43,2	38,7	4,5	3,4	1,1	30,0	1,6	25,0	0,2
четвертая	19257,9	37,7	34,3	3,4	2,5	0,9	33,3	1,8	26,9	0,3
пятая (с наибольшими располагаемыми ресурсами)	32732,9	29,5	27,4	2,1	1,4	0,7	40,8	1,9	27,4	0,4



2.41. СТРУКТУРА РАСХОДОВ НА КОНЕЧНОЕ ПОТРЕБЛЕНИЕ ДОМАШНИХ ХОЗЯЙСТВ В ГОРОДСКОЙ МЕСТНОСТИ

(по итогам выборочного обследования бюджетов домашних хозяйств; в процентах к итогу)

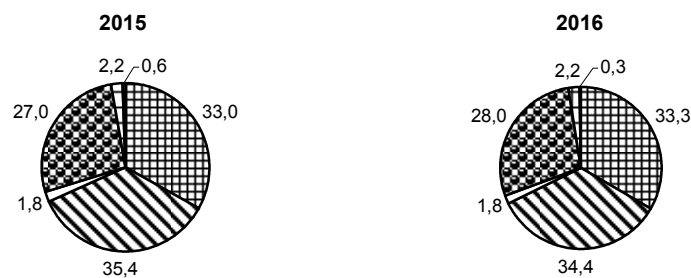

- Расходы на продукты питания
- Расходы на непродовольственные товары
- Расходы на алкогольные напитки
- Расходы на оплату услуг
- Стоимость натуральных поступлений продуктов питания
- Стоимость услуг, предоставленных работодателем бесплатно или по льготным ценам

2.42. СТРУКТУРА РАСХОДОВ НА КОНЕЧНОЕ ПОТРЕБЛЕНИЕ ДОМАШНИХ ХОЗЯЙСТВ В СЕЛЬСКОЙ МЕСТНОСТИ

(по итогам выборочного обследования бюджетов домашних хозяйств; в процентах к итогу)

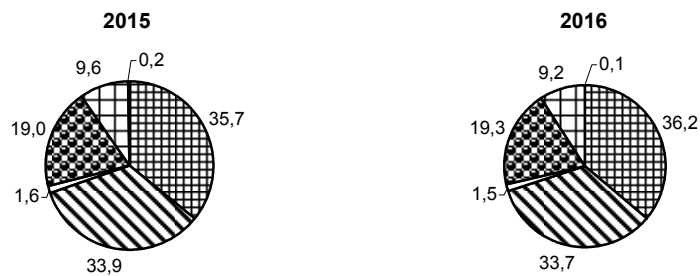

- Расходы на продукты питания
- Расходы на непродовольственные товары
- Расходы на алкогольные напитки
- Расходы на оплату услуг
- Стоимость натуральных поступлений продуктов питания
- Стоимость услуг, предоставленных работодателем бесплатно или по льготным ценам

**2.43. СТРУКТУРА РАСХОДОВ ДОМАШНИХ ХОЗЯЙСТВ
НА ПОКУПКУ ПОТРЕБИТЕЛЬСКИХ ТОВАРОВ**

(по итогам выборочного обследования бюджетов домашних хозяйств; в процентах)

	2000	2005	2010	2014	2015	2016
Расходы на покупку потребительских товаров – всего	100	100	100	100	100	100
в том числе:						
расходы на покупку продуктов для домашнего питания	55,2	43,4	40,4	38,7	43,6	44,4
из них на покупку:						
хлеба и хлебных продуктов	9,4	7,4	6,1	5,9	6,7	6,8
картофеля	1,0	0,7	0,7	0,6	0,6	0,5
овощей и бахчевых	2,9	2,7	2,8	2,7	3,1	3,1
фруктов и ягод	2,8	2,7	2,9	2,7	3,1	3,2
мяса и мясных продуктов	15,2	13,1	12,0	11,6	12,6	12,6
рыбы и рыбных продуктов	2,9	2,6	2,5	2,5	2,8	2,9
молока и молочных продуктов	7,4	6,0	5,9	6,2	7,0	7,2
сахара и кондитерских изделий	6,9	3,0	2,9	2,4	2,9	3,0
яиц	1,4	0,8	0,6	0,6	0,7	0,7
масла растительного и других жиров	1,7	1,0	0,7	0,6	0,7	0,7
чая, кофе, безалкогольных напитков	3,6	3,4	3,3	3,0	3,4	3,7
расходы на питание вне дома (общественное питание)	2,1	3,7	4,5	4,6	4,5	4,5
расходы на покупку алкогольных напитков	2,9	2,5	2,3	2,4	2,4	2,4
расходы на покупку непродовольственных товаров	39,8	50,4	52,8	54,4	49,5	48,8
из них на покупку:						
одежды, обуви, белья и тканей	18,0	13,7	14,5	11,9	12,3	12,4
телерадиоаппаратуры, предметов для отдыха и увлечений	3,7	6,8	4,8	4,5	3,8	3,6
транспортных средств	3,3	8,7	11,0	14,0	9,2	7,3
мебели, товаров и принадлежностей по ведению хозяйства	5,2	8,2	7,3	7,2	6,1	6,7
строительных материалов	1,2	2,5	1,9	1,4	1,3	1,4
топлива	1,7	2,7	3,9	5,4	6,0	6,2
табачных изделий	1,4	1,0	1,0	1,4	1,6	1,8
предметов личной гигиены, фармацевтических и медицинских товаров	4,5	5,1	6,2	6,4	6,9	7,1
других непродовольственных товаров	0,8	1,7	2,2	2,2	2,3	2,2



**2.44. СТРУКТУРА РАСХОДОВ НА ПОКУПКУ ПОТРЕБИТЕЛЬСКИХ ТОВАРОВ
по 20-процентным ГРУППАМ НАСЕЛЕНИЯ С РАЗЛИЧНЫМ УРОВНЕМ
СРЕДНЕДУШЕВЫХ РАСПОЛАГАЕМЫХ РЕСУРСОВ**

(по итогам выборочного обследования бюджетов домашних хозяйств; в процентах)

	Первая (с наименьшими располагаемыми ресурсами)	Вторая	Третья	Четвертая	Пятая (с наибольшими располагаемыми ресурсами)
	2000 г.				
Расходы на покупку потребительских товаров - всего	100	100	100	100	100
в том числе:					
расходы на покупку продуктов для домашнего питания	73,3	68,3	63,0	54,6	47,0
из них на покупку:					
хлеба и хлебных продуктов	19,0	14,2	11,3	8,5	6,4
картофеля	2,2	1,6	1,3	1,0	0,8
овощей и бахчевых	3,6	3,6	3,3	3,0	2,6
фруктов и ягод	2,4	2,8	2,9	2,8	2,8
мяса и мясных продуктов	15,9	17,1	17,2	15,8	13,5
рыбы и рыбных продуктов	3,3	3,4	3,3	2,8	2,6
молока и молочных продуктов	10,0	9,7	8,7	7,4	6,0
сахара и кондитерских изделий	6,8	7,0	7,3	6,9	6,7
яиц	2,7	2,3	1,8	1,3	1,0
масла растительного и других жиров	3,5	2,7	2,1	1,6	1,2
чая, кофе, безалкогольных напитков	3,9	3,9	3,8	3,5	3,4
расходы на питание вне дома (общественное питание)	0,8	1,4	1,8	2,3	2,5
расходы на покупку алкогольных напитков	1,6	2,2	2,6	3,1	3,3
расходы на покупку непродовольственных товаров	24,3	28,1	32,6	40,0	47,3
из них на покупку:					
одежды, обуви, белья и тканей	12,1	14,8	17,2	19,8	19,1
телерадиоаппаратуры, предметов для отдыха и увлечений	2,1	2,2	2,5	3,6	4,7
транспортных средств	0,1	0,2	0,6	1,2	6,0
мебели, товаров и принадлежностей по ведению хозяйства	1,1	1,8	2,8	5,2	7,7
строительных материалов	0,5	0,7	0,9	1,3	1,5
топлива	0,7	1,1	1,6	2,0	2,1
табачных изделий	1,6	1,5	1,4	1,6	1,3
предметов личной гигиены, фармацевтических и медицинских товаров	5,6	5,2	4,9	4,5	4,1
других непродовольственных товаров	0,5	0,6	0,7	0,8	0,8

ПОТРЕБИТЕЛЬСКИЙ РЫНОК

Продолжение табл. 2.44

	Первая (с наименьшими располагаемыми ресурсами)	Вторая	Третья	Четвертая	Пятая (с наибольшими располагаемыми ресурсами)
	2005 г.				
Расходы на покупку потребительских товаров - всего	100	100	100	100	100
в том числе:					
расходы на покупку продуктов для домашнего питания	69,2	63,0	54,3	44,6	30,3
из них на покупку:					
хлеба и хлебных продуктов	15,3	12,2	9,6	7,0	4,4
картофеля	1,5	1,2	0,9	0,6	0,4
овощей и бахчевых	3,8	3,6	3,2	2,8	2,1
фруктов и ягод	3,1	3,2	3,0	3,1	2,1
мяса и мясных продуктов	19,1	18,7	16,5	14,1	9,4
рыбы и рыбных продуктов	3,6	3,5	3,2	2,7	2,0
молока и молочных продуктов	9,9	9,0	7,7	6,0	4,0
сахара и кондитерских изделий	4,2	4,0	3,7	3,1	2,2
яиц	1,8	1,5	1,1	0,8	0,5
масла растительного и других жиров	2,1	1,6	1,3	0,9	0,6
чая, кофе, безалкогольных напитков	4,8	4,5	4,1	3,5	2,6
расходы на питание вне дома (общественное питание)	0,9	1,5	2,4	3,1	5,4
расходы на покупку алкогольных напитков	1,9	2,4	2,7	2,7	2,4
расходы на покупку непродовольственных товаров	28,0	33,1	40,6	49,6	61,9
из них на покупку:					
одежды, обуви, белья и тканей	11,7	13,1	14,6	16,2	12,5
телерадиоаппаратуры, предметов для отдыха и увлечений	3,1	3,9	5,5	7,8	8,1
транспортных средств	0,2	0,5	1,1	3,1	17,5
мебели, товаров и принадлежностей по ведению хозяйства	2,4	3,6	6,7	8,6	10,5
строительных материалов	0,6	0,9	1,4	2,1	3,7
топлива	1,4	2,3	2,9	3,4	2,6
табачных изделий	1,5	1,4	1,3	1,0	0,8
предметов личной гигиены, фармацевтических и медицинских товаров	6,2	6,2	5,8	5,5	4,2
других непродовольственных товаров	0,9	1,2	1,3	1,7	2,1



ПОТРЕБИТЕЛЬСКИЙ РЫНОК

Продолжение табл. 2.44

	Первая (с наименьшими располагаемыми ресурсами)	Вторая	Третья	Четвертая	Пятая (с наибольшими располагаемыми ресурсами)
	2010 г.				
Расходы на покупку потребительских товаров – всего	100	100	100	100	100
в том числе:					
расходы на покупку продуктов для домашнего питания	62,7	56,7	51,3	41,3	28,0
из них на покупку:					
хлеба и хлебных продуктов	11,8	9,5	8,0	5,9	3,7
картофеля	1,2	1,0	0,8	0,6	0,4
овощей и бахчевых	4,1	3,7	3,4	2,8	2,1
фруктов и ягод	3,6	3,5	3,4	3,0	2,3
мяса и мясных продуктов	17,5	16,6	15,5	12,7	8,2
рыбы и рыбных продуктов	3,4	3,2	3,0	2,6	2,0
молока и молочных продуктов	9,8	8,8	7,6	5,9	3,9
сахара и кондитерских изделий	3,8	3,8	3,6	3,0	2,1
яиц	1,2	1,0	0,8	0,5	0,4
масла растительного и других жиров	1,4	1,1	1,0	0,7	0,5
чая, кофе, безалкогольных напитков	4,9	4,5	4,1	3,6	2,4
расходы на питание вне дома (общественное питание)	1,3	1,8	2,5	4,5	6,2
расходы на покупку алкогольных напитков	1,9	2,2	2,3	2,4	2,4
расходы на покупку непродовольственных товаров	34,1	39,3	43,9	51,8	63,4
из них на покупку:					
одежды, обуви, белья и тканей	12,6	14,3	15,0	16,8	13,5
телерадиоаппаратуры, предметов для отдыха и увлечений	3,2	3,9	5,2	6,3	4,4
транспортных средств	0,5	0,9	1,5	3,6	22,9
мебели, товаров и принадлежностей по ведению хозяйства	3,2	4,9	6,1	8,1	8,5
строительных материалов	0,6	0,9	1,2	2,1	2,6
топлива	3,4	3,8	4,6	4,8	3,3
табачных изделий	1,8	1,6	1,3	1,1	0,7
предметов личной гигиены, фармацевтических и медицинских товаров	7,4	7,4	7,1	6,7	5,0
других непродовольственных товаров	1,4	1,6	1,9	2,3	2,5



ПОТРЕБИТЕЛЬСКИЙ РЫНОК

Продолжение табл. 2.44

	Первая (с наименьшими располагаемыми ресурсами)	Вторая	Третья	Четвертая	Пятая (с наибольшими располагаемыми ресурсами)
	2014 г.				
Расходы на покупку потребительских товаров – всего	100	100	100	100	100
в том числе:					
расходы на покупку продуктов для домашнего питания	60,3	54,4	49,9	41,2	25,5
из них на покупку:					
хлеба и хлебных продуктов	10,8	8,8	7,6	5,9	3,6
картофеля	1,1	0,9	0,8	0,6	0,3
овощей и бахчевых	3,9	3,6	3,3	2,9	1,9
фруктов и ягод	3,6	3,4	3,4	2,9	1,9
мяса и мясных продуктов	17,2	16,1	15,1	12,6	7,6
рыбы и рыбных продуктов	3,3	3,2	3,2	2,8	1,9
молока и молочных продуктов	10,2	9,3	8,2	6,4	3,9
сахара и кондитерских изделий	3,4	3,3	3,1	2,6	1,6
яиц	1,2	0,9	0,8	0,7	0,4
масла растительного и других жиров	1,0	0,8	0,7	0,6	0,3
чая, кофе, безалкогольных напитков	4,6	4,1	3,7	3,2	2,1
расходы на питание вне дома (общественное питание)	1,5	2,2	2,9	4,9	6,2
расходы на покупку алкогольных напитков	1,9	2,2	2,4	2,7	2,3
расходы на покупку непродовольственных товаров	36,3	41,2	44,8	51,2	66,0
из них на покупку:					
одежды, обуви, белья и тканей	11,8	12,3	12,9	14,7	9,9
телерадиоаппаратуры, предметов для отдыха и увлечений	3,3	3,9	4,9	5,8	4,0
транспортных средств	0,5	0,9	1,4	3,5	29,6
мебели, товаров и принадлежностей по ведению хозяйства	3,5	5,7	6,4	7,9	8,1
строительных материалов	0,5	1,0	1,3	1,6	1,6
топлива	5,0	6,0	6,2	6,6	4,5
табачных изделий	2,3	2,0	1,7	1,5	0,9
предметов личной гигиены, фармацевтических и медицинских товаров	7,9	7,6	7,8	7,1	5,0
других непродовольственных товаров	1,5	1,8	2,2	2,5	2,4



ПОТРЕБИТЕЛЬСКИЙ РЫНОК

Продолжение табл. 2.44

	Первая (с наименьшими располагаемыми ресурсами)	Вторая	Третья	Четвертая	Пятая (с наибольшими располагаемыми ресурсами)
	2015 г.				
Расходы на покупку потребительских товаров – всего	100	100	100	100	100
в том числе:					
расходы на покупку продуктов для домашнего питания	61,6	56,8	51,8	44,2	32,0
из них на покупку:					
хлеба и хлебных продуктов	11,3	9,3	8,0	6,3	4,5
картофеля	1,0	0,9	0,7	0,6	0,4
овощей и бахчевых	4,0	3,8	3,6	3,2	2,4
фруктов и ягод	3,8	3,7	3,6	3,3	2,5
мяса и мясных продуктов	16,8	16,3	14,9	13,2	9,3
рыбы и рыбных продуктов	3,3	3,3	3,2	2,9	2,2
молока и молочных продуктов	10,4	9,4	8,4	7,0	5,0
сахара и кондитерских изделий	3,8	3,6	3,5	2,9	2,1
яиц	1,2	1,0	0,8	0,6	0,4
масла растительного и других жиров	1,1	1,0	0,9	0,7	0,5
чая, кофе, безалкогольных напитков	4,9	4,5	4,2	3,5	2,7
расходы на питание вне дома (общественное питание)	2,0	2,7	3,3	4,8	5,8
расходы на покупку алкогольных напитков	1,7	2,1	2,2	2,6	2,6
расходы на покупку непродовольственных товаров	34,7	38,4	42,7	48,4	59,6
из них на покупку:					
одежды, обуви, белья и тканей	11,3	12,0	12,6	14,2	11,4
телерадиоаппаратуры, предметов для отдыха и увлечений	2,9	3,2	3,8	4,7	3,6
транспортных средств	0,5	1,0	1,4	2,7	20,5
мебели, товаров и принадлежностей по ведению хозяйства	3,0	4,0	5,5	6,9	7,2
строительных материалов	0,5	0,8	1,0	1,6	1,6
топлива	5,0	5,9	6,4	7,1	5,4
табачных изделий	2,3	2,2	2,0	1,6	1,2
предметов личной гигиены, фармацевтических и медицинских товаров	7,8	7,7	7,8	7,0	5,9
других непродовольственных товаров	1,4	1,6	2,2	2,6	2,8



ПОТРЕБИТЕЛЬСКИЙ РЫНОК

Продолжение табл. 2.44

	Первая (с наименьшими располагаемыми ресурсами)	Вторая	Третья	Четвертая	Пятая (с наибольшими располагаемыми ресурсами)
	2016 г.				
Расходы на покупку потребительских товаров – всего	100	100	100	100	100
в том числе:					
расходы на покупку продуктов для домашнего питания	60,7	56,6	52,6	45,4	33,1
из них на покупку:					
хлеба и хлебных продуктов	11,2	9,4	8,2	6,6	4,6
картофеля	0,8	0,7	0,6	0,5	0,4
овощей и бахчевых	3,9	3,7	3,5	3,3	2,5
фруктов и ягод	3,7	3,7	3,6	3,4	2,6
мяса и мясных продуктов	16,2	15,9	15,2	12,8	9,7
рыбы и рыбных продуктов	3,5	3,4	3,3	3,2	2,4
молока и молочных продуктов	10,3	9,7	8,7	7,4	5,1
сахара и кондитерских изделий	3,8	3,6	3,6	3,2	2,2
яиц	1,1	1,0	0,8	0,7	0,5
масла растительного и других жиров	1,2	1,0	0,9	0,7	0,5
чая, кофе, безалкогольных напитков	5,0	4,6	4,2	3,6	2,8
расходы на питание вне дома (общественное питание)	2,1	2,6	2,9	4,3	6,3
расходы на покупку алкогольных напитков	1,7	2,0	2,2	2,5	2,6
расходы на покупку непродовольственных товаров	35,5	38,8	42,3	47,7	57,9
из них на покупку:					
одежды, обуви, белья и тканей	11,2	11,8	12,6	13,8	11,8
телерадиоаппаратуры, предметов для отдыха и увлечений	2,8	3,1	3,7	4,1	3,7
транспортных средств	0,6	1,1	1,4	2,6	15,9
мебели, товаров и принадлежностей по ведению хозяйства	3,1	4,0	5,1	6,9	8,8
строительных материалов	0,5	0,8	0,9	1,4	2,0
топлива	5,3	6,2	6,3	7,3	5,7
табачных изделий	2,5	2,3	2,1	1,8	1,5
предметов личной гигиены, фармацевтических и медицинских товаров	8,2	7,9	7,9	7,5	6,1
других непродовольственных товаров	1,3	1,6	2,3	2,4	2,4

2.45. НАЛИЧИЕ В ДОМАШНИХ ХОЗЯЙСТВАХ ПРЕДМЕТОВ ДЛИТЕЛЬНОГО ПОЛЬЗОВАНИЯ

(по итогам выборочного обследования бюджетов домашних хозяйств; на конец года; на 100 домохозяйств; штук)

	2000	2005	2010	2014	2015	2016
Телевизоры	124	138	164	183	197	193
Видеокамеры, видеомagni- тофоны ¹⁾	48	66	49	44	61	46
Персональные компьютеры	6	26	63	113	125	127
Мобильные телефоны	...	104	228	257	256	245
Музыкальные центры	12	34	39	38	35	31
Холодильники, морозильники	113	117	121	128	129	132
Стиральные машины	98	97	99	103	100	100
Электропылесосы	82	84	92	96	96	96
Микроволновые печи	...	25	61	75	79	106
Посудомоечные машины	...	1	3	8	9	10
Кондиционеры	...	3	8	20	21	24

¹⁾ С 2015 г. – включая кинокамеры.**2.46. НАЛИЧИЕ ПРЕДМЕТОВ ДЛИТЕЛЬНОГО ПОЛЬЗОВАНИЯ В ДОМАШНИХ ХОЗЯЙСТВАХ РАЗЛИЧНЫХ СОЦИАЛЬНО-ЭКОНОМИЧЕСКИХ КАТЕГОРИЙ в 2016 г.**

(по итогам выборочного обследования бюджетов домашних хозяйств; на конец года; на 100 домохозяйств; штук)

	Домашние хозяйства по 20-процентным группам населения				
	первая (с наи-меньши- ми располага- емыми ресурса- ми)	вторая	третья	четвертая	пятая (с наибольши- ми располага- емыми ресурса- ми)
Телевизоры	167	179	187	209	209
Видеокамеры, видеомagni- тофоны, кинокамеры	35	40	46	55	49
Персональные компьютеры	100	109	121	149	145
Мобильные телефоны	276	253	243	259	212
Музыкальные центры	23	26	31	35	35
Холодильники, морозильники	122	127	134	143	133
Стиральные машины	99	100	100	102	100
Электропылесосы	90	94	97	98	97
Микроволновые печи	88	97	104	113	118
Посудомоечные машины	4	5	7	14	17
Кондиционеры	12	15	19	26	38



ПОКУПАТЕЛЬНАЯ СПОСОБНОСТЬ ДЕНЕЖНЫХ ДОХОДОВ НАСЕЛЕНИЯ

Покупательная способность денежных доходов населения отражает потенциальные возможности населения по приобретению товаров и выражается через товарный эквивалент среднедушевых денежных доходов населения. Под товарным эквивалентом понимается количество какого-либо одного товара с конкретными потребительскими свойствами, которое может быть приобретено при условии, что вся сумма денежных доходов будет направлена только на эти цели. В расчетах используются показатели денежных доходов и расходов населения и данные регистрации цен на потребительском рынке.

В табл. 2.49, 2.50 приведены данные, полученные по итогам Комплексного наблюдения условий жизни населения. Наблюдение основано на выборочном опросе представителей различных групп и слоев населения, проживающих во всех субъектах Российской Федерации, с периодичностью один раз в два года и с охватом 60 тыс. домохозяйств. Программа наблюдения основывается на личном опросе (интервьюировании) членов домохозяйства.

Более подробная информация размещена на официальном Интернет-портале Росстата по адресу: www.gks.ru/Официальная статистика/Население/Уровень жизни.

2.47. ПОКУПАТЕЛЬНАЯ СПОСОБНОСТЬ СРЕДНЕДУШЕВЫХ ДЕНЕЖНЫХ ДОХОДОВ НАСЕЛЕНИЯ (в месяц)

	2000	2005	2010	2014	2015	2016
Продовольственные товары, кг						
Говядина	40,6	61,6	85,0	89,5	82,1	81,8
Свинина	47,2	55,0	83,9	97,5	96,0	102,0
Баранина (кроме бескостного мяса)	43,2	62,2	82,2	93,2	90,3	89,0
Куры (кроме куриных окорочков)	52,7	103,0	185,9	231,6	223,7	231,9
Рыба замороженная (без лососёвых пород и рыбного филе)	74,3	132,1	215,5	239,4	193,8	182,0
Масло сливочное	35,2	82,6	89,1	82,1	78,6	72,9
Масло подсолнечное	96,6	202,1	315,5	380,2	318,3	278,2
Молоко питьевое ¹⁾ , л	313,0	543,1	548,6	570,3	565,0	538,9
Творог	77,3	119,0	131,6	123,6	117,9	111,8
Сыры сычужные твердые	28,0	60,3	77,7	79,1	73,4	70,6
Яйца куриные, шт.	1700	3383	5548	5717	5302	5239
Сахар-песок	190,5	406,4	525,5	751,5	571,6	575,6
Соль поваренная пищевая ²⁾	919,5	1440,3	1689,7	2108,3	2114,3	1985,7
Чай черный байховый ³⁾	16,0	42,6	35,7	41,0	33,6	30,4
Мука пшеничная	284,5	650,4	975,7	1007,9	941,8	923,9
Хлеб ржаной, ржано-пшеничный	318,6	548,6	710,1	783,3	751,9	708,3
Хлеб и булочные изделия из пшеничной муки	228,9	424,3	560,2	611,6	601,7	577,0
Рис шлифованный	159,2	383,1	446,5	594,3	461,5	466,4
Крупы	224,9	591,3	755,9	869,9	731,8	695,8
Горох и фасоль	168,6	547,0	655,6	726,1	599,3	518,5
Макаронные изделия	135,0	316,4	415,0	535,3	478,0	457,3
Вермишель	149,8	350,0	454,6	521,9	495,2	465,2
Картофель	394,0	794,1	928,9	1013,0	1112,7	1415,2
Капуста белокочанная свежая	435,1	649,6	800,9	1233,0	1042,3	1297,0
Лук репчатый	331,1	628,8	732,3	1035,7	968,1	1232,5
Свекла столовая	352,7	583,4	869,7	1065,9	1006,5	1171,9
Морковь	294,7	524,2	657,6	906,5	741,8	948,7
Яблоки	98,6	221,1	330,5	408,9	336,4	330,2



Продолжение табл. 2.47

	2000	2005	2010	2014	2015	2016
Непродовольственные товары, шт.						
Костюм - двойка мужской	1,4	2,6	3,8	4,2	4,1	3,8
Сорочка мужская	11,3	21,3	29,3	30,8	29,1	25,7
Юбка женская	6,1	10,1	13,6	15,6	15,8	15,0
Блузка женская	5,3	9,8	13,7	16,8	17,0	16,0
Джемпер для взрослых	5,7	10,4	15,2	17,7	17,9	16,9
Сапоги, ботинки мужские зимние с верхом из натуральной кожи, пар	2,3	4,5	7,1	7,9	7,8	7,0
Полуботинки, туфли мужские с верхом из натуральной кожи, пар	2,8	5,3	8,6	10,1	9,7	8,6
Сапоги зимние женские кожаные, пар	1,4	3,2	4,9	5,5	5,4	4,7
Туфли женские модельные с верхом из натуральной кожи, пар	2,5	4,8	7,8	9,1	8,9	8,0

¹⁾ 2000, 2005 гг. – молоко цельное. В 2010 г. – молоко питьевое и молочный напиток. С 2013 г. – молоко питьевое.

²⁾ 2000 г. – соль поваренная пищевая; 2005, 2010, 2014 гг. – соль поваренная пищевая и соль йодированная пищевая.

³⁾ 2000, 2005 гг. – чай черный байховый весовой; с 2010 г. – чай черный байховый весовой и пакетированный; в расчет взят пакетик, весом 1,75 г.

2.48. ПРИРОСТ (СНИЖЕНИЕ) ПОКУПАТЕЛЬНОЙ СПОСОБНОСТИ СРЕДНЕДУШЕВЫХ ДЕНЕЖНЫХ ДОХОДОВ НАСЕЛЕНИЯ ПО ОСНОВНЫМ ПРОДУКТАМ ПИТАНИЯ в 2016 г. (в процентах к предыдущему году)

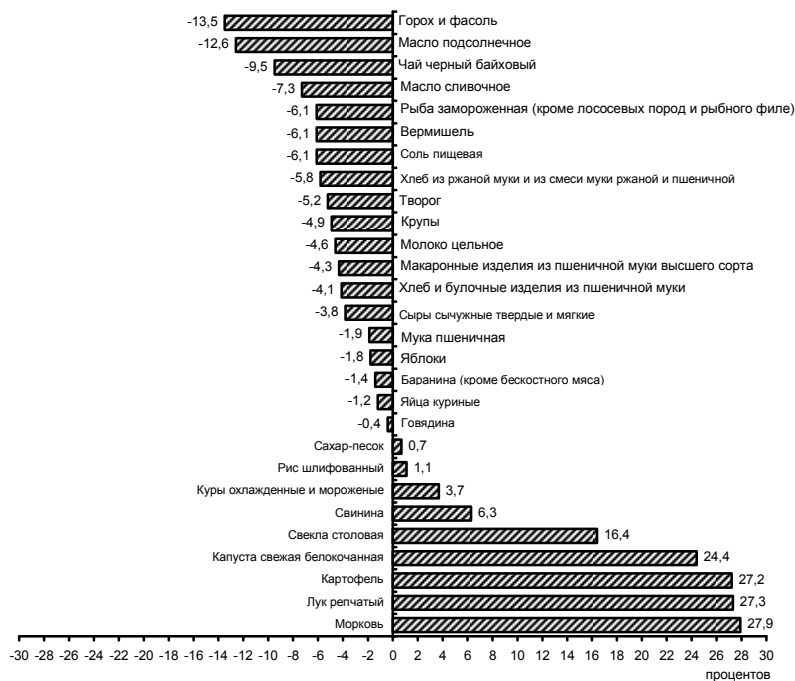

2.49. УДОВЛЕТВОРЕННОСТЬ ТОРГОВЫМ ОБСЛУЖИВАНИЕМ В НАСЕЛЕННОМ ПУНКТЕ

(по итогам Комплексного наблюдения условий жизни населения; в процентах)

	Все респонденты			в том числе проживают					
				в городских населенных пунктах			в сельских населенных пунктах		
	2011	2014	2016	2011	2014	2016	2011	2014	2016
Лица в возрасте 15 лет и более – всего	100	100	100	100	100	100	100	100	100
из них указали, что в своем населенном пункте не удовлетворены торговым обслуживанием	14,1	11,5	10,7	11,5	9,4	7,4	21,7	17,8	20,2
Из числа лиц в возрасте 15 лет и более, не удовлетворены торговым обслуживанием, названы причины	100	100	100	100	100	100	100	100	100
плохой ассортимент	47,7	46,5	45,3	43,4	42,4	43,7	54,3	52,9	47,2
плохое качество товара, услуг	40,8	35,2	31,3	44,8	39,0	35,5	34,8	29,2	26,7
уровень цен выше, чем в других местах	69,4	65,8	68,5	65,5	64,2	66,9	75,5	68,4	70,2
большие очереди, неудобный режим работы	4,7	4,7	3,5	6,3	6,4	5,5	2,3	2,2	1,4
другая причина	6,9	10,0	6,5	7,1	11,1	7,1	6,7	8,5	5,9
не определено	0,5	-	0,1	0,6	-	0,2	0,4	-	0,1
Из числа лиц в возрасте 15 лет и более, при оценке наличия проблем, связанных с условиями проживания в своем населенном пункте (районе проживания), указали на большую отдаленность торговых точек	11,4	11,7	11,6	7,7	8,9	8,0	20,9	19,4	21,3



ПОТРЕБИТЕЛЬСКИЙ РЫНОК

2.50. ПРИОБРЕТЕНИЕ ТОВАРОВ С ИСПОЛЬЗОВАНИЕМ ПОЧТЫ И ИНТЕРНЕТА
(по итогам Комплексного наблюдения условий жизни населения; в процентах)

	Все респонденты			в том числе проживают					
				в городских населенных пунктах			в сельских населенных пунктах		
	2011	2014	2016	2011	2014	2016	2011	2014	2016
Лица в возрасте 15 лет и более – всего	100	100	100	100	100	100	100	100	100
из них для приобретения товаров пользуются почтой или Интернетом	10,5	18,7	24,4	12,9	22,2	28,2	3,6	8,4	13,0
Из числа лиц в возрасте 15 лет и более, пользующихся почтой или Интернетом для приобретения товаров	-	100	100	-	100	100	-	100	100
пользуются постоянно									
для приобретения продуктов питания, средств личной гигиены	-	5,8	4,5	-	5,9	4,5	-	5,4	3,9
для приобретения одежды, обуви	-	12,2	11,2	-	12,4	11,6	-	10,6	8,9
для приобретения бытовой техники, радиоэлектронной аппаратуры, средств связи и др.	-	12,8	11,1	-	13,4	11,8	-	8,2	6,9
пользуются от случая к случаю									
для приобретения продуктов питания, средств личной гигиены	-	26,4	28,2	-	26,2	28,4	-	27,6	27,5
для приобретения одежды, обуви	-	64,6	69,9	-	63,9	69,2	-	70,3	74,4
для приобретения бытовой техники, радиоэлектронной аппаратуры, средств связи и др.	-	62,6	60,7	-	62,7	61,1	-	61,4	57,9
Из числа лиц в возрасте 15 лет и более, не пользующихся почтой или Интернетом для приобретения товаров	100	100	100	100	100	100	100	100	100
не используют, но могут при необходимости воспользоваться	52,6	73,8	79,4	56,2	76,0	81,4	43,2	68,3	74,2
не знают о такой возможности	47,4	26,2	20,6	43,8	24,0	18,6	56,8	31,7	25,8



3. ОПТОВЫЙ РЫНОК

ОСНОВНЫЕ ПОКАЗАТЕЛИ ОПТОВОЙ ТОРГОВЛИ

Оборот оптовой торговли – выручка от реализации товаров, приобретенных ранее на стороне, в целях перепродажи юридическим лицам и индивидуальным предпринимателям для профессионального использования (переработки или дальнейшей продажи; **табл. 3.1-3.5**).

Оборот оптовой торговли приводится в фактических продажных ценах, включающих торговую наценку, налог на добавленную стоимость, акциз, экспортную пошлину, таможенные сборы и аналогичные обязательные платежи. Сумма вознаграждения комиссионеров (поверенных, агентов) отражается по фактической стоимости, включая НДС.

Оборот оптовой торговли включает данные как по организациям, для которых эта деятельность является основной, так и по организациям других видов деятельности, осуществляющим оптовую торговлю.

Оборот оптовой торговли формируется по данным сплошного федерального статистического наблюдения за организациями (предприятиями), не относящимися к субъектам малого предпринимательства, выборочного обследования малых предприятий оптовой торговли (кроме микропредприятий), которые проводятся с месячной периодичностью, а также ежегодных выборочных обследований индивидуальных предпринимателей (начиная с 2007 г.) и микропредприятий с распространением полученных данных на генеральную совокупность объектов наблюдения.

В соответствии с требованиями системы национальных счетов оборот оптовой торговли организаций досчитывается на объемы деятельности, не наблюдаемой прямыми статистическими методами.

Оборот оптовой торговли в процентах к предыдущему году в сопоставимых ценах формируется с учетом индекса-дефлятора, при расчете которого используется годовая структура оборота оптовой торговли, индексы потребительских цен на отдельные виды товаров, индексы цен производителей промышленных товаров, индексы цен на приобретенные организациями отдельные виды товаров, индекс цен приобретения отдельных видов зерна, а также индексы средних фактических экспортных цен на отдельные топливно-энергетические товары (Методологические положения по расчету индекса-дефлятора оборота оптовой торговли организаций оптовой торговли, утвержденные приказом Росстата от 30.04.2013 № 172).

Информация о деятельности бирж (**табл. 3.12, 3.13**) формируется по данным сплошного федерального статистического наблюдения за организаторами торговли, имеющими лицензию биржи (ст. 9 Федерального закона от 21.11.2011 № 325-ФЗ "Об организованных торгах" (с изменениями)), и осуществляющими деятельность по проведению биржевых торгов по сделкам с реальными товарами. В целях проведе-

ния федерального статистического наблюдения под реальным товаром понимается товар с немедленной поставкой, имеющийся на складе, или с поставкой в будущем, обладающий индивидуальными свойствами, качествами, в отличие от абстрактного товара в виде, например, фьючерсов, лишенных индивидуальных свойств.

В число бирж (на конец года) включаются биржи, осуществляющие организованную торговлю товарами, и биржи, имеющие торговые (биржевые) секции.

Данные за 2014 год в разделе приведены без учета сведений по Республике Крым и городу федерального значения Севастополю, кроме таблиц 3.1-3.5.

Более подробная информация по статистике оптовой торговли размещена на официальном Интернет-портале Росстата по адресу: www.gsk.ru /Официальная статистика/Предпринимательство/Оптовая торговля и товарные рынки.

ОПТОВЫЙ РЫНОК

3.1. ОБОРОТ ОПТОВОЙ ТОРГОВЛИ

Годы	Оборот оптовой торговли		в том числе оборот организаций оптовой торговли	
	млрд. руб. (в фактически действовавших ценах)	в процентах к предыдущему году (в сопоставимых ценах)	млрд. руб. (в фактически действовавших ценах)	в процентах к предыдущему году (в сопоставимых ценах)
2000	4256,8	144,5	3133,7	154,8
2005	15626,0	114,8	11007,5	100,7
2010	32153,5	103,0	25955,6	99,9
2014 ¹⁾	51343,9	103,9	41434,5	106,1
2015	56732,5	94,5	46732,2	96,5
2016	61351,3	102,6	49943,0	101,4

¹⁾ В целях обеспечения статистической сопоставимости данных относительные показатели по Российской Федерации рассчитаны без учета сведений по Республике Крым и г. Севастополю.

3.2. СТРУКТУРА ОБОРОТА ОПТОВОЙ ТОРГОВЛИ
(в процентах к итогу)

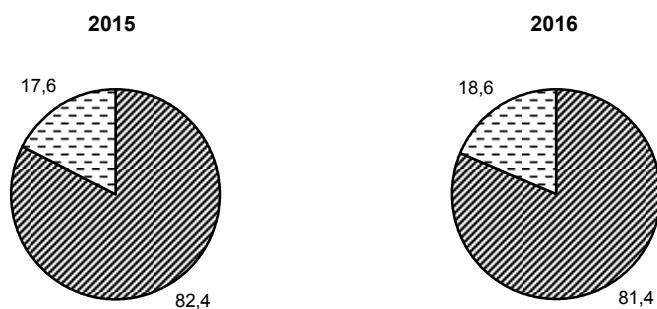

- Организации и индивидуальные предприниматели с основным видом экономической деятельности "Оптовая торговля, включая торговлю через агентов, кроме торговли автотранспортными средствами и мотоциклами"
- Организации других видов экономической деятельности

ОПТОВЫЙ РЫНОК

3.3. ОБОРОТ ОПТОВОЙ ТОРГОВЛИ МАЛЫХ И СРЕДНИХ ПРЕДПРИЯТИЙ
(миллиардов. рублей)

	2010	2014	2015	2016
Малые предприятия ¹⁾	10495,8	16838,5	20257,0	21811,8
в процентах к общему обороту оптовой торговли	32,6	32,8	35,7	35,6
Средние предприятия	1579,0	1649,6	1965,3	2849,1
в процентах к общему обороту оптовой торговли	4,9	3,2	3,5	4,6

¹⁾ Включая микропредприятия.

3.4. ИЗМЕНЕНИЕ ОБОРОТА ОПТОВОЙ ТОРГОВЛИ

	Оборот оптовой торговли			в том числе оборот организаций оптовой торговли		
	млрд. руб.	в процентах, в сопоставимых ценах		млрд. руб.	в процентах, в сопоставимых ценах	
		к соответст- вующему периоду предыдуще- го года	к предыду- щему периоду		к соответст- вующему периоду предыду- щего года	к предыду- щему периоду
2014¹⁾						
I квартал	11541,6	105,3	90,9	9482,6	108,6	93,6
II квартал	12379,1	103,3	101,6	9952,6	107,1	99,4
I полугодие	23920,7	104,3		19435,2	107,8	
III квартал	12837,9	103,2	101,7	10305,7	104,7	101,6
Январь-сентябрь	36758,6	103,9		29740,9	106,8	
IV квартал	14585,3	103,9	110,8	11693,6	104,4	110,7
Год	51343,9	103,9		41434,5	106,1	
2015						
I квартал	12765,2	94,4	82,5	10665,5	96,0	86,0
II квартал	13542,3	91,7	98,6	11179,0	94,2	97,5
I полугодие	26307,5	93,0		21844,5	95,1	
III квартал	14646,2	95,6	106,0	11975,8	97,4	105,0
Январь-сентябрь	40953,7	93,9		33820,3	95,9	
IV квартал	15778,8	96,1	111,2	12911,9	98,1	111,3
Год	56732,5	94,5		46732,2	96,5	
2016						
I квартал	13853,4	104,2	89,4	11521,2	103,7	90,9
II квартал	14767,8	106,0	109,1	12063,0	104,9	98,8
I полугодие	28621,2	105,1		23584,2	104,3	
III квартал	15616,4	102,5	102,5	12610,7	101,2	101,3
Январь-сентябрь	44237,6	104,2		36194,9	103,2	
IV квартал	17113,7	98,4	106,2	13748,1	96,6	106,3
Год	61351,3	102,6		49943,0	101,4	

¹⁾ В целях обеспечения статистической сопоставимости данных относительные показатели по Российской Федерации в процентах к соответствующему периоду предыдущего года (за все периоды 2014 г.) и в процентах к предыдущему периоду (за I квартал 2014 г.) рассчитаны без учета сведений по Республике Крым и г. Севастополю.

**3.5. ТОВАРНАЯ СТРУКТУРА ОБОРОТА ОПТОВОЙ ТОРГОВЛИ
ОРГАНИЗАЦИЙ ОПТОВОЙ ТОРГОВЛИ¹⁾**
(в фактически действовавших ценах; в процентах)

	Продано продукции (товаров)					
	2014		2015		2016	
	к общему итогу	к соответ- ствующей товарной группе	к общему итогу	к соответ- ствующей товарной группе	к общему итогу	к соответ- ствующей товарной группе
Всего	100		100		100	
в том числе по товарным группам:						
Сельскохозяйственное сырье, цветы и растения	2,5	100	2,8	100	3,0	100
из них:						
зерно (кроме кормов для сельско- хозяйственных животных)	1,5	63,2	1,8	65,7	2,1	67,8
масличные семена и маслосодер- жащие плоды	0,3	12,4	0,4	13,6	0,4	14,4
корма для сельскохозяйственных животных	0,3	11,9	0,3	9,9	0,3	9,1
Пищевые продукты, напитки и табачные изделия	21,0	100	21,4	100	22,1	100
из них:						
фрукты, овощи, картофель и орехи	0,6	2,9	0,7	3,1	0,8	3,9
мясо, включая мясо птицы и дичи (без субпродуктов)	1,4	6,6	1,1	5,1	1,3	6,0
продукты из мяса животных и птицы (включая субпродукты и консервы)	1,1	5,1	1,3	6,0	1,4	6,3
молоко и молочные продукты	1,3	6,4	1,4	6,4	1,5	6,9
пищевые масла и жиры	0,6	3,0	0,9	4,2	0,9	4,1
соковая продукция из фруктов и овощей, минеральная вода и прочие безалкогольные напитки	0,4	2,0	0,4	2,0	0,4	1,6
алкогольные напитки и пиво	4,3	20,6	3,7	17,1	3,5	15,8
табачные изделия	6,2	29,4	6,5	30,1	6,8	31,0
сахар, сахаристые кондитерские изделия, включая шоколад	1,7	8,0	1,8	8,3	1,7	7,7
хлебобулочные изделия, мучные кондитерские изделия	0,3	1,2	0,3	1,4	0,5	1,8
кофе, чай, какао и пряности	0,7	3,1	0,8	3,8	0,8	3,4
рыба, морепродукты и рыбные консервы	0,6	2,6	0,5	2,5	0,6	2,9
мука и макаронные изделия, крупы	0,3	1,5	0,3	1,6	0,3	1,4
Непродовольственные потреби- тельские товары	15,3	100	18,3	100	15,9	100
из них:						
одежда, включая спортивную, одежду из кожи, нательное белье и изделия из меха	0,3	1,8	0,3	1,6	0,3	1,9
бытовые электроприборы, све- тильники и электроустановочные изделия	1,4	9,1	5,0	27,6	1,3	7,9
радио- и телеаппаратура и техни- ческие носители информации как с записями, так и без записей (кроме видеоигр)	0,7	4,5	0,4	2,3	0,6	3,8



ОПТОВЫЙ РЫНОК

Продолжение табл. 3.5

	Продано продукции (товаров)					
	2014		2015		2016	
	к общему итогу	к соответ- ствующей товарной группе	к общему итогу	к соответ- ствующей товарной группе	к общему итогу	к соответ- ствующей товарной группе
чистящие средства	0,9	5,6	0,9	4,9	0,9	5,5
парфюмерные и косметические товары, мыло	1,6	10,6	1,3	7,3	1,5	9,2
фармацевтические и медицинские товары, изделия медицинской тех- ники и ортопедические изделия	6,8	44,8	6,3	34,7	7,5	47,0
бытовая мебель, напольные покрытия и прочие неэлектриче- ские бытовые товары	0,4	2,8	0,9	5,0	0,6	3,7
книги, газеты и журналы, писчебу- мажные и канцелярские товары (без нотных изданий)	0,5	3,2	0,4	2,5	0,5	3,2
Автотранспортные средства и мотоциклы, их детали, узлы и принадлежности	0,3	100	0,2	100	0,2	100
из них:						
автотранспортные средства (без мотоциклов)	0,1	15,1	0,0	21,5	0,0	12,9
автомобильные детали, узлы и принадлежности	0,2	84,4	0,2	78,4	0,2	85,9
Несельскохозяйственные промежу- точные продукты, отходы и лом	44,6	100	43,2	100	44,7	100
из них:						
твердое топливо	0,4	1,0	0,6	1,3	0,5	1,2
моторное топливо, включая авиационный бензин	10,0	22,4	8,9	20,6	9,0	20,2
сырая нефть и газовый конденсат нестабильный	3,7	8,2	2,9	6,8	2,1	4,7
мазут, прочее жидкое и газообраз- ное топливо, прочие нефтепродукты	22,2	49,7	22,5	52,2	24,0	53,8
металлы в первичных формах	1,5	3,4	1,6	3,7	1,3	2,8
Машины, оборудование, эксплуа- тационные материалы и принад- лежности	6,6	100	5,1	100	5,8	100
из них:						
машины и оборудование для добычи полезных ископаемых и строительства	0,4	5,6	0,3	6,4	0,4	7,4
компьютеры, периферийные устройства и программное обеспечение	1,5	22,6	1,2	24,0	1,8	30,8
офисные машины, электронное обо- рудование и его части (элементы)	0,5	7,0	0,5	9,3	0,4	7,4
транспортные средства и оборудо- вание, кроме автомобилей, мото- циклов и велосипедов	0,1	2,1	0,3	6,8	0,4	7,6
эксплуатационные материалы и принадлежности машин и оборудо- вания	0,3	5,0	0,3	6,5	0,4	6,7
прочие машины, приборы, аппара- тура и оборудование общепро- мышленного и специального на- значения	1,2	18,1	1,5	28,8	1,3	21,8
машины, кроме тракторов, обору- дование и инструменты для сель- ского и лесного хозяйства	0,4	5,5	0,3	5,4	0,3	4,9
Прочие товары, не включенные в вышеприведенные группировки	9,7	-	9,0	-	8,3	-

1) Без субъектов малого предпринимательства.



**3.6. ЗАПАСЫ В ОРГАНИЗАЦИЯХ ОПТОВОЙ ТОРГОВЛИ
ОТДЕЛЬНЫХ ВИДОВ ПРОДУКЦИИ (ТОВАРОВ)¹⁾**

(на конец года)

	2000	2005	2010	2014	2015	2016
Пищевые продукты, включая напитки, и табачные изделия, тыс. т:						
мясо включая мясо птицы и дичи ²⁾	12,6	46,3	57,6	123	112	81,9
изделия колбасные	2,8	4,1	4,8	5,8	7,7	8,1
консервы из мяса животных и птицы ³⁾ , млн. условных банок	6,7	6,7	14,8	14,4	20,5	15,0
масло животное	7,3	4,4	2,7	3,1	2,8	3,8
сыры ⁴⁾	0,7	2,0	9,4	9,3	10,8	15,5
консервы молочные, млн. условных банок ⁵⁾	1,7	7,0	...	8,8		
молоко порошковое (сухое) ⁶⁾	1,7	8,9	4,2	5,2	5,2	4,6
масла растительные	4,9	41,7	30,5	45,3	25,5	48,9
сахар	192	165	268	163	160	185
кондитерские изделия, включая шоколад	35,1	52,1	68,6	92,4	102	119
мука	55,8	58,5	44,0	27,0	28,5	25,1
крупы	23,0	36,8	51,7	49,4	55,8	66,4
изделия макаронные	43,3	15,8	10,9	20,7	19,5	14,6
рыба и продукты рыбные переработанные (без рыбных консервов) ⁷⁾	15,7	41,8	36,2	55,9	59,2	48,8
рыбные консервы, млн. условных банок	...	8,9	18,0	19,4	10,9	14,3
спиртные напитки ⁸⁾ , млн. дкл	8,0	28,4	36,4	32,6	25,0	17,8
винодельческая продукция ^{8); 9)} , млн. дкл	6,9	24,3	23,2	23,4	19,3	21,1
пиво и напитки, изготавливаемые на основе пива ^{9); 10)} , млн. дкл	0,8	7,7	10,0	20,4	12,8	12,3
папиросы и сигареты, млрд. шт.	4,2	23,6	46,2	92,3	108	85,8
Непродовольственные потребительские товары, тыс. шт.:						
ткани для одежды ^{11); 12)} , тыс. погонных м	2,9	13,7	994			
чулочно-носочные изделия ¹¹⁾ , млн. пар	2,1	4,7	11,9			
обувь (кроме спортивной) ¹³⁾ , млн. пар	0,7	2,2	2,0	4,2	2,0	3,6
велосипеды ^{5); 14)}	4,6	57,5	19,2	12,8		
электропылесосы ¹¹⁾	2,9	71,9	101			
холодильники и морозильники бытовые	5,6	68,1	190	230	189	246
машины стиральные бытовые	2,3	59,1	192	155	196	259
телеаппаратура бытовая ^{11); 15)}	2,4	119	49,5			
мыло ^{5); 16)} , тыс. т	2,6	6,3	6,1	8,7		
синтетические моющие средства ⁵⁾ , тыс. т	19,5	55,3	39,2	45,7		



ОПТОВЫЙ РЫНОК

Продолжение табл. 3.6

	2000	2005	2010	2014	2015	2016
Автотранспортные средства и их принадлежности, тыс. шт.:						
грузовые автомобили общего назначения, специализированные и седельные тягачи ^{5); 17)}	1,7	6,1	4,7	4,9		
пассажирские автомобили (легковые автомобили, микроавтобусы, специальные пассажирские автомобили и т.п.) ¹⁸⁾	10,8	29,3	40,8	62,2	64,6	57,9
автомобильные шины (кроме шин для мотоциклов и мотороллеров) ^{5); 19)}	355	1603	4014	12374		
Несельскохозяйственные промежуточные продукты, тыс. т:						
трубы стальные ⁵⁾ , тыс. т	82,3	143	185	220		
цемент ⁵⁾ , тыс. т	80,0	66,6	160	437		
деловая древесина, тыс. плот. м ³	82,5	529	73,1	280	81	137
пиломатериалы ⁵⁾ , тыс. м ³	86,5	135	56,9	53,3		
удобрения минеральные ²⁰⁾	26,9	73,1	223	512	529	603
бумага в большой массе (без упаковки, в рулонах) ^{5); 21)}	14,9	8,2	1,3	6,8		
картон в большой массе (без упаковки, в рулонах) ^{5); 22)}	0,8	3,1	2,5	7,3		

¹⁾ С 2010 г. данные приведены без субъектов малого предпринимательства.

До 2010 г. данные приведены по следующим товарам:

²⁾ мясо и птица;

³⁾ консервы мясные;

⁴⁾ сыры жирные (включая брынзу);

⁵⁾ С 2015 г. федеральное статистическое наблюдение не осуществляется.

⁶⁾ консервы молочные сухие, сублимированные;

⁷⁾ продукция рыбная пищевая товарная (без рыбных консервов);

⁸⁾ 2000 г. – данные приведены по организациям оптовой торговли, прошедшим аккредитацию на право продажи алкогольной продукции организациям розничной торговли и общественного питания, с 2005 г. – по организациям оптовой торговли, имеющим лицензию на закупку, хранение и поставки алкогольной продукции; с 2014 г. – по организациям всех видов деятельности, имеющим лицензию на закупку, хранение и поставки алкогольной продукции;

⁹⁾ 2000 г. - вина;

¹⁰⁾ 2000 г. - пиво;

¹¹⁾ С 2014 г. федеральное статистическое наблюдение не осуществляется.

¹²⁾ ткани готовые, млн. м²;

¹³⁾ обувь кожаная;

¹⁴⁾ велосипеды и мопеды;

¹⁵⁾ телевизоры;

¹⁶⁾ мыло туалетное твердое и хозяйственное;

¹⁷⁾ автомобили грузовые;

¹⁸⁾ автомобили легковые;

¹⁹⁾ шины автомобильные, автобусные, для сельскохозяйственных машин, мотоциклов и мотороллеров;

²⁰⁾ удобрения минеральные (в пересчете на 100% питательных веществ);

²¹⁾ бумага;

²²⁾ картон.



РЫНОК ТОПЛИВНО-ЭНЕРГЕТИЧЕСКИХ РЕСУРСОВ**3.7. РЕАЛИЗАЦИЯ НЕФТЕПРОДУКТОВ НА ВНУТРЕННЕМ РЫНКЕ**

(тысяч тонн)

	2000	2005	2010	2014	2015	2016
Бензины автомобильные	23316	26215	32888	35778	35441	34856
Топливо дизельное	25250	25886	28519	29332	25162	27483

**3.8. ЗАПАСЫ ВАЖНЕЙШИХ ВИДОВ ТОПЛИВА
У ОРГАНИЗАЦИЙ-ПРОИЗВОДИТЕЛЕЙ
И В ОРГАНИЗАЦИЯХ ОПТОВОЙ ТОРГОВЛИ¹⁾**

(на конец года; тысяч тонн)

	2000	2005	2010	2014	2015	2016
Уголь ²⁾	7342	10040	15750	18734	15174	20178
Бензины автомобильные	789	1264	1249	973	832	926
Топливо дизельное	652	1373	1727	1985	1764	1944

¹⁾ За 2000, 2005 гг. по организациям-производителям, за 2005 г., включая организации оптовой торговли - без данных по субъектам малого предпринимательства и организациям со средней численностью работников до 15 человек, не являющимся субъектами малого предпринимательства. С 2010 г. - по организациям оптовой торговли - без данных по субъектам малого предпринимательства.

²⁾ Запасы у организаций-производителей, за 2000 г. - по данным ОАО «Компания Росуглесбыт», с 2005 г. - по данным ГП «ЦДУ ТЭК» Минэнерго России.

**3.9. ДОЛЯ ЭКСПОРТА В ОБЪЕМЕ ДОБЫЧИ (ПРОИЗВОДСТВА)
ПРИРОДНОГО ТОПЛИВА И НЕФТЕПРОДУКТОВ¹⁾**

(в процентах)

	2000	2005	2010 ²⁾	2014	2015	2016
Уголь каменный	17,1	26,7	36,5	43,0	41,0	43,1
Нефть сырая, включая газовый конденсат природный	44,7	53,7	48,9	42,6	45,9	46,5
Бензины автомобильные	15,5	18,5	8,2	10,9	12,1	13,0
Топливо дизельное	50,0	56,6	59,5	62,3	67,3	63,8
Газ природный	33,2	32,3	29,5	30,8	33,5	35,8

¹⁾ Экспорт - по данным ФТС России с учетом взаимной торговли с государствами-членами ЕАЭС.

²⁾ Без учета взаимной торговли с Республикой Казахстан в связи с отменой с 1 июля 2010 г. таможенного оформления товаров на российско-казахстанской границе.



**3.10. ФОРМИРОВАНИЕ И ИСПОЛЬЗОВАНИЕ РЕСУРСОВ
МОТОРНОГО ТОПЛИВА**

	Тыс. тонн		Процентов к предыдущему году	
	бензины автомобильные	топливо дизельное	бензины автомобильные	топливо дизельное
	2014 г.			
Ресурсы	39955,1	77273,2	100,8	108,2
в том числе:				
производство	38355,7	76947,0	98,8	107,4
импорт ¹⁾	1619,4	93,9	в 2,6 р,	53,9
изменение запасов ²⁾	+20,0	-232,3		
Использование				
реализация на внутреннем рынке	35777,7	29331,5	101,4	101,2
экспорт ¹⁾	4177,4	47941,7	96,4	113,0
	2015 г.			
Ресурсы	40187,1	76345,8	100,5	98,8
в том числе:				
производство	39234,1	76006,3	102,3	98,8
импорт ¹⁾	808,4	107,3	49,9	114,3
изменение запасов ²⁾	-144,6	-232,2		
Использование				
реализация на внутреннем рынке	35440,9	25161,5	99,1	85,8
экспорт ¹⁾	4746,2	51184,3	113,6	106,8
	2016 г.			
Ресурсы	40071,7	76086,7	99,7	99,7
в том числе:				
производство	39992,7	76209,1	101,9	100,3
импорт ¹⁾	171,0	82,1	21,2	76,5
изменение запасов ²⁾	+92,0	+204,5		
Использование				
реализация на внутреннем рынке	34856,1	27483,3	98,3	109,2
экспорт ¹⁾	5215,6	48603,4	109,9	95,0

¹⁾ По данным ФТС России с учетом взаимной торговли с государствами – членами ЕАЭС.

²⁾ Без данных об изменении запасов в организациях оптовой торговли, являющихся субъектами малого предпринимательства. Величина снижения запасов (-) прибавляется к объему ресурсов, прироста запасов (+) - вычитается из него.



3.11. СТРУКТУРА ЗАПАСОВ УГЛЯ И МАЗУТА ТОПОЧНОГО У ПОТРЕБИТЕЛЕЙ
 (на начало года)

	Уголь			Мазут топочный		
	2014	2015	2016	2014	2015	2016
	Тысяч тонн					
Всего у потребителей	30710	26484	25653	4351	4205	4191
Добыча полезных ископаемых	660	669	690	105	113	102
Обрабатывающие производства	3808	3605	3784	519	516	494
Производство и распределение электроэнергии, газа и воды	24079	20234	19128	3567	3436	3451
Сельское хозяйство, охота и лесное хозяйство	117	107	118	14,5	9,0	9,9
Транспорт и связь	354	321	241	65,4	59,5	59,7
Строительство	112	93,4	41,5	14,5	11,0	7,9
Прочие потребители	1580	1455	1650	65,5	60,1	65,9
	В процентах					
Всего у потребителей	100	100	100	100	100	100
Добыча полезных ископаемых	2,1	2,5	2,7	2,4	2,7	2,4
Обрабатывающие производства	12,4	13,6	14,8	12,0	12,3	11,8
Производство и распределение электроэнергии, газа и воды	78,4	76,4	74,6	82,0	81,7	82,3
Сельское хозяйство, охота и лесное хозяйство	0,4	0,4	0,5	0,3	0,2	0,2
Транспорт и связь	1,2	1,2	0,9	1,5	1,4	1,4
Строительство	0,4	0,4	0,2	0,3	0,3	0,2
Прочие потребители	5,1	5,5	6,3	1,5	1,4	1,7

ДЕЯТЕЛЬНОСТЬ БИРЖ

3.12. ОСНОВНЫЕ ПОКАЗАТЕЛИ ДЕЯТЕЛЬНОСТИ БИРЖ¹⁾

	2000	2005	2010	2014	2015	2016
Число бирж (на конец года)	45	31	23	5	7	7
Число проведенных торгов, тыс.	2,6	1,8	3,4	1,3	1,3	1,5
Число заключенных сделок с реальным товаром, тыс.	9,8	22,6	73,0	90,4	107,3	133,1
Среднесписочная численность работающих (без совместителей и работников несписочного состава), человек	472	241	476	151	972	1027
Численность совместителей (на конец года), человек	70	55	31	27	50	24
Число брокерских контор, фирм, независимых брокеров (на конец года), тыс.	3,7	1,8	1,1	0,3	0,6	0,2
Биржевой оборот по сделкам с реальным товаром ²⁾ , млн. руб.	4997	7404	257110	541873	567630	637733
в том числе:						
продукция сельского хозяйства ³⁾	2929	5834	4180	2064	23052	13080
топливо минеральное, нефть и продукты перегонки	760	499	145259	539003	540982	616925
строительные материалы	93,5	18,8	900	272	473	1412
черные и цветные металлы, изделия из них	296	435	221	180	249	136
продукция химической промышленности	130	15,4	7337	93,2	-	0,2
прочая продукция (товары)	788	602	99213	261	2874	6180

¹⁾ Данные приведены по биржам, осуществлявшим деятельность по проведению биржевых торгов по сделкам с реальными товарами.

²⁾ В фактически действовавших ценах, без оборота по фьючерсным сделкам и сделкам по продаже квот.

³⁾ До 2014 г. – продукция агрокомплекса.



3.13. ПРОДАЖА ОТДЕЛЬНЫХ ТОВАРОВ НА БИРЖАХ

	2000	2005	2010	2014	2015	2016	2016 в про- центах к 2015
Хлебные злаки, тыс. т	398	1854	636	366	2281	1335	58,5
из них:							
пшеница и меслин	296	1760	453	120	2240	1282	57,2
рожь	68,0	67,5	23,5	91,5	20,3	-	-
ячмень	18,9	24,1	0,5	155	20,5	53,3	в 2,6 р.
Рыба и морепродукты, т	866	13,6	2,0	2,0	-	5,0	-
Уголь каменный, тыс. т	0,1	0,5	33,7	-	-	-	-
Нефть сырая и нефтепродукты сырые, включая газовый конденсат ¹⁾ , тыс. т	1,9	0,4	4,2	728	670	622	92,8
Бензины автомобильные, тыс. т	4,2	19,7	2296	6303	6714	7383	110,0
Топливо дизельное, тыс. т	66,6	6,7	2808	5888	5247	6304	в 1,2 р.
Мазуты, тыс. т	8,8	0,4	2124	2540	1816	1508	83,0
Цемент, тыс. т	1,9	2,3	329	77,4	116,8	313,7	в 2,7 р.
Лесоматериалы необработанные, тыс. м ³	6,9	16,1	0,7	37,2	25,2	32,3	в 1,3 р.
Удобрения минеральные или химические, тыс. т	54,3	-	455	0,6	-	-	-

¹⁾ До 2014 г. – нефть, включая газовый конденсат.

4. ОРГАНИЗАЦИИ И ХОЗЯЙСТВУЮЩИЕ СУБЪЕКТЫ ТОРГОВЛИ И ОБЩЕСТВЕННОГО ПИТАНИЯ

ОСНОВНЫЕ ПОКАЗАТЕЛИ ОРГАНИЗАЦИЙ ТОРГОВЛИ И ОБЩЕСТВЕННОГО ПИТАНИЯ

В разделе публикуется информация по основным показателям организаций торговли.

Оборот организаций оптовой (розничной) торговли – выручка-нетто от реализации товаров, продукции, работ, услуг. Оборот организаций, как правило, включает выручку от продажи товаров, приобретенных в целях перепродажи, за минусом НДС, акциза и других аналогичных обязательных платежей; выручку от реализации посреднических услуг (сумму вознаграждений комиссионеров (поверенных, агентов) за минусом НДС); стоимость товаров собственного производства, отгруженных (переданных) другим юридическим лицам и индивидуальным предпринимателям; выручку от других видов деятельности (доход от сдачи в аренду зданий, складских помещений и торговых площадей, транспортных средств и оборудования и т.п.) (**табл. 4.1-4.2**).

Не включаются в оборот доходы от продажи собственных основных средств, нематериальных активов, валютных ценностей, ценных бумаг.

Более подробная информация размещена в Единой межведомственной информационно-статистической системе (ЕМИСС) по адресу: www.fedstat.ru/ Ведомства/ Федеральная служба государственной статистики/ Общеэкономические показатели деятельности организаций и мониторинги социально-экономической сферы/ Инвестиции/ Рынок труда.



ОРГАНИЗАЦИИ И ХОЗЯЙСТВУЮЩИЕ СУБЪЕКТЫ
ТОРГОВЛИ И ОБЩЕСТВЕННОГО ПИТАНИЯ

**4.1. ОСНОВНЫЕ ПОКАЗАТЕЛИ ДЕЯТЕЛЬНОСТИ ОРГАНИЗАЦИЙ ТОРГОВЛИ
в 2016 г.**

	Организации, осуществляющие торговлю автотранспортными средствами и мотоциклами, их техническое обслуживание и ремонт	Организации оптовой торговли (включая торговлю через агентов), кроме торговли автотранспортными средствами и мотоциклами	Организации розничной торговли, кроме торговли автотранспортными средствами и мотоциклами, и по ремонту бытовых изделий и предметов личного пользования
	Организации, не относящиеся к субъектам малого и среднего предпринимательства		
Среднесписочная численность работников организаций ¹⁾ , тыс. человек	239,8	688,9	1424,9
Оборот организаций (в фактически действовавших ценах), млрд. руб.	4048,1	24038,9	8596,6
Инвестиции в основной капитал (в фактически действовавших ценах) ²⁾ , млн. руб.	40943,3	155755,7	183177,0
	Средние предприятия		
Среднесписочная численность работников организаций (без внешних совместителей), тыс. человек	42,0	141,2	77,1
Оборот организаций (в фактически действовавших ценах), млрд. руб.	606,5	2565,5	281,6
Инвестиции в основной капитал (в фактически действовавших ценах), млн. руб.	6669,3	10026,0	5180,6
	Малые предприятия³⁾		
Среднесписочная численность работников организаций (без внешних совместителей), тыс. человек	315,0	1559,3	1091,3
Оборот организаций (в фактически действовавших ценах), млрд. руб.	1825,7	16648,9	3578,8
Инвестиции в основной капитал (в фактически действовавших ценах), млн. руб.	7848,6	75267,7	8506,9

¹⁾ Включая данные по средним предприятиям.

²⁾ Включая организации, средняя численность работников которых не превышает 15 человек, не относящиеся к субъектам малого предпринимательства.

³⁾ Малые предприятия (включая микропредприятия) по данным выборочных обследований малых и микропредприятий всех видов деятельности.



**4.2. ОСНОВНЫЕ ПОКАЗАТЕЛИ ДЕЯТЕЛЬНОСТИ ОРГАНИЗАЦИЙ
ОБЩЕСТВЕННОГО ПИТАНИЯ в 2016 г.**

	Рестораны и кафе	Бары	Столовые при предпри- ятиях и учреждениях и организации, осуществ- ляющие поставку продук- ции общественного питания
Организации, не относящиеся к субъектам малого и среднего предпринимательства			
Среднесписочная численность работников организаций ¹⁾ , тыс. человек	83,0	1,0	178,1
Оборот организаций (в фактиче- ски действовавших ценах), млрд. руб.	201,3	0,1	154,3
Инвестиции в основной капитал (в фактически действовавших ценах) ²⁾ , млн. руб.	11679,1	3,2	14676,5
Средние предприятия			
Среднесписочная численность работников организаций (без внешних совместителей), тыс. человек	5,5	0,1	9,2
Оборот организаций (в фактиче- ски действовавших ценах), млрд. руб.	5,1	0,0	7,5
Инвестиции в основной капитал (в фактически действовавших ценах), млн. руб.	276,6	0,0	298,9
Малые предприятия³⁾			
Среднесписочная численность работников (без внешних со- вместителей), тыс. человек	293,3	22,2	42,5
Оборот организаций (в фактиче- ски действовавших ценах), млрд. руб.	414,6	30,5	61,3
Инвестиции в основной капитал (в фактически действовавших ценах), млн. руб.	16662,4	687,5	252,9

¹⁾ Включая данные по средним предприятиям.

²⁾ Включая организации, средняя численность работников которых не превышает 15 человек, не относящиеся к субъектам малого предпринимательства.

³⁾ Малые предприятия (включая микропредприятия) по данным выборочных обследований малых и микропредприятий всех видов деятельности.



ФИНАНСОВО-ХОЗЯЙСТВЕННАЯ ДЕЯТЕЛЬНОСТЬ ОРГАНИЗАЦИЙ ТОРГОВЛИ И ОБЩЕСТВЕННОГО ПИТАНИЯ

Источником информации для заполнения раздела «Финансово-хозяйственная деятельность организаций» являются итоги федерального статистического наблюдения и данные бухгалтерской отчетности.

Данные по бухгалтерской отчетности за 2014 г. включают сведения по Крымскому федеральному округу. Данные по оперативной статистической отчетности за 2014 г. не включают сведения по Крымскому федеральному округу.

Выручка (нетто) от продажи товаров, продукции, работ, услуг (за минусом НДС, акцизов и аналогичных обязательных платежей) - выручка от продажи товаров, готовой продукции, а также поступления, связанные с выполнением работ, оказанием услуг.

Себестоимость проданных товаров, продукции, работ, услуг для организаций, осуществляющих торговую деятельность, - покупная стоимость проданных товаров.

Коммерческие расходы - для организаций, осуществляющих торговую деятельность, - издержки обращения, относящиеся к проданным товарам.

К **управленческим расходам** относятся:

административно-управленческие расходы;

расходы на содержание общехозяйственного персонала, не связанного с производственным процессом, амортизационные отчисления на полное восстановление и расходы на ремонт основных средств управленческого и общехозяйственного назначения; арендная плата за помещения общехозяйственного назначения;

расходы по оплате информационных, аудиторских и консультационных услуг;

другие аналогичные по назначению расходы.

Валовая прибыль организаций определяется как разница между выручкой (нетто) от продажи товаров, продукции, работ, услуг и себестоимостью (покупной стоимостью) проданных товаров, продукции, работ, услуг.

Прибыль (убыток) от продажи - разница между валовой прибылью (валовым доходом) и коммерческими и управленческими расходами.

Сальдо прочих доходов и расходов - разница между прочими доходами и расходами. К прочим доходам (расходам) относятся суммы причитающихся (подлежащих) в соответствии с договорами к получению (к уплате) дивидендов (процентов) по облигациям, депозитам и т. п.; доходы, подлежащие получению от участия в совместной деятельности без образования юридического лица (по договору простого товарищества); данные по операциям, связанным с движением имущества организации (основных средств, запасов, денежных средств, ценных бумаг и т. п.). Кредиторская (дебиторская)

задолженность, по которой срок исковой давности истек; штрафы, пени, неустойки и другие виды санкций за нарушение договоров; суммы прибылей (убытков) прошлых лет, выявленных в отчетном году; курсовые разницы и т.д.

Сальдированный финансовый результат (прибыль минус убыток) – конечный финансовый результат, выявленный на основании бухгалтерского учета всех хозяйственных операций организаций. Представляет сумму прибыли (убытка) от продажи товаров, продукции (работ, услуг), основных средств, иного имущества организаций и чистых доходов от прочих операций. Данные по сальдированному финансовому результату (прибыль минус убыток) приводятся в фактически действовавших ценах, структуре и методологии соответствующих лет.

Рентабельность организаций характеризует эффективность их деятельности.

Рентабельность проданных товаров, продукции (работ, услуг) рассчитывается как соотношение между величиной сальдированного финансового результата (прибыль минус убыток) от проданных товаров, продукции (работ, услуг) и себестоимостью проданных товаров, продукции (работ, услуг) с учетом коммерческих и управленческих расходов. В том случае, если сальдированный финансовый результат (прибыль минус убыток) от продаж отрицательный, – имеет место убыточность.

Рентабельность активов рассчитывается как соотношение сальдированного финансового результата (прибыль минус убыток) и стоимости активов организаций. В том случае, если получен отрицательный сальдированный финансовый результат, – имеет место убыточность.

Финансовая устойчивость организаций характеризуется состоянием финансовых ресурсов, обеспечивающих бесперебойный расширенный процесс производства и продажи продукции на основе роста прибыли. Основными показателями финансовой устойчивости организаций являются следующие коэффициенты: **коэффициент автономии**, характеризующий долю собственных средств в общей величине источников средств организаций и определяющий степень независимости от кредиторов; **коэффициент обеспеченности собственными оборотными средствами**, который рассчитывается как отношение собственных оборотных средств к фактической стоимости всех оборотных средств, находящихся в наличии у организаций.

Платежеспособность характеризует возможности организаций своевременно расплачиваться по своим обязательствам.

Одним из показателей платежеспособности организаций является **коэффициент текущей ликвидности**, рассчитываемый как отношение фактической стоимости находящихся в наличии у организаций оборотных средств к наиболее срочным обязательствам организаций в виде краткосрочных кредитов и займов, кредиторской задолженности.



Кредиторская задолженность – задолженность по расчетам с поставщиками и подрядчиками за поступившие материальные ценности, выполненные работы и оказанные услуги, в том числе задолженность, обеспеченная векселями выданными; задолженность по расчетам с дочерними и зависимыми обществами по всем видам операций; с рабочими и служащими по оплате труда, представляющая собой начисленные, но не выплаченные суммы оплаты труда; задолженность по отчислениям на государственное социальное страхование, пенсионное обеспечение и медицинское страхование работников организации; задолженность по всем видам платежей в бюджет и внебюджетные фонды; задолженность организации по платежам по обязательному и добровольному страхованию имущества и работников организации и другим видам страхования, в которых организация является страхователем; авансы полученные, включающие сумму полученных авансов от сторонних организаций по предстоящим расчетам по заключенным договорам, а также штрафы, пени и неустойки, признанные организацией или по которым получены решения суда (арбитражного суда) или другого органа, имеющего в соответствии с законодательством Российской Федерации право на принятие решения об их взыскании, и отнесенные на финансовые результаты организации.

Дебиторская задолженность – задолженность по расчетам с покупателями и заказчиками за товары, работы и услуги, в том числе задолженность, обеспеченная векселями полученными; задолженность по расчетам с дочерними и зависимыми обществами; суммы уплаченных другим организациям авансов по предстоящим расчетам в соответствии с заключенными договорами; задолженность по расчетам с прочими дебиторами, включающая в себя задолженность финансовых и налоговых органов (в том числе по переплате по налогам, сборам и прочим платежам в бюджет); задолженность работников организации по предоставленным им ссудам и займам за счет средств этой организации или кредита (ссуды на индивидуальное и кооперативное жилищное строительство, приобретение и благоустройство садовых участков, беспроцентные ссуды молодым семьям на улучшение жилищных условий или обзаведение домашним хозяйством и др.); задолженность подотчетных лиц; поставщиков по недостачам товарно-материальных ценностей, обнаруженным при приемке; задолженность по государственным заказам, федеральным программам за поставленные товары, работы и услуги, а также штрафы, пени и неустойки, признанные должником или по которым получены решения суда (арбитражного суда) или другого органа, имеющего в соответствии с законодательством Российской Федерации право на принятие решения об их взыскании, и отнесенные на финансовые результаты организации.

Более подробная информация по статистике финансов организаций размещена на официальном Интернет-портале Росстата по адресу: [www.gks.ru/Официальная статистика/Финансы](http://www.gks.ru/Официальная_статистика/Финансы).

ОРГАНИЗАЦИИ И ХОЗЯЙСТВУЮЩИЕ СУБЪЕКТЫ
ТОРГОВЛИ И ОБЩЕСТВЕННОГО ПИТАНИЯ

**4.3. ОСНОВНЫЕ ПОКАЗАТЕЛИ, ХАРАКТЕРИЗУЮЩИЕ
ФИНАНСОВОЕ СОСТОЯНИЕ ОРГАНИЗАЦИЙ ТОРГОВЛИ¹⁾**

	Торговля автотранспортными средствами и мотоциклами, их техническое обслуживание и ремонт			Розничная торговля, кроме торговли автотранспортными средствами и мотоциклами; ремонт бытовых изделий и предметов личного пользования		
	2014	2015	2016	2014	2015	2016
Сальдированный финансовый результат (прибыль минус убыток), млн. руб.	90087	143330	268468	145577	194720	252658
Сумма прибыли, полученная прибыльными организациями, млн. руб.	155063	209993	327927	247288	297613	322942
Сумма убытка, полученная убыточными организациями, млн. руб.	64976	66663	59459	101711	102893	70284
Удельный вес прибыльных организаций в общем числе организаций, процентов	72,3	73,4	74,7	71,9	71,6	73,1
Удельный вес убыточных организаций в общем числе организаций, процентов	27,7	26,6	25,3	28,1	28,4	26,9
Рентабельность проданных товаров, продукции (работ, услуг), процентов	1,5	1,9	3,0	1,9	1,9	1,9
Рентабельность активов, процентов	4,7	7,4	12,3	4,1	4,9	6,0
Коэффициент текущей ликвидности, процентов	128,2	131,6	143,8	108,6	105,3	108,1
Коэффициент автономии, процентов	26,5	27,9	34,4	23,8	23,7	25,7
Дебиторская задолженность ²⁾ , млн. руб.	426967	541950	659384	576035	675372	725495
Кредиторская задолженность ²⁾ , млн. руб.	633284	640589	701945	1303321	1483211	1758180

¹⁾ По данным бухгалтерской отчетности. Без субъектов малого предпринимательства.

²⁾ По данным оперативной статистической отчетности, 2014 г. – без учета данных по Республике Крым и г. Севастополю.

ОРГАНИЗАЦИИ И ХОЗЯЙСТВУЮЩИЕ СУБЪЕКТЫ
ТОРГОВЛИ И ОБЩЕСТВЕННОГО ПИТАНИЯ

**4.4. ОСНОВНЫЕ ПОКАЗАТЕЛИ, ХАРАКТЕРИЗУЮЩИЕ ФИНАНСОВОЕ СОСТОЯНИЕ
ОРГАНИЗАЦИЙ ОПТОВОЙ ТОРГОВЛИ¹⁾**

	Оптовая торговля, включая торговлю через агентов, кроме торговли автотранспортными средствами и мотоциклами			в том числе оптовая торговля через агентов (за вознаграждение или на договорной основе)		
	2014	2015	2016	2014	2015	2016
Сальдированный финансовый результат (прибыль минус убыток), млн. руб.	854935	1792479	1996476	400241	363782	227566
Сумма прибыли, полученная прибыльными организациями, млн. руб.	1507497	2149296	2221333	446719	399101	238411
Сумма убытка, полученная убыточными организациями, млн. руб.	652562	356817	224857	46478	35319	10845
Удельный вес прибыльных организаций в общем числе организаций, процентов	73,8	75,5	79,7	67,7	70,2	74,3
Удельный вес убыточных организаций в общем числе организаций, процентов	26,2	24,5	20,3	32,3	29,8	25,7
Рентабельность проданных товаров, продукции (работ, услуг), процентов	8,1	8,0	5,9	27,0	29,1	21,7
Рентабельность активов, процентов	3,0	5,8	6,1	12,2	9,5	6,0
Коэффициент текущей ликвидности, процентов	134,0	145,3	139,3	126,6	161,2	153,6
Коэффициент автономии, процентов	45,7	46,6	47,7	37,9	38,3	39,0
Дебиторская задолженность ²⁾ , млн. руб.	6758181	7634299	7119237	911287	1002338	1233982
Кредиторская задолженность ²⁾ , млн. руб.	5856926	6346263	6726068	1055062	1200695	1348323

¹⁾ По данным бухгалтерской отчетности. Без субъектов малого предпринимательства.

²⁾ По данным оперативной статистической отчетности, 2014 г. – без учета данных по Республике Крым и г. Севастополю.



**4.5. ОСНОВНЫЕ ПОКАЗАТЕЛИ, ХАРАКТЕРИЗУЮЩИЕ
ФИНАНСОВОЕ СОСТОЯНИЕ ОРГАНИЗАЦИЙ ОБЩЕСТВЕННОГО ПИТАНИЯ¹⁾**

	Деятельность ресторанов и кафе			Деятельность баров			Деятельность столовых при предприятиях и учреждениях и поставка продукции общественного питания		
	2014	2015	2016	2014	2015	2016	2014	2015	2016
Сальдированный финансовый результат (прибыль минус убыток), млн. руб.	1980	38	12519	19	-133	-62	5698	4525	6125
Сумма прибыли, полученная прибыльными организациями, млн. руб.	9543	7600	14798	46	8	9	6603	6257	7482
Сумма убытка, полученная убыточными организациями, млн. руб.	7563	7562	2279	27	141	71	905	1732	1357
Удельный вес прибыльных организаций в общем числе организаций, процентов	61,2	64,4	67,5	54,5	50,0	44,4	77,2	79,7	82,0
Удельный вес убыточных организаций в общем числе организаций, процентов	38,8	35,6	32,5	45,5	50,0	55,6	22,8	20,3	18,0
Рентабельность проданных товаров, продукции (работ, услуг), процентов	6,3	5,4	6,6	5,9	-3,8	-21,8	3,6	2,7	2,3
Рентабельность активов, процентов	1,4	0,0	10,0	1,3	-6,5	-11,8	6,8	4,5	5,2
Коэффициент текущей ликвидности, процентов	100,7	111,5	115,1	94,4	79,9	33,6	116,5	115,6	118,5
Коэффициент автономии, процентов	26,7	30,4	35,2	9,4	-3,6	2,8	33,5	29,2	30,0
Дебиторская задолженность ²⁾ , млн. руб.	20244	23054	19587	49	87	45	15832	18892	26670
Кредиторская задолженность ²⁾ , млн. руб.	21102	24027	21899	241	358	275	23387	29077	48310

¹⁾ По данным бухгалтерской отчетности. Без субъектов малого предпринимательства.

²⁾ По данным оперативной статистической отчетности, 2014 г. – без учета данных по Республике Крым и г. Севастополю.

ОРГАНИЗАЦИИ И ХОЗЯЙСТВУЮЩИЕ СУБЪЕКТЫ
ТОРГОВЛИ И ОБЩЕСТВЕННОГО ПИТАНИЯ

4.6. ФИНАНСОВЫЕ ПОКАЗАТЕЛИ ДЕЯТЕЛЬНОСТИ ОРГАНИЗАЦИЙ ТОРГОВЛИ ¹⁾
(миллионов рублей)

	Торговля автотранспортными средствами и мотоциклами, их техническое обслуживание и ремонт			Розничная торговля, кроме торговли автотранспортными средствами и мотоциклами; ремонт бытовых изделий и предметов личного пользования		
	2014	2015	2016	2014	2015	2016
Выручка (нетто) от продажи товаров, продукции, работ, услуг	5126625	4319209	4909776	7087299	8131414	8810589
Себестоимость проданных товаров, продукции, работ, услуг	4593265	3822984	4317474	5243242	6075422	6632108
Валовая прибыль	533360	496225	592302	1844057	2055992	2178481
Коммерческие и управленческие расходы	459158	415127	449585	1708731	1900539	2012924
в том числе:						
коммерческие расходы	375678	343519	372880	1641805	1830793	1952923
управленческие расходы	83480	71608	76705	66926	69746	60001
Прибыль (убыток) от продаж	74202	81098	142717	135326	155453	165557
Сальдо прочих доходов и расходов	15885	62232	125751	10251	39267	87101
Сальдированный финансовый результат (прибыль минус убыток)	90087	143330	268468	145577	194720	252658

¹⁾ По данным бухгалтерской отчетности. Без субъектов малого предпринимательства.

**4.7. ФИНАНСОВЫЕ ПОКАЗАТЕЛИ ДЕЯТЕЛЬНОСТИ ОРГАНИЗАЦИЙ
ОПТОВОЙ ТОРГОВЛИ¹⁾**
(миллионов рублей)

	Оптовая торговля, включая торговлю через агентов, кроме торговли авто- транспортными средствами и мотоциклами			в том числе оптовая торговля через агентов (за вознаграждение или на договорной основе)		
	2014	2015	2016	2014	2015	2016
Выручка (нетто) от прода- жи товаров, продукции, работ, услуг	27926044	30140691	30165165	1140381	1227718	1955223
Себестоимость проданных товаров, продукции, работ, услуг	22441919	24096562	24384318	761704	815116	1448806
Валовая прибыль	5484125	6044129	5780847	378677	412602	506417
Коммерческие и управлен- ческие расходы	3385138	3819647	4088667	135965	135877	157930
в том числе:						
коммерческие расходы	3052900	3438718	3695219	83225	87262	104297
управленческие расходы	332238	380929	393448	52740	48615	53633
Прибыль (убыток) от продаж	2098987	2224482	1692180	242712	276725	348487
Сальдо прочих доходов и расходов ²⁾	-1244052	-432003	304296	157529	87057	-120921
Сальдированный финан- совый результат (прибыль минус убыток)	854935	1792479	1996476	400241	363782	227566

¹⁾ По данным бухгалтерской отчетности. Без субъектов малого предпринимательства.

²⁾ Знак (-) означает превышение расходов над доходами.



ОРГАНИЗАЦИИ И ХОЗЯЙСТВУЮЩИЕ СУБЪЕКТЫ
ТОРГОВЛИ И ОБЩЕСТВЕННОГО ПИТАНИЯ

**4.8. ФИНАНСОВЫЕ ПОКАЗАТЕЛИ ДЕЯТЕЛЬНОСТИ ОРГАНИЗАЦИЙ
ОБЩЕСТВЕННОГО ПИТАНИЯ¹⁾**
(миллионов рублей)

	Деятельность ресторанов и кафе			Деятельность баров			Деятельность столовых при предприятиях и учреждениях и поставка продукции общественного питания		
	2014	2015	2016	2014	2015	2016	2014	2015	2016
Выручка (нетто) от продажи товаров, продукции, работ, услуг	193523	215242	215291	894	785	215	144797	155130	182949
Себестоимость проданных товаров, продукции, работ, услуг	119979	139903	134514	634	428	158	102306	110608	129588
Валовая прибыль	73544	75339	80777	260	357	57	42491	44522	53361
Коммерческие и управленческие расходы	62075	64356	67406	210	388	117	37440	40393	49304
в том числе:									
коммерческие расходы	49764	51689	55290	90	349	45	23460	26351	30054
управленческие расходы	12311	12667	12116	120	39	72	13980	14042	19250
Прибыль (убыток) от продаж	11469	10983	13371	50	-31	-60	5051	4129	4057
Сальдо прочих доходов и расходов ²⁾	-9489	-10945	-852	-31	-102	-2	647	396	2068
Сальдированный финансовый результат (прибыль минус убыток)	1980	38	12519	19	-133	-62	5698	4525	6125

¹⁾ По данным бухгалтерской отчетности. Без субъектов малого предпринимательства.

²⁾ Знак (-) означает превышение расходов над доходами.



**4.9. ВАЛОВАЯ ПРИБЫЛЬ, КОММЕРЧЕСКИЕ И УПРАВЛЕНЧЕСКИЕ РАСХОДЫ
ОРГАНИЗАЦИЙ ТОРГОВЛИ¹⁾**

	2005	2010	2014	2015	2016
Торговля автотранспортными средствами и мотоциклами, их техническое обслуживание и ремонт					
Валовая прибыль, млн. руб.	75999	246749	533360	496225	592302
Коммерческие и управленческие расходы, млн. руб.	48617	167424	459158	415127	449585
в процентах к валовой прибыли	64,0	67,9	86,1	83,7	75,9
из нее:					
торговля автотранспортными средствами					
Валовая прибыль, млн. руб.	29847	114837	256413	162697	208884
Коммерческие и управленческие расходы, млн. руб.	16416	75540	235018	165648	197594
в процентах к валовой прибыли	55,0	65,8	91,7	101,8	94,6
техническое обслуживание и ремонт автотранспортных средств					
Валовая прибыль, млн. руб.	5311	12035	34139	37441	70273
Коммерческие и управленческие расходы, млн. руб.	4171	9288	27753	31175	23470
в процентах к валовой прибыли	78,5	77,2	81,3	83,3	33,4
торговля автомобильными деталями, узлами и принадлежностями					
Валовая прибыль, млн. руб.	20531	39373	76620	86094	84452
Коммерческие и управленческие расходы, млн. руб.	12710	24470	52702	58495	57884
в процентах к валовой прибыли	61,9	62,2	68,8	67,9	68,5
торговля мотоциклами, их деталями, узлами и принадлежностями; техническое обслуживание и ремонт мотоциклов					
Валовая прибыль, млн. руб.	52	152	1155	1254	1084
Коммерческие и управленческие расходы, млн. руб.	30	114	684	733	807
в процентах к валовой прибыли	57,5	74,7	59,2	58,5	74,4
розничная торговля моторным топливом					
Валовая прибыль, млн. руб.	20232	80352	165033	208738	227609
Коммерческие и управленческие расходы, млн. руб.	15273	58011	143001	159076	169829
в процентах к валовой прибыли	75,5	72,2	86,6	76,2	74,6

¹⁾ По данным бухгалтерской отчетности. Без субъектов малого предпринимательства.



**4.10. ВАЛОВАЯ ПРИБЫЛЬ, КОММЕРЧЕСКИЕ И УПРАВЛЕНЧЕСКИЕ РАСХОДЫ
ОРГАНИЗАЦИЙ ОПТОВОЙ ТОРГОВЛИ¹⁾**

	2005	2010	2014	2015	2016
Оптовая торговля, включая торговлю через агентов, кроме торговли автотранспортными средствами и мотоциклами					
Валовая прибыль, млн. руб.	1459572	3333520	5484125	6044129	5780847
Коммерческие и управленческие расходы, млн. руб.	887652	2005362	3385138	3819647	4088667
в процентах к валовой прибыли	60,8	60,2	61,7	63,2	70,7
из нее:					
оптовая торговля через агентов (за вознаграждение или на договорной основе)					
Валовая прибыль, млн. руб.	62783	128438	378677	412602	506417
Коммерческие и управленческие расходы, млн. руб.	38089	79234	135965	135877	157930
в процентах к валовой прибыли	60,7	61,7	35,9	32,9	31,2
оптовая торговля сельскохозяйственным сырьем и живыми животными					
Валовая прибыль, млн. руб.	8567	19206	56242	69520	66903
Коммерческие и управленческие расходы, млн. руб.	7690	18181	42080	50286	50910
в процентах к валовой прибыли	89,8	94,7	74,8	72,3	76,1
оптовая торговля пищевыми продуктами, включая напитки, и табачными изделиями					
Валовая прибыль, млн. руб.	120586	403479	781851	872017	891089
Коммерческие и управленческие расходы, млн. руб.	92848	305493	569234	671573	716764
в процентах к валовой прибыли	77,0	75,7	72,8	77,0	80,4
оптовая торговля непродовольственными потребительскими товарами					
Валовая прибыль, млн. руб.	100008	317127	700893	816740	920942
Коммерческие и управленческие расходы, млн. руб.	71809	261796	563414	626880	733743
в процентах к валовой прибыли	71,8	82,6	80,4	76,8	79,7
оптовая торговля несельскохозяйственными промежуточными продуктами, отходами и ломом					
Валовая прибыль, млн. руб.	1076169	2252470	3015470	3200805	2791923
Коммерческие и управленческие расходы, млн. руб.	615230	1203168	1715079	1928261	2052099
в процентах к валовой прибыли	57,2	53,4	56,9	60,2	73,5
оптовая торговля машинами и оборудованием					
Валовая прибыль, млн. руб.	26942	82596	250572	290049	313169
Коммерческие и управленческие расходы, млн. руб.	16874	54815	167975	181795	185894
в процентах к валовой прибыли	62,6	66,4	67,0	62,7	59,4
прочая оптовая торговля					
Валовая прибыль, млн. руб.	62971	130204	300407	382395	290403
Коммерческие и управленческие расходы, млн. руб.	44150	82674	191390	224974	191327
в процентах к валовой прибыли	70,1	63,5	63,7	58,8	65,9

¹⁾ По данным бухгалтерской отчетности. Без субъектов малого предпринимательства.



**4.11. ВАЛОВАЯ ПРИБЫЛЬ, КОММЕРЧЕСКИЕ И УПРАВЛЕНЧЕСКИЕ РАСХОДЫ
ОРГАНИЗАЦИЙ РОЗНИЧНОЙ ТОРГОВЛИ¹⁾**
(в фактически действовавших ценах)

	2005	2010	2014	2015	2016
Розничная торговля, кроме торговли авто-транспортными средствами и мотоциклами; ремонт бытовых изделий и предметов личного пользования					
Валовая прибыль, млн. руб.	223724	830580	1844057	2055992	2178481
Коммерческие и управленческие расходы, млн. руб.	183265	745323	1708731	1900539	2012924
в процентах к валовой прибыли	81,9	89,7	92,7	92,4	92,4
из нее:					
розничная торговля в неспециализированных магазинах					
Валовая прибыль, млн. руб.	128621	398608	949391	1105105	919122
Коммерческие и управленческие расходы, млн. руб.	104102	360182	892993	1032832	846520
в процентах к валовой прибыли	80,9	90,4	94,1	93,5	92,1
розничная торговля пищевыми продуктами, включая напитки, и табачными изделиями в специализированных магазинах					
Валовая прибыль, млн. руб.	13466	71723	34040	45961	319195
Коммерческие и управленческие расходы, млн. руб.	11199	64351	33155	46436	322754
в процентах к валовой прибыли	83,2	89,7	97,4	101,0	101,1
розничная торговля фармацевтическими и медицинскими товарами, косметическими и парфюмерными товарами					
Валовая прибыль, млн. руб.	36001	68614	124620	135892	138219
Коммерческие и управленческие расходы, млн. руб.	31752	64687	114159	119536	125756
в процентах к валовой прибыли	88,2	94,3	91,6	88,0	91,0
прочая розничная торговля в специализированных магазинах					
Валовая прибыль, млн. руб.	40636	280132	701117	738736	769989
Коммерческие и управленческие расходы, млн. руб.	32262	247109	626906	669013	686309
в процентах к валовой прибыли	79,4	88,2	89,4	90,6	89,1
розничная торговля бывшими в употреблении товарами в магазинах					
Валовая прибыль, млн. руб.	41	369	281	116	65
Коммерческие и управленческие расходы, млн. руб.	43	317	329	101	55
в процентах к валовой прибыли	106,0	85,8	117,0	87,1	84,6
розничная торговля вне магазинов					
Валовая прибыль, млн. руб.	2977	10204	33616	28679	31314
Коммерческие и управленческие расходы, млн. руб.	2320	7763	40442	31802	31010
в процентах к валовой прибыли	77,9	76,1	120,3	110,9	99,0
ремонт бытовых изделий и предметов личного пользования					
Валовая прибыль, млн. руб.	573	930	991	1491	578
Коммерческие и управленческие расходы, млн. руб.	301	916	749	818	521
в процентах к валовой прибыли	52,5	98,4	75,6	54,9	90,1

¹⁾ По данным бухгалтерской отчетности. Без субъектов малого предпринимательства.

ОРГАНИЗАЦИИ И ХОЗЯЙСТВУЮЩИЕ СУБЪЕКТЫ
ТОРГОВЛИ И ОБЩЕСТВЕННОГО ПИТАНИЯ

**4.12. ВАЛОВАЯ ПРИБЫЛЬ, КОММЕРЧЕСКИЕ И УПРАВЛЕНЧЕСКИЕ РАСХОДЫ
ОРГАНИЗАЦИЙ ОБЩЕСТВЕННОГО ПИТАНИЯ¹⁾**
(в фактически действовавших ценах)

	2010	2014	2015	2016
Деятельность ресторанов и кафе				
Валовая прибыль, млн. руб.	54626	73544	75339	80777
Коммерческие и управленческие расходы				
млн. руб.	47202	62075	64356	67406
в процентах к валовой прибыли	86,4	84,4	85,4	83,4
Деятельность баров				
Валовая прибыль, млн. руб.	132	260	357	57
Коммерческие и управленческие расходы				
млн. руб.	93	210	388	117
в процентах к валовой прибыли	69,9	80,8	108,7	в 2,1 р.
Деятельность столовых при предприятиях и поставка продукции общественного питания				
Валовая прибыль, млн. руб.	25292	42491	44522	53361
Коммерческие и управленческие расходы				
млн. руб.	22037	37440	40393	49304
в процентах к валовой прибыли	87,1	88,1	90,7	92,4

¹⁾ По данным бухгалтерской отчетности. Без субъектов малого предпринимательства.

**4.13. СТРУКТУРА РАСХОДОВ НА ПРОИЗВОДСТВО И РЕАЛИЗАЦИЮ ПРОДУКЦИИ
КРУПНЫХ И СРЕДНИХ ОРГАНИЗАЦИЙ ТОРГОВЛИ И ОБЩЕСТВЕННОГО ПИТАНИЯ**
(в фактически действовавших ценах; в процентах)¹⁾

	Организации, осуществляющие торговлю автомобилями и мотоциклами, их техническое обслуживание и ремонт			Организации оптовой торговли (включая торговлю через агентов), кроме торговли автомобилями и мотоциклами			Организации розничной торговли, кроме торговли автотранспортными средствами и мотоциклами, и по ремонту бытовых изделий и предметов личного пользования			Организации общественного питания		
	2014	2015	2016	2014	2015	2016	2014	2015	2016	2014	2015	2016
Расходы на производство и реализацию продукции (работ, услуг) - всего	100	100	100	100	100	100	100	100	100	100	100	100
из них:												
- расходы на приобретение сырья, материалов, покупных полуфабрикатов и комплектующих изделий для производства и продажи продукции (товаров, работ и услуг)	31,4	28,4	31,7	14,7	16,2	17,5	7,7	7,9	9,0	37,6	43,5	47,7



ОРГАНИЗАЦИИ И ХОЗЯЙСТВУЮЩИЕ СУБЪЕКТЫ
ТОРГОВЛИ И ОБЩЕСТВЕННОГО ПИТАНИЯ

Продолжение табл. 4.13

	Организации, осуществляющие торговлю автотранспортными средствами и мотоциклами, их техническое обслуживание и ремонт			Организации оптовой торговли (включая торговлю через агентов), кроме торговли автотранспортными средствами и мотоциклами			Организации розничной торговли, кроме торговли автотранспортными средствами и мотоциклами, и по ремонту бытовых изделий и предметов личного пользования			Организации общественного питания		
	2014	2015	2016	2014	2015	2016	2014	2015	2016	2014	2015	2016
- расходы на приобретение топлива и энергии	1,7	1,7	2,0	0,8	0,6	0,7	3,0	2,7	2,9	1,8	1,4	1,3
- расходы на оплату труда	17,2	18,6	17,5	9,6	8,8	8,8	28,3	27,3	27,5	25,5	20,4	20,7
- страховые взносы в пенсионный фонд, ФСС, ФФОМС	4,3	4,9	4,6	2,1	2,1	2,1	7,5	7,4	7,5	7,0	5,9	6,0
- амортизация основных средств	4,4	5,3	5,9	12,2	12,1	10,9	4,7	5,1	5,5	4,4	2,4	2,5
- амортизация нематериальных активов	0,1	0,1	0,1	0,1	0,1	0,2	0,5	0,2	0,3	0,4	0,2	0,0
- арендная плата	6,6	7,9	7,6	3,4	3,0	3,1	21,2	20,5	21,5	8,5	7,3	8,5
- обязательные страховые платежи	0,3	0,3	0,2	0,1	0,2	0,1	0,3	0,3	0,3	0,4	0,3	0,4
- добровольные страховые платежи	0,3	0,3	0,3	0,4	0,4	0,3	0,2	0,2	0,2	0,1	0,1	0,1
- представительские расходы	0,1	0,1	0,1	0,1	0,1	0,1	0,0	0,1	0,1	0,3	0,0	0,1
- суточные и подъемные	0,1	0,1	0,1	0,1	0,1	0,1	0,1	0,1	0,1	0,0	0,0	0,0
- налоги и сборы, включаемые в себестоимость продукции	0,8	0,9	0,9	1,6	1,8	2,0	0,6	0,7	0,7	1,2	0,6	0,2
- расходы по оплате работ и услуг сторонних организаций	29,9	30,2	27,9	51,0	49,8	47,9	21,1	22,7	21,0	11,3	17,3	8,8
- другие затраты	2,8	1,2	1,1	3,8	4,7	6,2	4,7	4,8	3,4	1,5	0,6	3,7

¹⁾ Без субъектов малого предпринимательства.



ИТОГИ ВЫБОРОЧНОГО ОБСЛЕДОВАНИЯ ДЕЛОВОЙ АКТИВНОСТИ В ТОРГОВЛЕ

Ежеквартальные выборочные обследования деловой активности **в оптовой и розничной торговле** содержит качественные показатели оценки руководителями торговых организаций различных аспектов их экономической деятельности в текущем периоде, тенденции ее развития в ближайшей перспективе. В обследовании принимают участие 3,4 тыс. организаций оптовой торговли и 3,7 тыс. организаций розничной торговли, различных по формам собственности, численности работников и видам экономической деятельности, во всех субъектах Российской Федерации.

В качестве **простых индикаторов** результатов обследований используются **балансы оценок показателей** (в процентных пунктах), определяемые как разность долей респондентов, отметивших «увеличение» и «уменьшение» показателей по сравнению с предыдущим периодом, или как разность долей респондентов, оценивших уровень показателей как «выше нормального» и «ниже нормального» уровня.

На основе балансов оценок **рассчитывается композитный индикатор – индекс предпринимательской уверенности**. Индекс предпринимательской уверенности рассчитывается как среднее арифметическое значение балансов оценок фактического экономического состояния, уровня складских запасов (берется с обратным знаком) и ожидаемого экономического состояния торговых организаций.

За 2014 г. информация приведена без учета сведений по Республике Крым и городу федерального значения Севастополю.

Более подробная информация размещена Единой межведомственной информационно-статистической системе (ЕМИСС) по адресу: [www.fedstat.ru/Ведомства/ Федеральная служба государственной статистики/ Оптовая и розничная торговля/ Конъюнктура и деловая активность организаций оптовой торговли/ Конъюнктура и деловая активность организаций розничной торговли](http://www.fedstat.ru/Ведомства/Федеральная_служба_государственной_статистики/Оптовая_и_розничная_торговля/Конъюнктура_и_деловая_активность_организаций_оптовой_торговли/Конъюнктура_и_деловая_активность_организаций_розничной_торговли).

ОРГАНИЗАЦИИ И ХОЗЯЙСТВУЮЩИЕ СУБЪЕКТЫ
ТОРГОВЛИ И ОБЩЕСТВЕННОГО ПИТАНИЯ

4.14. ОЦЕНКА КОНКУРЕНТНОЙ СРЕДЫ В ОПТОВОЙ ТОРГОВЛЕ
(в процентах от числа обследованных организаций)

	2010	2014	2015	2016
Снизился уровень ненадлежащей рекламы	35,0	36,4	36,4	36,2
Снизился уровень недобросовестной конкуренции	23,3	24,3	25,2	26,1
Стало меньше антиконкурентных действий органов государственной власти и местного самоуправления	7,1	7,5	8,1	9,9
Улучшилось состояние конкурентной среды	30,2	30,2	26,6	30,2
Возросла доступность услуг естественных монополий	11,9	11,9	11,1	11,6

**4.15. ОСНОВНЫЕ ИНДИКАТОРЫ ДЕЛОВОЙ АКТИВНОСТИ
ОРГАНИЗАЦИЙ ОПТОВОЙ ТОРГОВЛИ**
(в процентах)

	Индекс предпринимательской уверенности	Складские запасы (уровень в текущем квартале) ¹⁾	Экономическая ситуация (изменения в текущем квартале по сравнению с предыдущим кварталом)	Экономическая ситуация (прогноз, сделанный в предыдущем квартале) ¹⁾
2010				
I квартал	3,1	-9,4	-15,1	-5,7
II квартал	8,3	-9,1	1,0	15,1
III квартал	8,5	-8,7	6,6	14,7
IV квартал	4,0	-7,4	3,4	10,2
2014				
I квартал	3,3	-1,1	-8,8	4,9
II квартал	5,9	-1,8	-1,3	17,7
III квартал	5,8	-3,2	1,7	17,2
IV квартал	-1,1	-4,6	-5,4	12,5
2015				
I квартал	-1,9	-5,4	-18,8	-2,5
II квартал	2,5	-6,3	-8,7	7,7
III квартал	2,6	-6,3	-4,6	9,9
IV квартал	-2,3	-7,0	-8,2	6,1
2016				
I квартал	-1,0	-5,6	-17,5	-5,6
II квартал	3,9	-6,8	-6,5	8,8
III квартал	4,6	-6,6	0	11,4
IV квартал	0,6	-6,9	-2,9	7,3

¹⁾ Баланс.

**4.16. ИНДЕКС ПРЕДПРИНИМАТЕЛЬСКОЙ УВЕРЕННОСТИ
В ОПТОВОЙ ТОРГОВЛЕ**

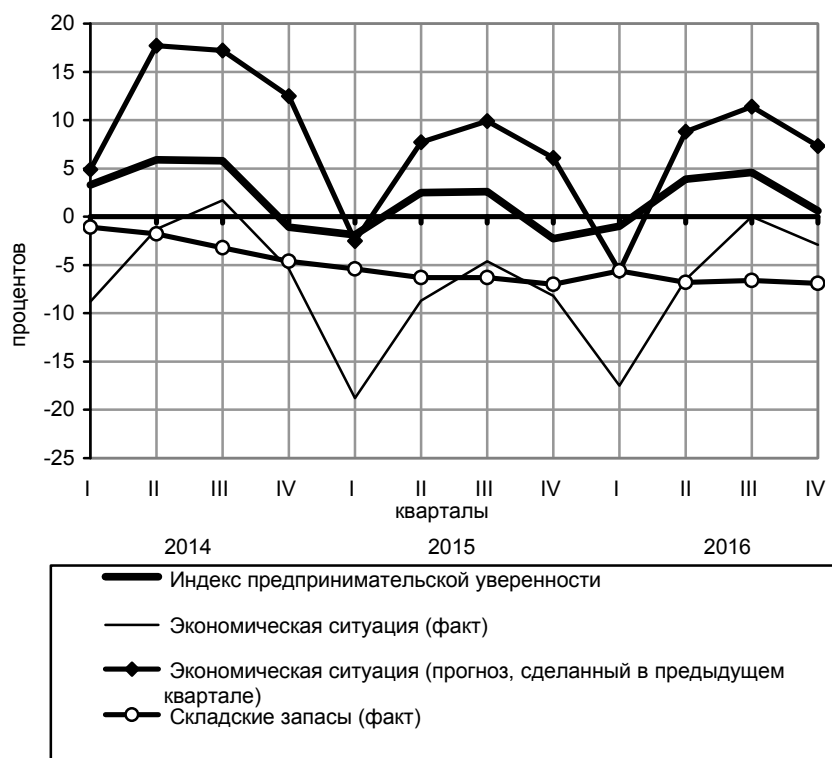

**4.17. ИНДЕКСЫ ПРЕДПРИНИМАТЕЛЬСКОЙ УВЕРЕННОСТИ
ПО ОРГАНИЗАЦИЯМ ОПТОВОЙ ТОРГОВЛИ, ОСУЩЕСТВЛЯВШИМ
ПРОДАЖУ ОТДЕЛЬНЫХ ГРУПП ТОВАРОВ
в IV квартале 2015 и 2016 гг.
(в процентах)**

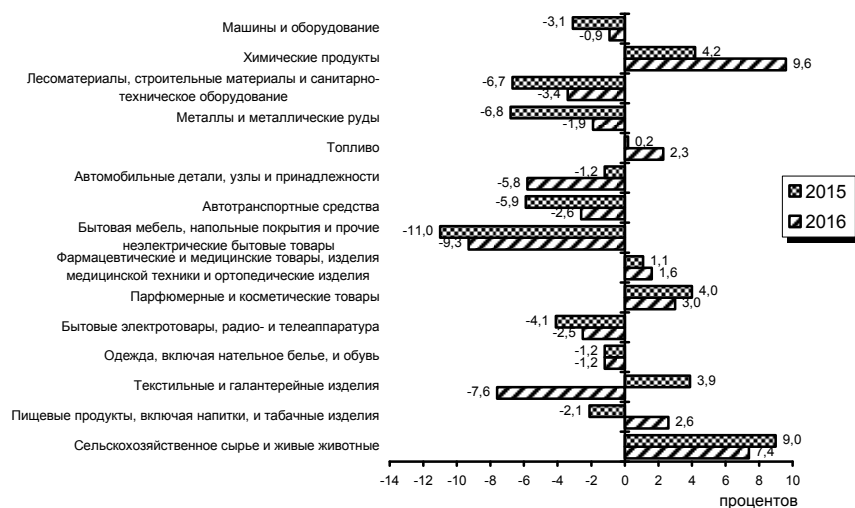

**4.18. ФАКТОРЫ, ОГРАНИЧИВАЮЩИЕ ДЕЯТЕЛЬНОСТЬ ОРГАНИЗАЦИЙ
ОПТОВОЙ ТОРГОВЛИ в IV квартале 2015 и 2016 гг.
(в процентах от числа обследованных организаций)**



ОРГАНИЗАЦИИ И ХОЗЯЙСТВУЮЩИЕ СУБЪЕКТЫ
ТОРГОВЛИ И ОБЩЕСТВЕННОГО ПИТАНИЯ

**4.19. ОЦЕНКА ЭКОНОМИЧЕСКОЙ СИТУАЦИИ
В ОРГАНИЗАЦИЯХ РОЗНИЧНОЙ ТОРГОВЛИ**
(IV квартал; в процентах от числа обследованных организаций)

	2005	2010	2014	2015	2016
Благоприятная	13	14	14	12	11
Удовлетворительная	77	78	76	75	75
Неблагоприятная	9	7	9	13	14
Баланс ¹⁾	+4	+7	+5	-1	-3

¹⁾ Разность оценок: «благоприятная» - «неблагоприятная».

**4.20. ИЗМЕНЕНИЕ ЭКОНОМИЧЕСКОЙ СИТУАЦИИ
В ОРГАНИЗАЦИЯХ РОЗНИЧНОЙ ТОРГОВЛИ**

(IV квартал по отношению к III кварталу; в процентах от числа обследованных организаций)

	2005	2010	2014	2015	2016
Улучшение	21	18	14	12	12
Без изменений	70	71	71	69	69
Ухудшение	9	10	14	19	18
Баланс ¹⁾	+12	+8	0	-7	-6

¹⁾ Разность оценок: "улучшение" – "ухудшение".

**4.21. ИЗМЕНЕНИЕ ОБЕСПЕЧЕННОСТИ ОРГАНИЗАЦИЙ РОЗНИЧНОЙ ТОРГОВЛИ
СОБСТВЕННЫМИ ФИНАНСОВЫМИ РЕСУРСАМИ**

(IV квартал по отношению к III кварталу; в процентах от числа обследованных организаций)

	2005	2010	2014	2015	2016
Увеличение	10	10	8	6	6
Без изменений	76	78	78	74	74
Уменьшение	11	12	13	19	19
Баланс ¹⁾	-1	-2	-5	-12	-12

¹⁾ Разность оценок: «увеличение» - «уменьшение».

ОРГАНИЗАЦИИ И ХОЗЯЙСТВУЮЩИЕ СУБЪЕКТЫ
ТОРГОВЛИ И ОБЩЕСТВЕННОГО ПИТАНИЯ

4.22. ОЦЕНКА КОНКУРЕНТНОЙ СРЕДЫ В РОЗНИЧНОЙ ТОРГОВЛЕ
(в процентах от числа обследованных организаций)

	2010	2014	2015	2016
Снизился уровень ненадлежащей рекламы	34	29	29	32
Снизился уровень недобросовестной конкуренции	20	17	18	17
Стало меньше антиконкурентных действий органов государственной власти и местного самоуправления	9	7	7	6
Улучшилось состояние конкурентной среды	34	34	32	30
Возросла доступность услуг естественных монополий	13	13	12	11

**4.23. ОСНОВНЫЕ ИНДИКАТОРЫ ДЕЛОВОЙ АКТИВНОСТИ
ОРГАНИЗАЦИЙ РОЗНИЧНОЙ ТОРГОВЛИ**
(в процентах)

	Индекс предпринимательской уверенности	Складские запасы (уровень в текущем квартале) ¹⁾	Экономическая ситуация (изменения в текущем квартале по сравнению с предыдущим кварталом) ²⁾	Экономическая ситуация (прогноз, сделанный в предыдущем квартале) ²⁾
2010				
I квартал	5	-4	-4	8
II квартал	8	-5	2	14
III квартал	9	-5	7	16
IV квартал	7	-3	8	15
2014				
I квартал	5	0	-2	10
II квартал	6	-1	3	16
III квартал	6	-2	5	15
IV квартал	3	-3	0	13
2015				
I квартал	-2	-3	-14	6
II квартал	2	-4	-5	5
III квартал	3	-4	-3	8
IV квартал	0	-6	-7	6
2016				
I квартал	-2	-4	-15	2
II квартал	2	-5	-8	6
III квартал	2	-5	-4	9
IV квартал	1	-7	-6	6

¹⁾ Баланс – разность долей респондентов, отметивших уровень запасов «выше» нормального и «ниже» нормального.
²⁾ Баланс – разность долей респондентов, отметивших «улучшение» и «ухудшение» показателя.



**4.24. ИНДЕКС ПРЕДПРИНИМАТЕЛЬСКОЙ УВЕРЕННОСТИ
В РОЗНИЧНОЙ ТОРГОВЛЕ**
(процентов)

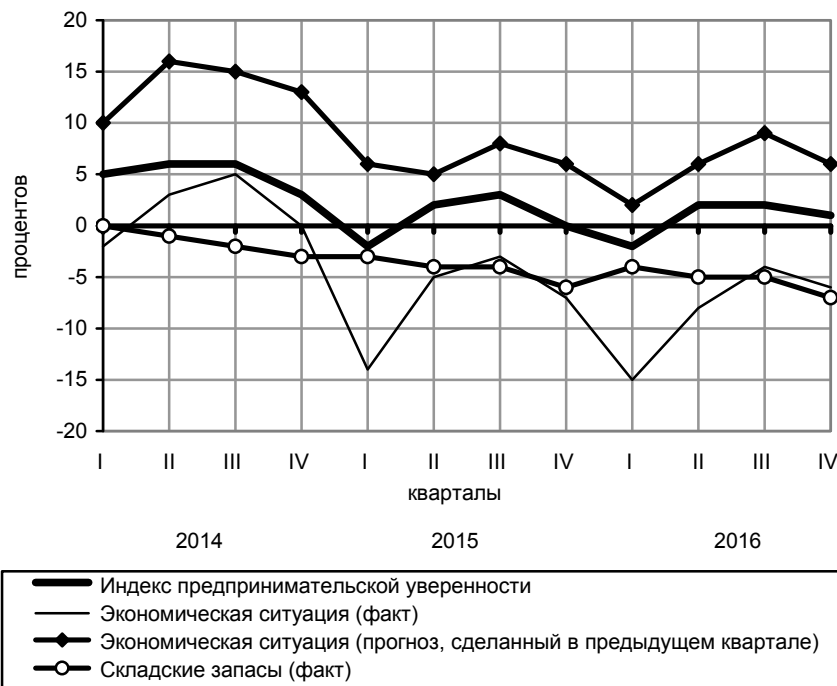

**4.25. РАСПРЕДЕЛЕНИЕ ОБСЛЕДОВАННЫХ ТОРГОВЫХ ОРГАНИЗАЦИЙ
ПО ПОКАЗАТЕЛЮ «СРЕДНИЙ СЛОЖИВШИЙСЯ УРОВЕНЬ ТОРГОВОЙ НАЦЕНКИ»**
(IV квартал; в процентах от общего числа обследованных организаций)

Годы	Торговая наценка в процентах к стоимости проданных товаров						Средний сложившийся уровень торговой наценки в процентах к стоимости проданных товаров
	5	6-15	16-30	31-50	51-70	свыше 70	
2005	2	18	65	13	2	-	24
2010	2	13	62	17	4	2	27
2014	4	15	57	17	5	2	26
2015	3	17	56	17	5	2	26
2016	2	9	67	15	4	2	26

**4.26. РАСПРЕДЕЛЕНИЕ ОБСЛЕДОВАННЫХ ТОРГОВЫХ ОРГАНИЗАЦИЙ
ПО ПОКАЗАТЕЛЮ «СРЕДНИЙ УРОВЕНЬ ТОРГОВОЙ НАЦЕНКИ,
НЕОБХОДИМЫЙ ДЛЯ ВОЗМЕЩЕНИЯ ЗАТРАТ И ПОЛУЧЕНИЯ ПРИБЫЛИ»**
(IV квартал; в процентах от общего числа обследованных организаций)

Годы	Торговая наценка в процентах к стоимости проданных товаров						Средний необходимый уровень торговой наценки в процентах к стоимости проданных товаров
	5	6-15	16-30	31-50	51-70	свыше 70	
2005	1	5	39	42	9	4	35
2010	1	4	32	43	14	7	39
2014	2	7	34	37	12	7	37
2015	2	7	34	38	11	7	37
2016	2	8	35	37	11	6	38

**4.27. НАПРАВЛЕНИЯ ОТЧИСЛЕНИЙ СРЕДСТВ НА РАЗВИТИЕ И РАСШИРЕНИЕ
ТОРГОВОЙ ДЕЯТЕЛЬНОСТИ ОРГАНИЗАЦИЙ РОЗНИЧНОЙ ТОРГОВЛИ**
(I квартал; в процентах от числа обследованных организаций)

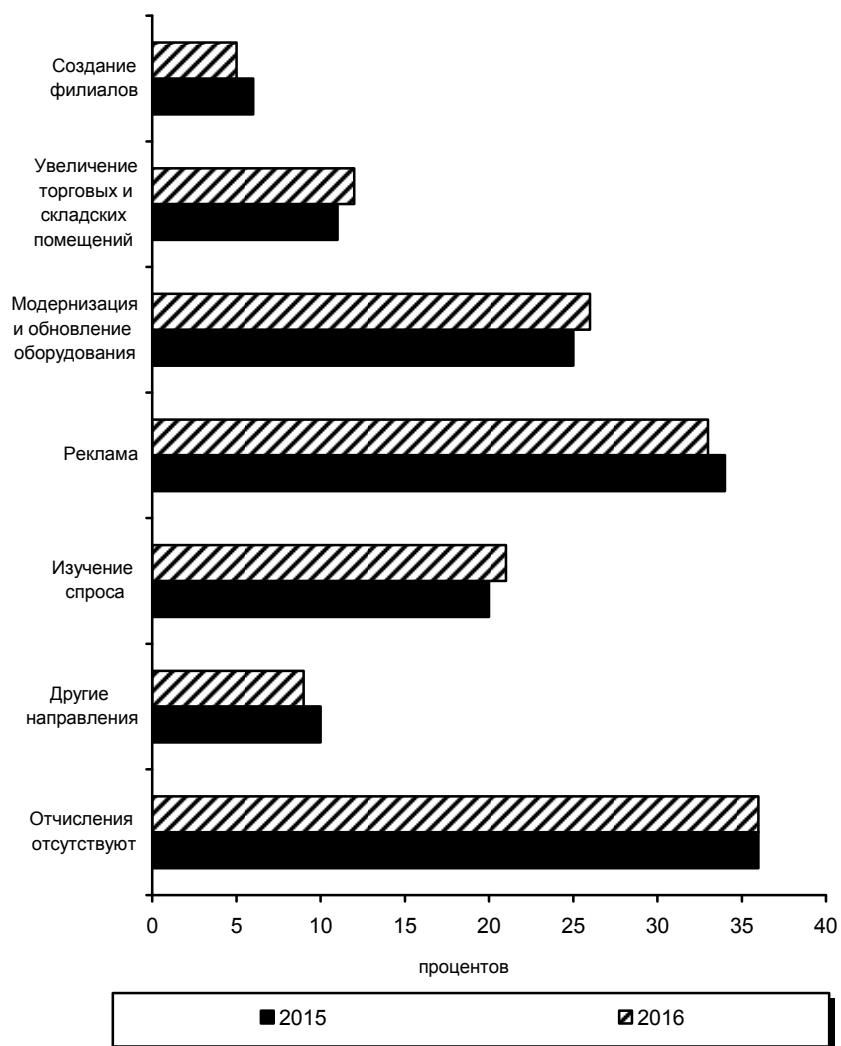

**4.28. ФАКТОРЫ, ОГРАНИЧИВАВШИЕ ДЕЯТЕЛЬНОСТЬ
ОРГАНИЗАЦИЙ РОЗНИЧНОЙ ТОРГОВЛИ**

(IV квартал; в процентах от числа обследованных организаций)

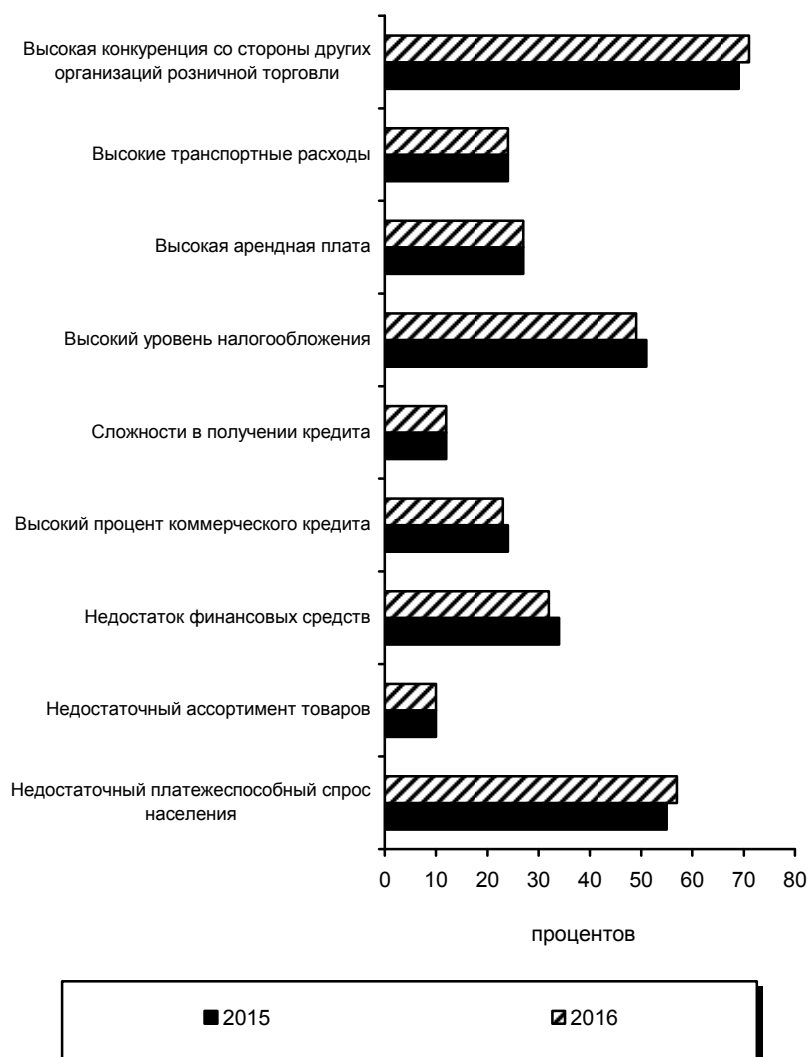

ИТОГИ ОБСЛЕДОВАНИЯ РОЗНИЧНЫХ РЫНКОВ И ЯРМАРОК

Наблюдение за изменением числа розничных рынков торговых мест на них осуществляется на основе сплошного обследования рынков в 2005-2006 гг. с годовой периодичностью, с 2007 по 2009 гг. – с месячной периодичностью, с 2010 г. – с квартальной периодичностью.

Выборочное статистическое наблюдение за объемами продажи товаров на рынках проводится ежеквартально в форме опроса торгующих на рынках. Цель данного наблюдения – получить объективный показатель объема продажи товаров в расчете на одно торговое место на обследуемом рынке в зависимости от его типа и места нахождения (в городе или поселке городского типа, сельском населенном пункте) и оценить объем продажи в целом по всем рынкам субъекта Российской Федерации. Обследование проводится во всех субъектах Российской Федерации, им охвачено не менее 5% торговых мест от их общего числа в субъекте. В круг обследуемых на рынке торговых мест входят места, отведенные физическим лицам (индивидуальным предпринимателям и частным лицам), крестьянским (фермерским) хозяйствам, личным подсобным хозяйствам. Наблюдение не распространяется на торговые места, выделенные юридическим лицам. Статистическое наблюдение за торговым оборотом этих хозяйствующих субъектов осуществляется в режиме сплошного федерального статистического наблюдения за организациями, не относящимися к субъектам малого предпринимательства, и выборочных обследований субъектов малого предпринимательства.

В разделе используются следующие основные понятия, соответствующие понятиям, приведенным в Федеральном законе от 30 декабря 2006 г. № 271-ФЗ «О розничных рынках и о внесении изменений в Трудовой кодекс Российской Федерации»:

розничный рынок – имущественный комплекс, предназначенный для осуществления деятельности по продаже товаров (выполнению работ, оказанию услуг) на основе свободно определяемых непосредственно при заключении договоров розничной купли-продажи и договоров бытового подряда цен и имеющий в своем составе торговые места. Рынки подразделяются на универсальные и специализированные:

универсальный рынок – розничный рынок, на котором менее восьмидесяти процентов торговых мест от их общего количества предназначено для осуществления продажи товаров одного класса, определяемого в соответствии с номенклатурой товаров, устанавливаемой федеральным органом исполнительной власти, осуществляющим функции по выработке государственной политики и нормативно-правовому регулированию в сфере торговли;

специализированный рынок – розничный рынок, на котором восемьдесят и более процентов торговых мест от их общего количества предназначено для осуществления продажи товаров одного класса, определяемого в соответствии с номенклатурой товаров, устанавливаемой федеральным органом исполнительной власти, осуществляющим функции по выработке государственной политики и нормативно-правовому регулированию в сфере торговли;

сельскохозяйственный рынок – специализированный рынок, на котором восемьдесят и более процентов торговых мест отведено для осуществления продажи сель-



скохозяйственной продукции в соответствии с перечнем, определенным Правительством Российской Федерации;

сельскохозяйственный кооперативный рынок – сельскохозяйственный рынок, управление которым осуществляется управляющей рынком компанией, зарегистрированной в соответствии с законодательством Российской Федерации в форме сельскохозяйственного потребительского кооператива, и на котором осуществляется продажа сельскохозяйственной продукции в соответствии с перечнем, определенным Правительством Российской Федерации;

торговое место – место на рынке (в том числе павильон, киоск, палатка, лоток), специально оборудованное и отведенное управляющей рынком компанией, используемое для осуществления деятельности по продаже товаров (выполнению работ, оказанию услуг) и отвечающее требованиям, установленным органом государственной власти субъекта Российской Федерации, на территории которого находится рынок, и управляющей рынком компанией.

Информация о качестве товаров, поступивших на розничные рынки, приводится на основании материалов о результатах контрольно-надзорных мероприятий, проводимых органами Роспотребнадзора. Объектами контроля являются юридические лица и индивидуальные предприниматели, осуществляющие торговую деятельность без образования юридического лица, реализующие товары непосредственно на розничных рынках, а также управляющие компании.

В разделе приведена информация, характеризующая изменения, произошедшие на розничных рынках за время действия Федерального закона от 30 декабря 2006 г. № 271-ФЗ «О розничных рынках и о внесении изменений в Трудовой кодекс Российской Федерации».

Наблюдение за изменением числа проводимых розничных ярмарок и торговых мест на них осуществляется с итогов за I квартал 2013 г. на основе сплошного обследования.

Ярмарка – мероприятие, имеющее временный характер и организуемое вне пределов розничных рынков в целях повышения доступности товаров для населения, поддержки российских производителей товаров, реализации межправительственных и межрегиональных соглашений в области торгово-экономического сотрудничества. Ярмарки могут проводиться исполнительными органами государственной власти, органами местного самоуправления, юридическими лицами и индивидуальными предпринимателями.

Более подробная информация размещена в Единой межведомственной информационно-статистической системе (ЕМИСС) по адресу: www.fedstat.ru/ Ведомства/ Федеральная служба государственной статистики/ Оптовая и розничная торговля/ Число торговых мест на рынках/Число торговых мест на ярмарках.



ОРГАНИЗАЦИИ И ХОЗЯЙСТВУЮЩИЕ СУБЪЕКТЫ
ТОРГОВЛИ И ОБЩЕСТВЕННОГО ПИТАНИЯ

4.29. ЧИСЛО РОЗНИЧНЫХ РЫНКОВ И ТОРГОВЫХ МЕСТ НА НИХ
(на 1 января)

Годы	Число розничных рынков	Число торговых мест на них	
		всего, тыс.	в среднем на один рынок, мест
2008	3899	1051	269
2010	3497	971	277
2014	1589	424	267
2015	1443	390	270
2016	1308	352	269
2017	1158	311	269

4.30. РАСПРЕДЕЛЕНИЕ РОЗНИЧНЫХ РЫНКОВ ПО ТИПАМ
(на 1 января)

	2008				2017			
	Число розничных рынков	в процентах к итогу	Число торговых мест на них	в процентах к итогу	Число розничных рынков	в процентах к итогу	Число торговых мест на них	в процентах к итогу
Рынки - всего	3899	100	1051212	100	1158	100	311009	100
в том числе:								
универсальные	2898	74,3	805110	76,6	692	59,8	189629	61,0
специализированные	1001	25,7	246102	23,4	466	40,2	121380	39,0
в том числе:								
по продаже продуктов питания	273	7,0	38557	3,7	56	4,8	12258	3,9
вещевые	353	9,1	128816	12,3	71	6,1	22428	7,2
по продаже радио- и электробытовой техники	7	0,2	1168	0,1	-	-	-	-
сельскохозяйственные	178	4,6	38260	3,6	257	22,2	68800	22,1
сельскохозяйственные кооперативные	5	0,1	1439	0,1	18	1,6	2388	0,8
по продаже строительных материалов	60	1,5	13693	1,3	30	2,6	4315	1,4
другой специализации	125	3,2	24169	2,3	34	2,9	11191	3,6



**4.31. ФАКТИЧЕСКОЕ ИСПОЛЬЗОВАНИЕ ТОРГОВЫХ МЕСТ
НА РОЗНИЧНЫХ РЫНКАХ**

(в среднем за год; число торговых мест фактически использованных
в процентах от общего числа торговых мест)

	2008	2010	2014	2015	2016
Рынки – всего	78,2	74,8	70,7	70,0	70,6
в том числе:	77,5				
универсальные	78,6	74,9	71,9	69,9	71,3
специализированные	81,0	74,7	69,1	70,2	69,5
из них:					
по продаже продуктов питания	81,0	82,5	84,7	84,3	83,4
вещевые	82,3	75,0	76,9	79,2	78,5
по продаже радио- и электробытовой техники	77,1	68,5	100	99,6	83,0
по продаже строительных материалов	90,5	91,0	91,2	89,5	86,3
сельскохозяйственные	67,8	66,9	63,9	63,3	62,4
сельскохозяйственные кооперативные	85,9	68,9	36,5	36,7	39,8
прочие	-	-	75,8	80,0	76,1

**4.32. УРОВЕНЬ ФАКТИЧЕСКОГО ИСПОЛЬЗОВАНИЯ ТОРГОВЫХ МЕСТ
НА РОЗНИЧНЫХ РЫНКАХ**

(в среднем за год; число фактически используемых торговых мест;
в процентах от общего числа торговых мест)

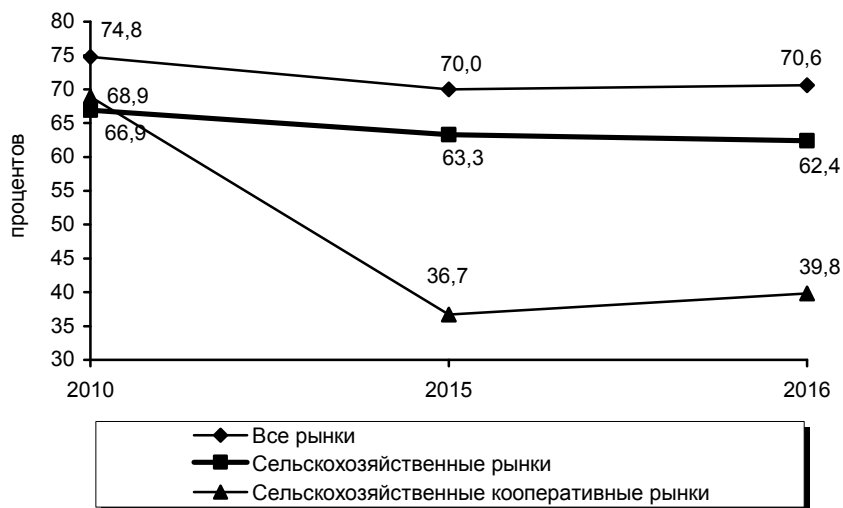

ОРГАНИЗАЦИИ И ХОЗЯЙСТВУЮЩИЕ СУБЪЕКТЫ
ТОРГОВЛИ И ОБЩЕСТВЕННОГО ПИТАНИЯ

**4.33. РАСПРЕДЕЛЕНИЕ ТОРГОВЫХ МЕСТ НА РОЗНИЧНЫХ РЫНКАХ
ПО ХОЗЯЙСТВУЮЩИМ СУБЪЕКТАМ**
(в среднем за год; в процентах)

	2008	2010	2014	2015	2016
Число торговых мест на рынках – всего	100	100	100	100	100
в том числе, закрепленных за:					
индивидуальными предпринимателями	77,2	78,5	68,3	68,2	67,4
крестьянскими (фермерскими) хозяйствами	1,2	1,3	2,8	2,9	2,9
частными лицами (населением)	17,8	16,9	19,7	19,6	19,8
юридическими лицами	3,8	3,3	4,3	4,5	4,8
личными подсобными хозяйствами	-	-	4,9	4,8	5,1

4.34. ЧИСЛО ПРОВЕДЕННЫХ РОЗНИЧНЫХ ЯРМАРОК И ТОРГОВЫХ МЕСТ НА НИХ

Годы	Число проведенных розничных ярмарок	Число торговых мест на них	
		всего, тыс.	в среднем на одну ярмарку, мест
2013	26843	1959	73
2014	28162	1792	64
2015	32225	1852	57
2016	34951	1864	53

4.35. РАСПРЕДЕЛЕНИЕ ПРОВЕДЕННЫХ РОЗНИЧНЫХ ЯРМАРОК ПО ТИПАМ

	2015				2016			
	Число розничных ярмарок	в процентах к итогу	Число торговых мест на них, тыс.	в процентах к итогу	Число розничных ярмарок	в процентах к итогу	Число торговых мест на них, тыс.	в процентах к итогу
Ярмарки - всего	32225	100	1852	100	34951	100	1864	100
в том числе:								
универсальные	11156	34,6	826	44,6	12734	36,4	830	44,5
универсальные выходного дня	8851	27,5	502	27,1	9591	27,5	514	27,6
специализированные	11371	35,3	492	26,6	11738	33,6	483	25,9
в том числе:								
по продаже в основном продовольственных товаров	6740	20,9	291	15,7	7304	20,9	295	15,8
по продаже в основном непродовольственных товаров	4631	14,4	201	10,8	4434	12,7	188	10,1
прочие	847	2,6	32	1,7	888	2,5	37	2,0



**4.36. РАСПРЕДЕЛЕНИЕ ТОРГОВЫХ МЕСТ
НА ПРОВЕДЕННЫХ РОЗНИЧНЫХ ЯРМАРКАХ
ПО ХОЗЯЙСТВУЮЩИМ СУБЪЕКТАМ**
(в процентах)

	2014	2015	2016
Число торговых мест на ярмарках – всего	100	100	100
в том числе выделенных:			
индивидуальным предпринимателям	71,1	68,9	69,0
гражданам, не зарегистрированным в качестве индивидуальных предпринимателей	18,7	19,8	19,2
юридическим лицам	7,5	7,3	7,2
крестьянским (фермерским) хозяйствам	2,7	4,0	4,6

**4.37. УДЕЛЬНЫЙ ВЕС ПРОДАЖИ ТОВАРОВ НА РЫНКАХ И ЯРМАРКАХ
В ОБЩЕМ ОБЪЕМЕ ОБОРОТА РОЗНИЧНОЙ ТОРГОВЛИ**
(в фактически действовавших ценах; в процентах)

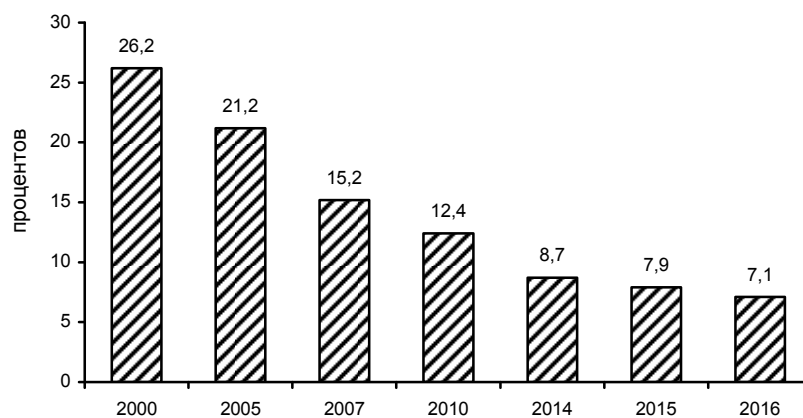

**4.38. СТРУКТУРА ПРОДАЖИ ТОВАРОВ НА РОЗНИЧНЫХ РЫНКАХ
И ЯРМАРКАХ**
(в процентах к итогу)

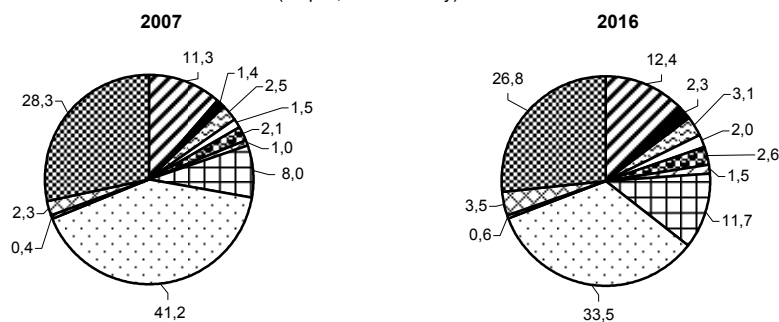

- Мясо (включая мясо домашней птицы и дичи), продукты и консервы из мяса
- Рыба и морепродукты
- Молочные продукты и яйца
- Пищевые масла и жиры
- Хлеб и хлебобулочные изделия, мука и крупы
- Сахар
- Плодоовощная продукция, включая картофель
- Одежда и обувь
- Радио- и электробытовая техника
- Материалы для текущего содержания и ремонта жилого помещения
- Прочие товары

**4.39. УДЕЛЬНЫЙ ВЕС РОЗНИЧНЫХ РЫНКОВ И ЯРМАРОК В ОБЩЕМ ОБЪЕМЕ
ПРОДАЖИ ОТДЕЛЬНЫХ ТОВАРОВ**
(в фактически действовавших ценах; в процентах)

	2000	2005	2010	2014	2015	2016
Мясо животных и домашней птицы ¹⁾	45,7	40,8	26,6	20,0	19,4	18,4
Продукты из мяса	12,0	12,1	7,3	4,8	4,9	4,8
Консервы мясные	...	14,9	6,5	4,2	4,4	4,1
Рыба и морепродукты	18,6	16,4	10,5	7,5	7,7	7,7
Животные масла	25,2	18,9	12,8	9,3	8,8	8,5
Растительные масла	24,7	19,7	12,9	9,0	8,2	7,6
Молочные продукты ²⁾	13,5	10,7	6,3	4,2	3,8	3,5
из них сыры жирные	13,5	11,0	6,2	4,2	3,7	3,4



ОРГАНИЗАЦИИ И ХОЗЯЙСТВУЮЩИЕ СУБЪЕКТЫ
ТОРГОВЛИ И ОБЩЕСТВЕННОГО ПИТАНИЯ

Продолжение табл. 4.39

	2000	2005	2010	2014	2015	2016
Яйцо птицы	23,5	21,0	15,1	10,6	9,8	9,2
Сахар	21,5	20,3	13,7	12,2	12,2	11,8
Кондитерские изделия	15,3	10,9	5,7	4,4	4,1	3,9
Чай	23,5	12,8	4,8	5,2	5,0	4,7
Хлеб и хлебобулочные изделия	6,2	4,2	4,2	4,5	4,0	3,8
Мука	20,4	17,6	14,0	12,1	11,5	11,3
Крупа	20,0	16,4	11,1	7,8	7,3	6,8
Макаронные изделия	19,0	14,6	8,5	7,2	7,0	6,6
Свежий картофель	45,4	50,0	39,0	31,3	32,8	34,1
Свежие овощи	43,4	42,6	30,1	20,3	19,9	20,1
Свежие фрукты	51,9	45,8	27,8	19,1	18,2	18,3
Табачные изделия	27,3	10,3	3,7	2,8	1,8	1,6
Ткани	20,1	18,6	18,0	14,3	16,0	16,0
Верхняя одежда	74,7	65,5	54,0	38,9	33,4	28,3
Одежда из меха	70,3	57,7	43,2	31,5	31,2	28,8
Чулочно-носочные изделия	47,6	44,1	32,0	22,8	21,8	19,4
Обувь кожаная	65,0	56,3	42,1	30,4	27,8	24,3
Синтетические чистящие, моющие и полирующие средства ³⁾	30,6	15,0	6,5	4,5	3,8	3,7
Туалетное и хозяйственное мыло	29,2	20,1	12,0	9,0	8,1	7,7
Косметические и парфюмерные товары	22,6	13,6	7,5	5,1	4,2	3,5
Компьютеры в полной комплектации	...	0,6	0,3	0,1	0,2	0,1
Мобильные телефоны	...	0,4	0,3	0,4	0,2	0,1
Телевизоры	7,2	2,5	1,0	1,0	1,1	1,0
Аудиоаппаратура	10,7	7,2	2,2	1,8	1,6	1,5
Холодильники и морозильники	6,7	2,3	1,6	2,2	2,4	2,5
Стиральные машины	7,9	2,7	1,4	1,8	2,0	2,1
Велосипеды и мотовелосипеды	23,6	22,9	12,8	10,9	11,9	11,9
Мебель бытовая	11,1	9,3	5,3	4,7	4,9	5,0
Напольные покрытия, ковры и ковровые изделия ⁴⁾	33,3	30,9	19,4	11,8	12,1	11,4
Строительные материалы	15,2	16,4	13,5	11,8	11,0	13,0
Ювелирные из драгоценных металлов	7,5	5,2	4,7	5,5	6,7	11,2
Фармацевтические, медицинские и ортопедические товары	2,7	0,1	0,1	0,1	0,1	0,1
Книги ⁵⁾	...	1,8	1,0	0,9	1,0	0,7
Газеты и журналы ⁵⁾	1,3	1,8	0,8

До 2010 г. приведены данные по следующим товарным позициям:

¹⁾ мясо животных и домашней птицы, включая субпродукты;

²⁾ цельномолочная продукция;

³⁾ синтетические моющие средства;

⁴⁾ ковры и ковровые изделия;

⁵⁾ продукция полиграфическая.



ОРГАНИЗАЦИИ И ХОЗЯЙСТВУЮЩИЕ СУБЪЕКТЫ
ТОРГОВЛИ И ОБЩЕСТВЕННОГО ПИТАНИЯ

4.40. КАЧЕСТВО ТОВАРОВ, ПОСТУПИВШИХ НА РОЗНИЧНЫЕ РЫНКИ в 2016 г.¹⁾
(в процентах от количества отобранных образцов (проб) товаров по каждой товарной группе)

	Установлены ненадлежащее качество и (или) опасность товаров				
	всего	из них по причинам			
		отсутствия документов, подтверждающих качество и безопасность продукции	нарушения правил маркировки	нарушения правил хранения	нарушения сроков годности
Продукты питания					
Мясо и птица	6,1	0,9	0,4	0,4	0,3
Изделия колбасные	1,8	0,3	1,0	0,3	0,0
Рыба живая и охлажденная	3,7	0,1	0,8	1,2	0,0
Консервы мясные	0,3	0,0	0,0	0,2	0,0
Консервы и пресервы рыбные	0,0	0,0	0,0	0,0	0,0
Изделия макаронные	0,6	0,1	0,1	0,0	0,4
Крупа	0,2	0,0	0,0	0,0	0,1
Мука	0,1	0,0	0,0	0,0	0,0
Изделия кондитерские	4,6	0,0	3,1	0,0	1,2
Масло животное	0,8	0,0	0,7	0,0	0,0
Продукция маргариновая	0,1	0,0	0,0	0,0	0,0
Цельномолочная продукция	2,0	0,2	1,0	0,1	0,3
Сыры	1,5	0,3	1,1	0,0	0,0
Консервы молочные	0,0	0,0	0,0	0,0	0,0
Сахар	0,0	0,0	0,0	0,0	0,0
Чай натуральный	0,4	0,0	0,0	0,0	0,4
Кофе натуральный	0,1	0,0	0,1	0,0	0,0
Хлеб и хлебобулочные изделия	7,3	0,0	4,5	0,0	0,2
Безалкогольные напитки и минеральные воды	0,5	0,0	0,4	0,0	0,0
Непродовольственные товары					
Изделия парфюмерно-косметические	0,0	0,0	0,0	0,0	0,0
Средства моющие синтетические	0,0	0,0	0,0	0,0	0,0
Изделия швейные	9,2	2,5	6,7	0,0	0,0
Изделия трикотажные	12,2	2,0	10,2	0,0	0,0
Обувь кожаная	2,8	0,2	0,6	0,0	0,0
Меха и меховые изделия	8,5	0,7	7,8	0,0	0,0
Изделия кожгалантерейные	4,1	0,0	4,1	0,0	0,0
Видео и аудиокассеты с записью	0,3	0,3	0,0	0,0	0,0
Игрушки и украшения елочные	4,7	0,0	4,7	0,0	0,0

¹⁾ По данным Роспотребнадзора.

5. О НАЛИЧИИ ОБЪЕКТОВ ТОРГОВЛИ И ОБЩЕСТВЕННОГО ПИТАНИЯ В РОССИЙСКОЙ ФЕДЕРАЦИИ

В разделе приводятся статистическая информация по итогам разработки данных формы федерального статистического наблюдения №1-МО «Сведения об объектах инфраструктуры муниципального образования», представляемой органами местного самоуправления муниципальных образований, с годовой периодичностью (табл. 5.1, 5.3, 5.5, 5.6, график 5.4). Сведения приводятся без данных по г.Санкт-Петербургу (данные отсутствуют в связи с особенностями организации местного самоуправления), а также без учета сведений по г. Севастополю (в связи с незавершенным процессом формирования органов местного самоуправления).

В статистических целях под современным форматом магазина понимается магазин самообслуживания, предлагающий широкий ассортимент, площадью более 400 кв.м., имеющий один или более прилавков свежей продукции и предлагающий дополнительные сервисы для покупателей на своей территории (банкомат, парковка, кафе, туалеты, аптеки, пункты по печати фотографий).

В разделе используются следующие понятия на основе ГОСТа Р51303-2013 «Торговля. Термины и определения» и ГОСТа 31985-2013 «Услуги общественного питания. Термины и определения»:

магазин – стационарный торговый объект, предназначенный для продажи товаров и оказания услуг покупателям, в составе которого имеется торговый зал, подсобные, административно-бытовые помещения и складские помещения;

торговый павильон – нестационарный торговый объект, представляющий собой отдельно стоящее строение (часть строения) или сооружение (часть сооружения) с замкнутым пространством, имеющее торговый зал и рассчитанное на одно или несколько рабочих мест продавцов;

площадь торгового зала (зала для обслуживания покупателей) – установочная площадь магазина (площадь торгового зала, занятая оборудованием, предназначенным для выкладки, демонстрации товаров, проведения денежных расчетов и обслуживания покупателей), площадь контрольно-кассовых узлов и кассовых кабин, площадь рабочих мест обслуживающего персонала, а также площадь проходов для покупателей;

торговая палатка – нестационарный торговый объект, представляющий собой оснащенную прилавком легковозводимую сборно-разборную конструкцию, образующую внутреннее пространство, не замкнутое со стороны прилавка, предназначенный для размещения одного или нескольких рабочих мест продавцов и товарного запаса на один день торговли;

киоск - нестационарный торговый объект, представляющий собой сооружение без торгового зала с замкнутым пространством, внутри которого оборудовано одно рабочее место продавца и осуществляют хранение товарного запаса;

закусочная - предприятие с ограниченным ассортиментом блюд или блюд из определенного вида сырья, предназначенные для быстрого обслуживания потребителей с возможной реализацией алкогольных напитков, покупных товаров, в т. ч. табачных изделий;

ресторан - предприятие общественного питания с широким ассортиментом блюд сложного приготовления, включая заказные и фирменные, винно-водочные, табачные, кондитерские, хлебобулочные изделия, алкогольные и безалкогольные напитки, с повышенным уровнем обслуживания в сочетании с организацией досуга или без досуга;

кафе - предприятие по организации питания и отдыха потребителей с предоставлением ограниченного, по сравнению с рестораном, ассортимента продукции и услуг, реализующие фирменные, заказные блюда, кондитерские и хлебобулочные изделия, алкогольные и безалкогольные напитки;

бар - предприятие общественного питания с барной стойкой, реализующее смешанные, крепкие алкогольные, слабоалкогольные и безалкогольные напитки, холодные и горячие закуски, мучные кондитерские и хлебобулочные изделия, покупные товары;

столовая - общедоступное или обслуживающее определенный контингент потребителей предприятие общественного питания, производящее и реализующее блюда в соответствии с разнообразным по дням недели меню;



О НАЛИЧИИ ОБЪЕКТОВ ТОРГОВЛИ
И ОБЩЕСТВЕННОГО ПИТАНИЯ В РОССИЙСКОЙ ФЕДЕРАЦИИ

площадь зала обслуживания посетителей – площадь помещений и открытых площадок, используемая для организации общественного питания. Площади, недоступные для потребителей, не учитываются.

Более подробная информация о наличии объектов торговли и общественного питания в Российской Федерации размещается в Единой межведомственной информационно-статистической системе (ЕМИСС) по адресу: [www.fedstat.ru/Ведомства/Федеральная служба государственной статистики/1.22](http://www.fedstat.ru/Ведомства/Федеральная%20служба%20государственной%20статистики/1.22). Оптовая и розничная торговля/1.22.20. Наличие сети розничной торговли.

5.1. НАЛИЧИЕ ОБЪЕКТОВ ТОРГОВЛИ И ОБЩЕСТВЕННОГО ПИТАНИЯ
(на конец года)

	2014	2015	2016
Магазины	747440	759290	771104
площадь торгового зала, тыс. м ²	102633,8	108410,1	113413,6
из них:			
гипермаркеты	1357	1498	1601
площадь торгового зала, тыс. м ²	15007,0	15630,6	17301,5
супермаркеты	14405	16479	18430
площадь торгового зала, тыс. м ²	12579,8	13616,3	14891,5
специализированные продовольственные магазины	51083	55368	59713
площадь торгового зала, тыс. м ²	3927,6	4214,5	4496,5
специализированные непродовольственные магазины	179526	191160	198444
площадь торгового зала, тыс. м ²	21420,8	23440,4	24434,9
магазины товаров повседневного спроса, минимаркеты	280179	278329	275740
площадь торгового зала, тыс. м ²	19197,6	19591,6	19656,9
Павильоны	114370	110259	109399
площадь торгового зала, тыс. м ²	4430,6	3817,9	3639,4
Палатки, киоски	94902	101793	96392
Аптеки и аптечные магазины	33808	35420	36581
площадь торгового зала, тыс. м ²	1585,9	1773,4	1725,7
Аптечные киоски и пункты	22279	23105	22736
Общедоступные столовые, закусочные	32666	32970	33190
в них мест, тыс. мест	1132,1	1130,5	1095,9
площадь зала обслуживания посетителей, тыс. м ²	2263,0	2293,0	2288,6
Столовые учебных заведений, организаций, промышленных предприятий	64313	64825	64729
в них мест, тыс. мест	5223,0	5262,0	5262,7
площадь зала обслуживания посетителей, тыс. м ²	7605,0	7713,1	7802,2
Рестораны, кафе, бары	76367	78661	80601
в них мест, тыс. мест	4169,9	4306,2	4360,4
площадь зала обслуживания посетителей, тыс. м ²	9685,3	9877,2	10162,9

О НАЛИЧИИ ОБЪЕКТОВ ТОРГОВЛИ
И ОБЩЕСТВЕННОГО ПИТАНИЯ В РОССИЙСКОЙ ФЕДЕРАЦИИ

5.2. ВВОД В ДЕЙСТВИЕ ТОРГОВЫХ ПРЕДПРИЯТИЙ¹⁾
(тысяч квадратных метров торговой площади)

Годы	Введено	в том числе за счет	
		строительства	реконструкции
2000	358,9	291,4 ²⁾	67,5
2005	1890,0	1568,5 ²⁾	321,5
2010	1776,4	1521,8	254,6
2014	3015,2	2666,1	349,1
2015	4677,4	4426,2	251,2
2016	2644,9	2399,8	245,1

¹⁾ Данные разрабатываются на основе формы федерального статистического наблюдения № С-1 «Сведения о вводе в эксплуатацию зданий и сооружений», представляемой юридическими лицами, осуществляющими строительство и ввод объектов в эксплуатацию.

²⁾ Включая расширение.

**5.3. НАЛИЧИЕ ОБЪЕКТОВ ТОРГОВЛИ И ОБЩЕСТВЕННОГО ПИТАНИЯ
ПО СЕЛЬСКИМ ТЕРРИТОРИЯМ**
(на конец года)

	2014	2015	2016
Магазины	199392	197751	195217
площадь торгового зала, тыс. м ²	12307,7	11971,8	12200,9
из них:			
гипермаркеты	54	49	57
площадь торгового зала, тыс. м ²	1257,2	691,2	673,1
супермаркеты	699	978	1128
площадь торгового зала, тыс. м ²	520,4	634,3	720,4
специализированные продовольственные магазины	7348	7783	7878
площадь торгового зала, тыс. м ²	357,9	360,2	352,7
специализированные непродовольственные магазины	16791	18047	18728
площадь торгового зала, тыс. м ²	1322,3	1383,8	1524,8
магазины товаров повседневного спроса, минимаркеты	128306	127415	124252
площадь торгового зала, тыс. м ²	6350,5	6371,6	6356,2
Павильоны	20648	19936	19236
площадь торгового зала, тыс. м ²	618,6	511,4	494,2
Палатки, киоски	12718	11581	10894
Аптеки и аптечные магазины	5971	6086	6241
площадь торгового зала, тыс. м ²	205,0	210,6	213,9
Аптечные киоски и пункты	6012	6137	5729
Общедоступные столовые, закусочные	5693	5480	5363
в них мест, тыс. мест	190,3	185,2	181,1
площадь зала обслуживания посетителей, тыс. м ²	393,0	381,3	370,2
Столовые учебных заведений, организаций, промышленных предприятий	28363	27988	27618
в них мест, тыс. мест	1612,4	1597,9	1590,4
площадь зала обслуживания посетителей, тыс. м ²	2239,6	2216,8	2201,7
Рестораны, кафе, бары	12330	12296	12168
в них мест, тыс. мест	545,4	557,4	566,4
площадь зала обслуживания посетителей, тыс. м ²	1111,2	1130,5	1139,0

**5.4. РАСПРЕДЕЛЕНИЕ ОБЪЕКТОВ ТОРГОВЛИ И ОБЩЕСТВЕННОГО
ПИТАНИЯ ПО МЕСТУ РАСПОЛОЖЕНИЯ**

на конец 2016 г.

(в процентах к общему числу объектов соответствующего типа)

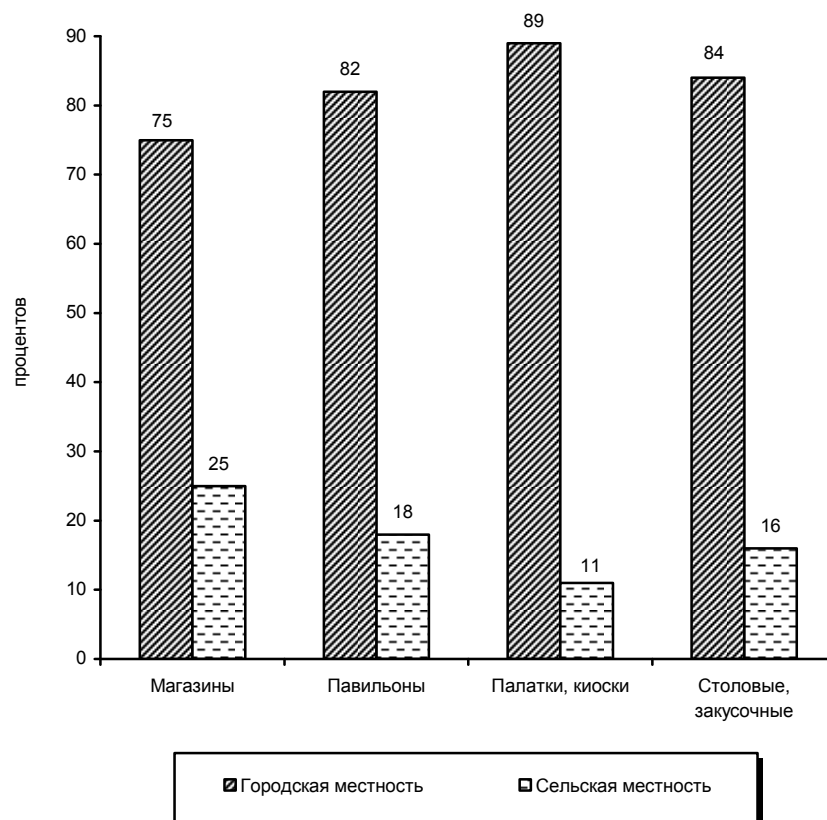

**5.5. ОБЕСПЕЧЕННОСТЬ НАСЕЛЕНИЯ ТОРГОВОЙ ПЛОЩАДЬЮ
на 1000 человек населения**
(квадратных метров)

	2014	2015	2016	Справочно: обеспеченность сельского населения		
				2014	2015	2016
Обеспеченность площадями торговых залов:						
магазинов	702,5	740,5	773,2	323,7	315,6	322,5
павильонов	30,3	26,1	24,8	16,3	13,5	13,1
аптек и аптечных магазинов	10,9	12,1	11,8	5,4	5,6	5,7
Обеспеченность площадями современных форматов	188,8	199,8	219,5	46,7	34,9	36,8

**5.6. ОБЕСПЕЧЕННОСТЬ НАСЕЛЕНИЯ ПЛОЩАДЬЮ ЗАЛА
ОБСЛУЖИВАНИЯ ПОСЕТИТЕЛЕЙ И КОЛИЧЕСТВОМ МЕСТ
В ОБЪЕКТАХ ОБЩЕСТВЕННОГО ПИТАНИЯ**
на 1000 человек населения

	2014	2015	2016	Справочно: обеспеченность сельского населения		
				2014	2015	2016
Общедоступные столовые, закусочные						
площадь зала обслуживания посетителей, м ²	15,5	15,7	15,6	10,3	10,1	9,8
места	7,7	7,7	7,5	5,0	4,9	4,8
Рестораны, кафе, бары						
площадь зала обслуживания посетителей, м ²	66,3	67,5	69,3	29,2	29,8	30,1
места	28,5	29,4	29,7	14,3	14,7	15,0

**5.7. КОЛИЧЕСТВО АВТОЗАПРАВОЧНЫХ СТАНЦИЙ (АЗС) ПО ВИДАМ ТОПЛИВА,
РАСПОЛОЖЕННЫХ НА АВТОМОБИЛЬНЫХ ДОРОГАХ ОБЩЕГО ПОЛЬЗОВАНИЯ
РОССИЙСКОЙ ФЕДЕРАЦИИ¹⁾**
(на конец года; штук)

	Автозаправочные станции (АЗС)				
	всего	из них			
		многотопливные заправочные станции (МТЗС)	автомобильные газонаполнительные компрессорные станции (АГНКС)	автомобильные газозаправочные станции (АГЗС)	криогенные газозаправочные станции (КриогЗС)
2014	29942	9445	280	3319	37
2015	28912	8467	283	3118	27
2016	29500	8772	317	3193	24

¹⁾ По данным Росавтодора и органов местного самоуправления муниципальных образований.

6. ВНЕШНЯЯ ТОРГОВЛЯ

В разделе представлены статистические данные о внешней торговле Российской Федерации по основным странам-партнерам, товарная структура экспорта и импорта в страны дальнего зарубежья и странам СНГ, внешняя торговля Российской Федерации основными товарами, внешняя торговля и товарная структура Российской Федерации в разрезе субъектов Российской Федерации, средние фактические экспортные (импортные) цены на основные товары, деятельность в области международных услуг.

Экспорт товаров - вывоз товаров с территории Российской Федерации без обязательства об обратном ввозе. Экспорт включает вывоз из страны товаров отечественного производства, а также реэкспорт товаров. К товарам отечественного производства относятся также товары иностранного происхождения, ввезенные в страну и подвергшиеся существенной переработке, изменяющей основные качественные или технические характеристики товаров. К реэкспортным товарам относятся товары, ранее ввезенные на территорию Российской Федерации, а затем вывезенные с этой территории без уплаты таможенных пошлин, налогов и без применения к товарам запретов и ограничений экономического характера (табл. 6.4, 6.9 – 6.11, 6.16 – 6.18, 6.20).

Учет экспорта товаров производится по ценам франко – граница страны-экспортера (ФОБ), т.е. в цену товара включаются расходы по его доставке до сухопутной границы или до порта отгрузки страны-экспортера.

Импорт товаров – ввоз товаров на территорию Российской Федерации без обязательства об обратном вывозе. В импорт включаются ввезенные товары, предназначенные для потребления в экономике страны и товары, ввозимые на территорию государства в соответствии с режимом реимпорта. К реимпортным товарам относятся товары, вывезенные с территории Российской Федерации, а затем ввезенные на эту территорию без уплаты таможенных пошлин, налогов и без применения к товарам запретов и ограничений экономического характера (табл. 6.4, 6.12 – 6.14, 6.16, 6.17, 6.19, 6.21).

Учет импорта товаров производится по ценам франко – граница страны-импортера (СИФ), т.е. в цену товара включаются расходы по страхованию и транспортировке товара до границы страны-импортера.

Удельный вес потребительских, промежуточных и инвестиционных товаров представляет собой отношение стоимости потребительских, промежуточных и инвестиционных товаров к общей стоимости импорта (табл. 6.15).

Потребительские товары – товары, непосредственно удовлетворяющие потребности человека и предназначенные для семейного и личного потребления.

Промежуточные товары – товары, используемые не для конечного потребления, а для дальнейшего производства товаров и услуг.

Инвестиционные товары – товары, служащие целям замены, обновления, качественного улучшения основных средств.

К высокотехнологической продукции относится инновационная продукция, при производстве которой используются результаты научно-исследовательских и опытно-конструкторских работ, соответствующих приоритетным направлениям развития науки, технологий и техники Российской Федерации. Прочие товары включают: научные приборы, электрическое и неэлектрическое оборудование, химическую продукцию, вооружение (табл. 6.22).

Внешнеторговый оборот – сумма экспорта и импорта товаров (табл. 6.1, 6.2).

Сальдо – разница между экспортом и импортом. Положительное сальдо – экспорт превышает импорт, отрицательное сальдо (ставится знак "минус") – импорт превышает экспорт (табл. 6.1, 6.6).

Табл. 6.1-6.3 представлены по данным Банка России.

Информация по внешней торговле представлена по методологии платежного баланса. Она включает:

данные ФТС России, полученные на основе грузовых таможенных деклараций, заполняемых участниками внешнеторговой деятельности, с учетом данных о взаимной торговле с государствами-членами ЕАЭС, сформированных на основе статистической формы учета перемещения товаров;

данные Росстата об объемах экспорта (импорта) товаров, не пересекающих таможенную границу Российской Федерации, полученные на основе форм федерального статистического наблюдения (рыбы и морепродуктов, выловленных (добытых) и проданных вне зоны действия таможенного контроля, топлива и товаров, приобретенных российскими транспортными средствами в иностранных (российских) портах);

досчеты Банка России к данным статистики внешней торговли, которые производятся в соответствии с методологическими положениями платежного баланса и включают оценку стоимости товаров, ввезенных (вывезенных) физическими лицами в пределах установленной беспошлинной квоты и в упрощенном (льготном) порядке, и другие элементы досчетов.

Внешняя торговля Российской Федерации со странами-партнерами (табл. 6.5-6.8, 6.17-6.19).

В сборнике применяется распределение внешней торговли по следующим группам стран: СНГ, ОЭСР, ЕС, АТЭС, ОПЕК, страны Евразийского экономического сообщества (ЕврАзЭС) до 2015 г., с 2015 г. страны Евразийского экономического союза (ЕАЭС), в том числе: государства – члены Таможенного союза.

К странам **СНГ** относятся: Азербайджан, Армения, Беларусь, Грузия, Казахстан, Киргизия, Республика Молдова, Россия, Таджикистан, Туркмения, Узбекистан, Украина; с 18 августа 2009 г. Грузия вышла из состава СНГ.

К государствам **Таможенного союза** (ТС) относятся: Россия, Республика Беларусь и Республика Казахстан.

К странам **Евразийского экономического сообщества** (ЕврАзЭС) относятся: Беларусь, Казахстан, Россия, Киргизия, Таджикистан.

К странам **ЕАЭС** относятся: Беларусь, Казахстан, Россия, Киргизия, Армения.

В группу стран **Организации экономического содействия и развития (ОЭСР)** входят: Австралия, Австрия, Бельгия, Венгрия, Германия, Греция, Дания, Израиль, Ирландия, Исландия, Испания, Италия, Канада, Люксембург, Мексика, Нидерланды, Новая Зеландия, Норвегия, Польша, Португалия, Республика Корея, Словакия, Словения, Соединенное Королевство (Великобритания), США, Турция, Финляндия, Франция, Чили, Чешская Республика, Швейцария, Швеция, Эстония и Япония.

Страны **Европейского союза (ЕС-28)**: Австрия, Бельгия, Болгария, Венгрия, Германия, Греция, Дания, Ирландия, Испания, Италия, Кипр, Латвия, Литва, Люксембург, Мальта, Нидерланды, Польша, Португалия, Румыния, Словакия, Словения, Соединенное Королевство (Великобритания), Финляндия, Франция, Чешская Республика, Швеция, Эстония, Хорватия.

К странам **Азиатско-Тихоокеанского экономического сотрудничества (АТЭС)** относятся: Австралия, Бруней-Даруссалам, Вьетнам, Индонезия, Китай, Канада, Малайзия, Мексика, Новая Зеландия, Папуа-Новая Гвинея, Гонконг, Перу, Республика Корея, Россия, Сингапур, США, Таиланд, Тайвань (Китай), Филиппины, Чили, Япония.

К организации **стран-экспортеров нефти (ОПЕК)** относятся: Алжир, Ангола, Венесуэла, Ирак, Исламская Республика Иран, Катар, Кувейт, Ливия, Нигерия, Объединенные Арабские Эмираты, Саудовская Аравия, Эквадор.

Табл. 6.4-6.6, 6.8, 6.9, 6.11, 6.12, 6.14-6.22, 6.26, 6.28, 6.32, 6.34 представлены по данным ФТС России с учетом данных о взаимной торговле с государствами-членами ЕАЭС. В общих итогах внешней торговли Российской Федерации и в товарной структуре (**табл. 6.9, 6.11, 6.12, 6.14**) учтены показатели взаимной торговли с государствами-членами ЕАЭС.

Таможенная статистика внешней торговли формируется на основе грузовых таможенных деклараций, заполняемых участниками и внешнеэкономической деятельности по всем товарам (в том числе ценностям, за исключением валютных ценностей, находящихся в обращении), ввоз и вывоз которых увеличивает или уменьшает материальные ресурсы страны, и не включает данные по товарам, не пересекающим таможенную границу России (рыба и морепродукты, выловленные (добытые) и проданные вне зоны действия таможенного контроля, топливо и товары, приобретенные российскими транспортными средствами в иностранных (российских) портах), а также данные по ввозу (вывозу) товаров физическими лицами в пределах установленных беспошлинных квот или перемещаемых через таможенную границу в упрощенном порядке.



Табл. 6.7, 6.10, 6.13, 6.23-6.25, 6.27, 6.29-6.31, 6.33 представлены по данным ФТС России.

Средние фактические экспортные цены представлены по данным таможенной статистики ФТС России с учетом данных о взаимной торговле, о количестве и стоимости экспортированной продукции. Мировые цены на нефть, бензин автомобильный, топливо дизельное приведены по данным Минфина России. На остальные товары информация представлена по данным публикаций МВФ «International Financial Statistics» (табл. 6.35-6.36).

Средние фактические экспортные (импортные) цены представляют собой отношение общей стоимости экспортируемого (импортированного) товара к его количеству (табл. 6.26-6.28, 6.32-6.34).

Индексы средних цен и физического объема определены по отобранной совокупности товаров-представителей, представляющих базовый массив товаров (отдельно по экспорту и импорту).

Основу исчисления индексов составляют индексы физического объема Ласпейреса, вычисленные в средних ценах предыдущего года с последующей увязкой между годами (с учетом соотношения между оценками в средних ценах текущего и предыдущего года). При расчете индексов средних цен применялась основная единица измерения количества – килограмм (табл. 6.23-6.25, 6.29-6.31).

Экспорт и импорт услуг. Услуга – полезный результат деятельности, удовлетворяющий определенные потребности, но не воплощающийся в материально-вещественной (материальной) форме. К основным видам международных услуг относятся: транспортные, услуги по переработке товаров, принадлежащих другим сторонам, туристские услуги (поездки), услуги по техническому обслуживанию и ремонту товаров, строительство, страхование и услуги негосударственных пенсионных фондов, финансовые, телекоммуникационные, компьютерные и информационные, плата за пользование интеллектуальной собственностью и прочие виды услуг, не вошедшие в перечисленные. Представлены по данным платежного баланса Российской Федерации (табл. 6.37-6.39).

Торговля технологиями с зарубежными странами охватывает все коммерческие сделки по экспорту и импорту технологий и услуг технического характера, включая сделки филиалов, представительств подразделений действующих на территории Российской Федерации иностранных организаций, имеющих самостоятельно заключенные контракты (договоры) с иностранными партнерами (нерезидентами) по обмену технологиями. Сведения по экспорту (импорту) технологий и услуг технического характера приводятся на основе федерального статистического наблюдения. **Стоимостью предмета соглашения** является общая стоимость объекта соглашения, приведенная в договоре (контракте). Под **поступлениями (выплатами) средств** за год понимаются суммы всех поступлений (выплат) по действующим соглашениям в отчетном году. Поступления (выплаты) денежных средств для целей статистического наблюдения признаются в том отчетном периоде, в котором они имели место независимо от фактического поступления денежных средств (метод начисления) (табл. 6.40-6.41).

Информация сформирована с учетом данных по Республике Крым и г. Севастополю, начиная с итогов за апрель 2014 г.

Информация приведена на дату опубликования годового сборника ФТС России «Таможенная статистика внешней торговли Российской Федерации» за 2016 г.

Более подробная информация по статистике внешней торговли размещена на официальном Интернет-портале Росстата по адресу: www.gks.ru /Официальная статистика/Внешняя торговля.



ВНЕШНЯЯ ТОРГОВЛЯ

6.1. ВНЕШНЯЯ ТОРГОВЛЯ РОССИЙСКОЙ ФЕДЕРАЦИИ¹⁾
(по методологии платежного баланса; в фактически действовавших ценах)

	2000	2005	2010	2014	2015	2016
Миллионов долларов США						
Внешнеторговый оборот	141351	363863	638354	804681	534440	473438
экспорт	99220	240024	392674	496806	341419	281850
импорт	42131	123839	245680	307875	193021	191588
сальдо	57089	116185	146995	188931	148398	90262
в том числе:						
со странами дальнего зарубежья						
экспорт	85354	207304	333635	428121	292130	241914
импорт	30220	104319	213237	271867	170584	171030
сальдо	55134	102985	120398	156254	121546	70884
со странами СНГ						
экспорт	13866	32720	59039	68686	49289	39936
импорт	11911	19520	32442	36009	22437	20558
сальдо	1955	13200	26597	32677	26852	19378
В процентах к предыдущему году						
Внешнеторговый оборот	132,2	133,7	132,7	93,2	66,4	88,6
экспорт	142,4	135,0	132,1	95,2	68,7	82,6
импорт	113,1	131,4	133,6	90,2	62,7	99,3
в том числе:						
со странами дальнего зарубежья						
экспорт	146,9	139,7	132,4	96,5	68,2	82,8
импорт	108,3	136,4	131,1	92,2	62,7	100,3
со странами СНГ						
экспорт	120,0	111,0	130,8	88,1	71,8	81,0
импорт	127,1	110,0	152,6	77,7	62,3	91,6

¹⁾ По данным Банка России.

**6.2. СТРУКТУРА ВНЕШНЕТОРГОВОГО ОБОРОТА
РОССИЙСКОЙ ФЕДЕРАЦИИ¹⁾**
(по методологии платежного баланса)

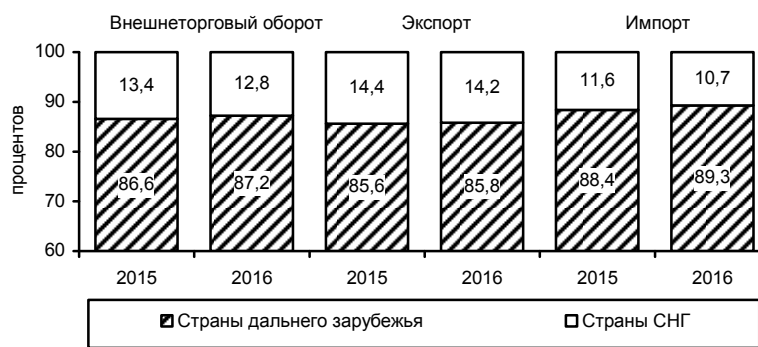

¹⁾ По данным Банка России.

6.3. ИЗМЕНЕНИЕ ЭКСПОРТА И ИМПОРТА РОССИЙСКОЙ ФЕДЕРАЦИИ
 (по методологии платежного баланса; в фактически действовавших ценах;
 в процентах к декабрю 2014)

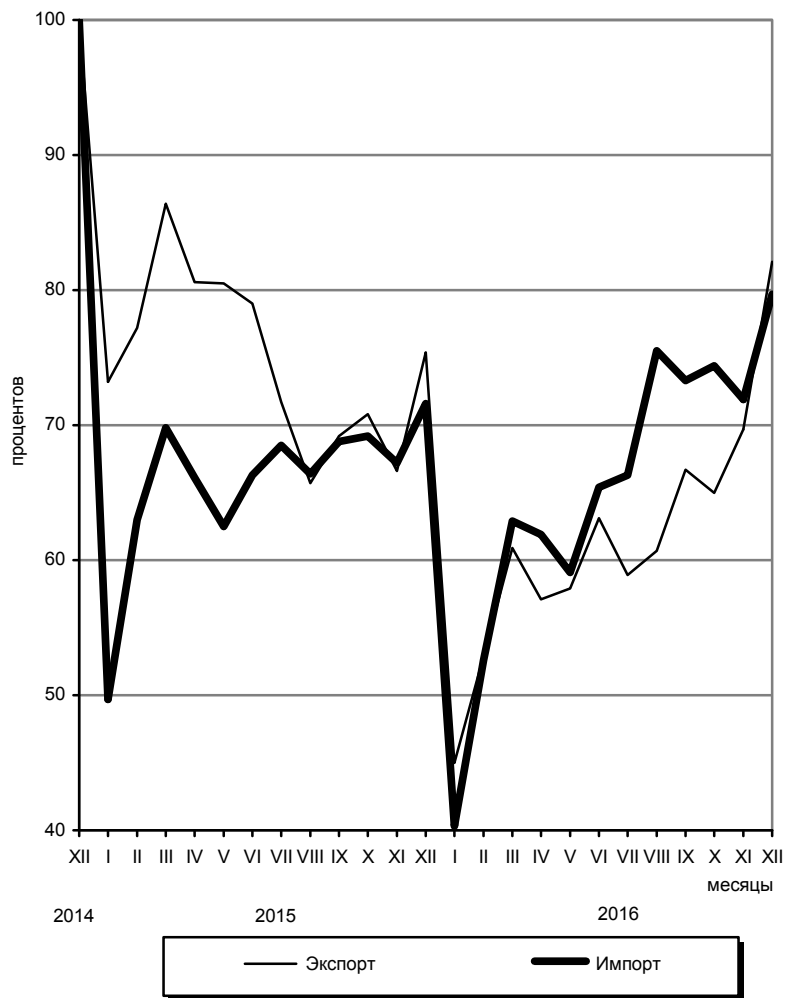

ВНЕШНЯЯ ТОРГОВЛЯ

6.4. ВНЕШНЯЯ ТОРГОВЛЯ РОССИЙСКОЙ ФЕДЕРАЦИИ¹⁾
(в фактически действовавших ценах)

	2000	2005	2010	2014	2015	2016
Экспорт						
Всего, млн. долл. США	103093	241473	397068	497359	343512	285674
в том числе:						
со странами дальнего зарубежья	89269	208846	337467	433173	298420	247944
со странами СНГ	13824	32627	59601	64186	45092	37730
Импорт						
Всего, млн. долл. США	33880	98708	228912	287063	182902	182267
в том числе:						
со странами дальнего зарубежья	22276	79712	197184	253776	161693	162725
со странами СНГ	11604	18996	31728	33287	21210	19543

¹⁾ Здесь и далее по данным Федеральной таможенной службы, с учетом взаимной торговли товарами с государствами-членами Евразийского экономического союза (ЕАЭС).

**6.5. РАСПРЕДЕЛЕНИЕ ЭКСПОРТА И ИМПОРТА РОССИЙСКОЙ ФЕДЕРАЦИИ
ПО ОСНОВНЫМ СТРАНАМ – ПАРТНЕРАМ**
(в фактически действовавших ценах; в процентах к итогу)

	Экспорт						Импорт						Место по объему оборота в 2016
	2000	2005	2010	2014	2015	2016	2000	2005	2010	2014	2015	2016	
Всего	100	100	100	100	100	100	100	100	100	100	100	100	
в том числе:													
Китай	5,1	5,4	5,1	7,5	8,3	9,8	2,8	7,4	17,0	17,7	19,1	20,9	1
Германия	9,0	8,2	6,3	7,5	7,4	7,4	11,5	13,4	11,7	11,5	11,2	10,7	2
Нидерланды	4,2	10,2	13,6	13,7	11,9	10,2	2,2	2,0	1,9	1,8	1,7	1,7	3
Беларусь	5,4	4,2	4,6	4,0	4,5	5,0	11,0	5,8	4,3	4,4	4,9	5,3	4
США	4,5	2,6	3,1	2,1	2,7	3,2	7,9	4,6	4,9	6,4	6,3	5,9	5
Италия	7,0	7,9	6,9	7,1	6,5	4,2	3,6	4,5	4,4	4,4	4,5	4,3	6
Япония	2,7	1,5	3,2	4,0	4,2	3,3	1,7	5,9	4,5	3,8	3,7	3,7	7
Турция	3,0	4,5	5,1	5,0	5,6	4,8	1,0	1,8	2,1	2,3	2,2	1,2	8
Корея, Республика	0,9	1,0	2,6	3,7	3,9	3,5	1,1	4,1	3,2	3,1	2,5	2,8	9
Франция	1,8	2,5	3,1	1,5	1,7	1,7	3,5	3,7	4,4	3,7	3,2	4,7	10
Казахстан	2,2	2,7	2,7	2,9	3,1	3,3	6,5	3,3	1,9	2,6	2,6	2,0	11
Польша	4,3	3,6	3,8	3,2	2,8	3,2	2,1	2,8	2,5	2,5	2,2	2,2	12
Соединенное Королевство (Великобритания)	4,5	3,4	2,9	2,3	2,2	2,4	2,5	2,8	2,0	2,7	2,0	1,9	13
Украина	4,9	5,1	5,8	3,4	2,7	2,2	10,8	7,9	6,1	3,7	3,1	2,1	14
Другие страны	40,4	37,2	31,2	32,1	32,4	35,7	31,8	30,0	29,1	29,2	30,6	30,8	



ВНЕШНЯЯ ТОРГОВЛЯ

6.6. ВНЕШНЯЯ ТОРГОВЛЯ РОССИЙСКОЙ
(в фактически)

	2000			2005			2010		
	Млн. долл. США	Удельный вес в общем объеме экспорта (импорта), в процентах	В процентах к 1999	Млн. долл. США	Удельный вес в общем объеме экспорта (импорта), в процентах	В процентах к 2004	Млн. долл. США	Удельный вес в общем объеме экспорта (импорта), в процентах	В процентах к 2009
									Всего
Экспорт	103093	100	141,4	241473	100	133,0	397068	100	131,6
Импорт	33880	100	111,9	98708	100	130,6	228912	100	136,8
Сальдо	69213			142766			168156		
									Страны
Экспорт	13824	13,4	129,1	32627	13,5	110,7	59601	15,0	127,3
Импорт	11604	34,3	139,1	18996	19,2	107,2	31728	13,9	145,4
Сальдо	2220			13610			27873		
									Страны
Экспорт	7974	7,7	155,0	17269	7,2	105,7	30435	7,7	111,2
Импорт	6236	18,4	129,2	9181	9,3	148,2	15010	6,6	136,5
Сальдо	1738			8088			15425		
									в том числе
Экспорт	5568	5,4	147,8	10118	4,2	90,2	18081	4,6	108,1
Импорт	3710	11,0	115,2	5716	5,8	88,1	9954	4,3	148,2
Сальдо	1858			4402			8127		
									Страны
Экспорт	36893	35,8	148,5	133335	55,2	159,6	211469	53,3	131,4
Импорт	11144	32,9	99,7	43654	44,2	134,5	95518	41,7	126,7
Сальдо	25749			89682			115950		
									Страны
Экспорт	61172	59,3	141,3	155853	64,5	147,8	259133	65,3	133,8
Импорт	17473	51,6	104,6	60548	61,3	136,2	131232	57,3	129,8
Сальдо	43699			95305			127900		
									Страны
Экспорт	15537	15,1	122,0	29942	12,4	111,1	67213	16,9	148,4
Импорт	5456	16,1	113,4	25289	25,6	155,3	77993	34,1	150,6
Сальдо	10081			4653			-10780		
									Страны
Экспорт	1235	1,2	114,9	3727	1,5	113,4	7516	1,9	113,9
Импорт	216	0,6	138,0	627	0,6	158,7	1473	0,6	158,4
Сальдо	1019			3100			6043		

¹⁾ До 2015 г. – ЕврАзЭС, к странам Евразийского экономического сообщества (ЕврАзЭС) относятся: Беларусь, Казахстан, Киргизия, Россия, Таджикистан. С 2015 г. – ЕАЭС – Беларусь, Казахстан, Киргизия, Армения, Россия.

²⁾ К государствам-членам Таможенного союза (ТС) относятся: Беларусь, Россия. С 1 июля 2010 г. – Казахстан.

ВНЕШНЯЯ ТОРГОВЛЯ

ФЕДЕРАЦИИ ПО ГРУППАМ СТРАН

действовавших ценах)

2014			2015			2016		
Млн. долл. США	Удельный вес в общем объеме экспорта (импорта), в процентах	В процентах к 2013	Млн. долл. США	Удельный вес в общем объеме экспорта (импорта), в процентах	В процентах к 2014	Млн. долл. США	Удельный вес в общем объеме экспорта (импорта), в процентах	В процентах к 2015
497359	100	94,6	343512	100	69,1	285674	100	83,2
287063	100	91,0	182902	100	63,7	182267	100	99,7
210296			160610			103407		
СНГ								
64186	12,9	86,8	45092	13,1	70,3	37730	13,2	83,7
33287	11,6	85,4	21210	11,6	63,7	19543	10,7	92,1
30899			23882			18188		
ЕАЭС¹⁾								
36901	7,4	90,5	28564	8,3	...	25772	9,0	90,2
20306	7,1	99,6	14106	7,7	...	13836	7,6	98,1
16595			14458			11935		
Государства-члены ТС²⁾								
34267	6,9	90,2	-	-	-	-	-	-
20195	7,0	99,8	-	-	-	-	-	-
14071			-	-	-	-	-	-
ЕС								
258537	52,0	91,6	165581	48,2	64,0	130667	45,7	78,9
118499	41,3	88,2	70194	38,4	59,2	69878	38,3	99,5
140038			95387			60789		
ОЭСР								
316144	63,6	93,2	212070	61,7	67,1	165136	57,8	77,9
168202	58,6	89,6	100396	54,9	59,7	97524	53,5	97,1
147941			111675			67613		
АТЭС								
107054	21,5	107,8	78405	22,8	73,2	67255	23,5	85,8
103819	36,2	95,2	69339	37,9	66,8	72878	40,0	105,1
3235			9067			-5624		
ОПЕК								
8664	1,7	91,7	8444	2,5	97,5	10136	3,5	120,0
2189	0,8	87,7	1781	1,0	81,4	1987	1,1	111,6
6475			6663			8148		



**6.7. ВНЕШНЯЯ ТОРГОВЛЯ РОССИЙСКОЙ ФЕДЕРАЦИИ
СО СТРАНАМИ ДАЛЬНЕГО ЗАРУБЕЖЬЯ**

(в фактически действовавших ценах; миллионов долларов США)

	Экспорт					Импорт				
	2005	2010	2014	2015	2016	2005	2010	2014	2015	2016
Всего	208846	337467	497359	343512	285674	79712	197184	287063	182902	182267
Европа										
Австрия	2353	1022	767	1163	1052	1210	2463	3438	2013	1837
Бельгия	2464	4927	9226	6366	5744	1476	3265	3576	2093	2269
Болгария	1900	3416	1462	1887	2311	241	540	655	486	481
Венгрия	5004	5355	5181	3030	2650	1100	3141	2740	1715	1659
Германия	19736	25662	37132	25351	21257	13272	26699	32975	20441	19453
Греция	1930	2852	3672	2523	2667	188	423	496	229	213
Испания	2823	4048	4579	2683	1952	1227	3042	4343	2824	2474
Италия	19053	27476	35225	22294	11973	4416	10043	12729	8320	7840
Латвия	1188	5895	12819	7069	4935	340	672	652	390	343
Литва	4002	3549	4720	2881	2509	569	956	1009	448	414
Нидерланды	24614	53974	68040	40848	29260	1941	4442	5294	3096	3021
Норвегия	683	755	935	755	737	750	1416	1151	627	666
Польша	8623	14936	15941	9668	9140	2747	5826	7081	4097	3959
Румыния	3043	2025	1461	1679	1845	255	1345	2210	1311	1232
Словакия	3190	4576	5196	3577	2497	502	2492	2864	1760	1666
Соединенное Королевство (Великобритания)	8280	11309	11474	7475	6944	2776	4576	7809	3722	3433
Финляндия	7651	12170	11380	7092	6539	3100	4584	4571	2671	2482
Франция	6111	12420	7578	5712	4778	3673	10043	10630	5919	8490
Чехия	3817	5500	5161	3260	2692	989	2918	4898	2846	2767
Швейцария	10774	8716	3667	2611	3017	875	2415	3260	1974	1942
Швеция	2320	3589	4794	2438	2221	1861	2854	3239	1853	1669
Эстония	2114	1714	3713	2177	2042	245	555	1614	511	637
Азия										
Афганистан	104	549	953	149	184	3,9	22,0	12,9	9,1	6,3
Вьетнам	739	1334	1452	1842	1372	174	1111	2295	2053	2466
Гонконг	350	831	1246	777	698	18,6	61,8	204	193	168
Израиль	1538	1763	2291	1540	1466	332	825	1142	806	720
Индия	2314	6392	6343	5575	5312	784	2143	3172	2258	2398
Исламская Республика Иран	1922	3380	1286	1017	1882	125	272	354	268	303
Кипр	5095	1641	610	244	283	47,5	27,0	48,6	59,2	12,7
Китай	13048	20326	37492	28601	28018	7265	38964	50773	34948	38105



ВНЕШНЯЯ ТОРГОВЛЯ

Продолжение табл. 6.7

	Экспорт					Импорт				
	2005	2010	2014	2015	2016	2005	2010	2014	2015	2016
Корейская Народно-Демократическая Республика	226	82,1	82,2	78,3	68,0	6,9	16,4	10,0	6,0	8,9
Монголия	443	937	1461	1117	896	22,4	79,1	40,4	44,1	35,9
Объединенные Арабские Эмираты	687	983	1738	1081	971	90,1	35,9	264	164	273
Пакистан	231	122	147	97,0	133	47,2	240	311	298	272
Республика Корея	2359	10439	18278	13482	10006	4005	7287	9030	4560	5113
Сингапур	309	2008	5550	2491	1796	317	332	604	517	496
Сирийская Арабская Республика	440	1116	587	307	182	26,0	42,5	7,1	5,3	11,0
Таиланд	547	1536	1750	561	615	452	1370	2231	1491	1147
Тайвань (Китай)	1438	1797	3907	2622	2697	492	1533	1672	1315	1613
Турция	10841	20317	24937	19287	13582	1732	4867	6644	4059	2161
Япония	3740	12829	19854	14483	9356	5834	10260	10908	6813	6681
Африка										
Алжир	206	1310	875	1992	3966	2,8	27,4	10,2	5,5	8,2
Египет	1048	1920	4939	3676	3784	77,4	271	540	414	374
Марокко	396	558	933	548	725	144	374	608	467	567
Нигерия	156	110	352	285	380	1,9	4,1	16,5	22,7	14,6
Тунис	221	440	401	273	356	13,0	89,6	130	93,8	110
Америка										
Аргентина	71,7	210	222	122	163	621	914	1116	825	685
Бразилия	606	1798	2366	1924	1785	2346	4067	3969	2915	2524
Канада	200	1081	697	544	419	516	1485	1496	838	720
Куба	125	222	101	87,3	214	61,4	54,3	61,4	48,4	34,5
Мексика	208	289	1374	998	1059	86,8	480	783	589	644
Панама	287	67,8	49,5	48,8	12,3	3,6	2,6	6,6	11,2	1,9
США	6324	12320	10583	9432	9269	4563	11097	18496	11454	10703
Австралия и Океания										
Австралия	36,0	53,3	127	103	64,5	244	769	673	582	468
Новая Зеландия	11,7	78,5	423	403	77,7	63,7	151	241	111	150



ВНЕШНЯЯ ТОРГОВЛЯ

6.8. ВНЕШНЯЯ ТОРГОВЛЯ РОССИЙСКОЙ ФЕДЕРАЦИИ СО СТРАНАМИ СНГ
(в фактически действовавших ценах; миллионов долларов США)

	2005	2010	2014	2015	2016
			Экспорт		
Всего	32627	59601	64186	45092	37730
в том числе торговля со странами ЕАЭС ¹⁾	17269	30435	36901	28564	25772
Из общего объема по странам:					
Азербайджан	858	1562	3373	2287	1507
Армения	191	700	1094	1054	963
Беларусь	10118	18081	19989	15417	14216
Грузия ²⁾	353	-	-	-	-
Казахстан	6534	10690	14277	10788	9560
Киргизия	377	991	1744	1304	1033
Республика Молдова	448	1108	1480	1036	912
Таджикистан	240	673	890	763	661
Туркмения	224	757	1156	914	571
Узбекистан	861	1889	3121	2233	1965
Украина	12402	23148	17061	9295	6342

ВНЕШНЯЯ ТОРГОВЛЯ

Продолжение табл. 6.8

	2005	2010	2014	2015	2016
			Импорт		
Всего	18996	31728	33287	21210	19543
в том числе торговля со странами ЕАЭС ¹⁾	9181	15010	20306	14106	13836
Из общего объема по странам:					
Азербайджан	206	386	636	518	446
Армения	101	159	314	214	384
Беларусь	5716	9954	12750	9011	9628
Грузия ²⁾	158	-	-	-	-
Казахстан	3225	4449	7445	4807	3648
Киргизия	146	393	73,9	73,1	177
Республика Молдова	548	421	315	186	249
Таджикистан	95,0	214	37,3	52,2	26,4
Туркмения	77,2	148	90,9	73,5	331
Узбекистан	904	1557	875	602	762
Украина	7819	14047	10750	5673	3892

¹⁾ До 2015 г. ЕврАзЭС (включая Беларусь, Казахстан, Кыргызстан, Таджикистан, Узбекистан).

²⁾ С августа 2009 г. Грузия вышла из состава СНГ.



6.9. ТОВАРНАЯ СТРУКТУРА ЭКСПОРТА

(в фактически действовавших)

	2005		2010		2014	
	Млн. долл. США	В процентах к итогу	Млн. долл. США	В процентах к итогу	Млн. долл. США	В процентах к итогу
Экспорт – всего	241473	100	397068	100	497359	100
в том числе:						
продовольственные товары и сельскохозяйственное сырье (кроме текстильного)	4492	1,9	8755	2,2	18982	3,8
минеральные продукты	156372	64,8	271888	68,5	350266	70,4
продукция химической промышленности, каучук	14367	6,0	24528	6,2	29246	5,9
кожевенное сырье, пушнина и изделия из них	330	0,1	305	0,1	417	0,1
древесина и целлюлозно-бумажные изделия	8305	3,4	9574	2,4	11583	2,3
текстиль, текстильные изделия и обувь	965	0,4	764	0,2	1101	0,2
металлы, драгоценные камни и изделия из них	40592	16,8	50343	12,7	52275	10,5
машины, оборудование и транспортные средства	13505	5,6	21257	5,4	26495	5,3
прочие товары	2545	1,0	6996	1,4

6.10. ТОВАРНАЯ СТРУКТУРА ЭКСПОРТА**В СТРАНЫ ДАЛЬНЕГО**

(в фактически действовавших)

	2005		2010		2014	
	Млн. долл. США	В процентах к итогу	Млн. долл. США	В процентах к итогу	Млн. долл. США	В процентах к итогу
Экспорт – всего	208846	100	337467	100	433173	100
в том числе:						
продовольственные товары и сельскохозяйственное сырье (кроме текстильного)	2308	1,1	5984	1,8	13809	3,2
минеральные продукты	141386	67,7	241691	71,6	321339	74,2
продукция химической промышленности, каучук	11416	5,5	19712	5,8	22069	5,1
кожевенное сырье, пушнина и изделия из них	273	0,1	247	0,1	348	0,1
древесина и целлюлозно-бумажные изделия	7147	3,4	7796	2,3	8992	2,1
текстиль, текстильные изделия и обувь	442	0,2	248	0,1	288	0,1
металлы, драгоценные камни и изделия из них	36475	17,5	44635	13,2	45326	10,5
машины, оборудование и транспортные средства	7580	3,6	14336	4,3	15963	3,7
прочие товары	1820	0,9	2820	0,8	5040	1,2



ВНЕШНЯЯ ТОРГОВЛЯ

РОССИЙСКОЙ ФЕДЕРАЦИИ
ценах)

2015		2016		
Млн. долл. США	В процентах к итогу	Млн. долл. США	В процентах к итогу	
343512	100	285674	100	Экспорт - всего
				в том числе:
16215	4,7	17070	6,0	продовольственные товары и сельскохозяйственное сырье (кроме текстильного)
219167	63,8	169167	59,2	минеральные продукты
25405	7,4	20814	7,3	продукция химической промышленности, каучук
311	0,1	263	0,1	кожевенное сырье, пушнина и изделия из них
9845	2,9	9806	3,4	древесина и целлюлозно-бумажные изделия
873	0,3	912	0,3	текстиль, текстильные изделия и обувь
40760	11,9	37706	13,2	металлы, драгоценные камни и изделия из них
25422	7,4	24432	8,6	машины, оборудование и транспортные средства
5513	1,5	5507	1,9	прочие товары

РОССИЙСКОЙ ФЕДЕРАЦИИ
ЗАРУБЕЖЬЯ
ценах)

2015		2016		
Млн. долл. США	В процентах к итогу	Млн. долл. США	В процентах к итогу	
298420	100	247944	100	Экспорт - всего
				в том числе:
11952	4,0	12873	5,2	продовольственные товары и сельскохозяйственное сырье (кроме текстильного)
200773	67,3	156238	63,0	минеральные продукты
19335	6,5	14975	6,0	продукция химической промышленности, каучук
260	0,1	205	0,1	кожевенное сырье, пушнина и изделия из них
8118	2,7	8140	3,3	древесина и целлюлозно-бумажные изделия
240	0,1	246	0,1	текстиль, текстильные изделия и обувь
35668	12,0	33073	13,3	металлы, драгоценные камни и изделия из них
18021	6,0	18038	7,3	машины, оборудование и транспортные средства
4053	1,3	4155	1,7	прочие товары



**6.11. ТОВАРНАЯ СТРУКТУРА ЭКСПОРТА
В СТРАНЫ**

(в фактически действовавших)

	2005		2010		2014	
	Млн. долл. США	В процентах к итогу	Млн. долл. США	В процентах к итогу	Млн. долл. США	В процентах к итогу
Экспорт – всего	32627	100	59601	100	64186	100
в том числе:						
продовольственные товары и сельскохозяйственное сырье (кроме текстильного)	2184	6,7	2771	4,6	5173	8,1
минеральные продукты	14986	46,0	30197	50,7	28927	45,1
продукция химической промышленности, каучук	2951	9,0	4816	8,1	7177	11,2
кожевенное сырье, пушнина и изделия из них	57,4	0,2	58,4	0,1	69,0	0,1
древесина и целлюлозно-бумажные изделия	1158	3,6	1778	3,0	2591	4,0
текстиль, текстильные изделия и обувь	523	1,6	516	0,9	812	1,3
металлы, драгоценные камни и изделия из них	4117	12,6	5708	9,6	6949	10,8
машины, оборудование и транспортные средства	5925	18,2	6921	11,6	10533	16,4
прочие товары	726	2,1	1956	3,0

6.12. ТОВАРНАЯ СТРУКТУРА ИМПОРТА

(в фактически действовавших)

	2005		2010		2014	
	Млн. долл. США	В процентах к итогу	Млн. долл. США	В процентах к итогу	Млн. долл. США	В процентах к итогу
Импорт – всего	98708	100	228912	100	287063	100
в том числе:						
продовольственные товары и сельскохозяйственное сырье (кроме текстильного)	17430	17,7	36398	15,9	39957	13,9
минеральные продукты	3034	3,1	5193	2,3	7334	2,6
продукция химической промышленности, каучук	16275	16,5	36969	16,1	46480	16,2
кожевенное сырье, пушнина и изделия из них	275	0,3	1244	0,5	1282	0,4
древесина и целлюлозно-бумажные изделия	3290	3,3	5893	2,6	5899	2,1
текстиль, текстильные изделия и обувь	3619	3,7	14148	6,2	16318	5,7
металлы, драгоценные камни и изделия из них	7652	7,7	16795	7,3	20558	7,1
машины, оборудование и транспортные средства	43436	44,0	101739	44,4	136580	47,6
прочие товары	3697	3,7	12655	4,4



ВНЕШНЯЯ ТОРГОВЛЯ

**РОССИЙСКОЙ ФЕДЕРАЦИИ
СНГ**
ценах)

2015		2016		
Млн. долл. США	В процентах к итогу	Млн. долл. США	В процентах к итогу	
45092	100	37730	100	Экспорт – всего
				в том числе:
4263	9,5	4197	11,1	продовольственные товары и сельскохозяйственное сырье (кроме текстильного)
18394	40,8	12928	34,3	минеральные продукты
6070	13,5	5838	15,5	продукция химической промышленности, каучук
51,2	0,1	57,9	0,2	кожевенное сырье, пушнина и изделия из них
1727	3,8	1665	4,4	древесина и целлюлозно-бумажные изделия
633	1,4	666	1,8	текстиль, текстильные изделия и обувь
5093	11,3	4632	12,3	металлы, драгоценные камни и изделия из них
7401	16,4	6394	16,9	машины, оборудование и транспортные средства
1460	3,2	1352	3,5	прочие товары

РОССИЙСКОЙ ФЕДЕРАЦИИ
ценах)

2015		2016		
Млн. долл. США	В процентах к итогу	Млн. долл. США	В процентах к итогу	
182902	100	182267	100	Импорт – всего
				в том числе:
26650	14,6	25031	13,7	продовольственные товары и сельскохозяйственное сырье (кроме текстильного)
4981	2,7	3239	1,8	минеральные продукты
33989	18,6	33822	18,6	продукция химической промышленности, каучук
822	0,4	818	0,4	кожевенное сырье, пушнина и изделия из них
3631	2,0	3385	1,9	древесина и целлюлозно-бумажные изделия
10847	5,9	10979	6,0	текстиль, текстильные изделия и обувь
12363	6,7	11862	6,5	металлы, драгоценные камни и изделия из них
81909	44,8	86059	47,2	машины, оборудование и транспортные средства
7712	4,3	7073	3,9	прочие товары



**6.13. ТОВАРНАЯ СТРУКТУРА ИМПОРТА
ИЗ СТРАН ДАЛЬНЕГО**

(в фактически действовавших)

	2005		2010		2014	
	Млн. долл. США	В процентах к итогу	Млн. долл. США	В процентах к итогу	Млн. долл. США	В процентах к итогу
Импорт – всего	79712	100	197184	100	253776	100
в том числе:						
продовольственные товары и сельскохозяйственное сырье (кроме текстильного)	13556	17,0	30246	15,3	34104	13,4
минеральные продукты	744	0,9	1898	1,0	2154	0,8
продукция химической промышленности, каучук	14238	17,9	34160	17,3	42630	16,8
кожевенное сырье, пушнина и изделия из них	242	0,3	1203	0,6	1257	0,5
древесина и целлюлозно-бумажные изделия	2714	3,4	4889	2,5	4793	1,9
текстиль, текстильные изделия и обувь	2591	3,3	12329	6,3	14648	5,8
металлы, драгоценные камни и изделия из них	4286	5,4	12325	6,2	15208	6,0
машины, оборудование и транспортные средства	38430	48,2	92618	47,0	128035	50,5
прочие товары	2912	3,6	7516	3,8	10947	4,3

**6.14. ТОВАРНАЯ СТРУКТУРА ИМПОРТА
ИЗ СТРАН**

(в фактически действовавших)

	2005		2010		2014	
	Млн. долл. США	В процентах к итогу	Млн. долл. США	В процентах к итогу	Млн. долл. США	В процентах к итогу
Импорт – всего	18996	100	31728	100	33287	100
в том числе:						
продовольственные товары и сельскохозяйственное сырье (кроме текстильного)	3874	20,4	6152	19,4	5853	17,6
минеральные продукты	2290	12,1	3295	10,4	5180	15,6
продукция химической промышленности, каучук	2037	10,7	2809	8,9	3850	11,6
кожевенное сырье, пушнина и изделия из них	33,4	0,2	41,3	0,1	24,7	0,1
древесина и целлюлозно-бумажные изделия	576	3,0	1004	3,2	1106	3,3
текстиль, текстильные изделия и обувь	1028	5,4	1819	5,7	1670	5,0
металлы, драгоценные камни и изделия из них	3366	17,7	4470	14,1	5350	16,0
машины, оборудование и транспортные средства	5006	26,4	9121	28,7	8545	25,7
прочие товары	785	4,1	1708	5,1



ВНЕШНЯЯ ТОРГОВЛЯ

**РОССИЙСКОЙ ФЕДЕРАЦИИ
ЗАРУБЕЖЬЯ**
ценах)

2015		2016		
Млн. долл. США	В процентах к итогу	Млн. долл. США	В процентах к итогу	
161693	100	162725	100	Импорт – всего
				в том числе:
22214	13,7	20429	12,6	продовольственные товары и сельскохозяйственное сырье (кроме текстильного)
1514	0,9	1290	0,8	минеральные продукты
30847	19,1	31041	19,1	продукция химической промышленности, каучук
792	0,5	782	0,5	кожевенное сырье, пушнина и изделия из них
2939	1,8	2783	1,7	древесина и целлюлозно-бумажные изделия
9653	6,0	9466	5,8	текстиль, текстильные изделия и обувь
9438	5,8	9017	5,6	металлы, драгоценные камни и изделия из них
77604	48,0	81557	50,1	машины, оборудование и транспортные средства
6692	4,2	6360	3,8	прочие товары

**РОССИЙСКОЙ ФЕДЕРАЦИИ
СНГ**
ценах)

2015		2016		
Млн. долл. США	В процентах к итогу	Млн. долл. США	В процентах к итогу	
21210	100	19543	100	Импорт – всего
				в том числе:
4436	20,9	4603	23,6	продовольственные товары и сельскохозяйственное сырье (кроме текстильного)
3467	16,3	1949	10,0	минеральные продукты
3142	14,8	2780	14,2	продукция химической промышленности, каучук
30,6	0,1	36,0	0,2	кожевенное сырье, пушнина и изделия из них
692	3,3	602	3,1	древесина и целлюлозно-бумажные изделия
1194	5,6	1513	7,7	текстиль, текстильные изделия и обувь
2925	13,8	2846	14,6	металлы, драгоценные камни и изделия из них
4305	20,3	4502	23,0	машины, оборудование и транспортные средства
1020	4,9	713	3,6	прочие товары



**6.15. ТОВАРНАЯ СТРУКТУРА ЭКСПОРТА И
В ТОРГОВЛЕ СО**

(в фактически действовавших)

	Экспорт					
	2014		2015		2016	
	млн. долл. США	В процентах к итогу	млн. долл. США	В процентах к итогу	млн. долл. США	В процентах к итогу
Всего	36901	100	28564	100	25772	100
в том числе:						
продовольственные товары и сельскохозяйственное сырье (кроме текстильного)	3081	8,4	2430	8,5	2486	9,6
минеральные продукты	15888	43,1	12393	43,4	9826	38,1
продукция химической промышленности, каучук	3683	10,0	3036	10,6	3212	12,5
кожевенное сырье, пушнина и изделия из них	59,3	0,2	44,2	0,2	50,4	0,2
древесина и целлюлозно- бумажные изделия	1193	3,2	807	2,8	830	3,2
текстиль, текстильные изделия и обувь	681	1,8	531	1,9	527	2,0
металлы, драгоценные камни и изделия из них	4690	12,7	3506	12,3	3291	12,8
машины, оборудование и транспортные средства	6313	17,1	4560	16,0	4269	16,6
прочие товары	1312	3,5	1256	4,3	1280	5,0

¹⁾ С 2015 г. – Евразийский экономический союз (ЕАЭС). До 2015 г. – Евразийское экономическое сообщество (ЕврАзЭС).



ВНЕШНЯЯ ТОРГОВЛЯ

**ИМПОРТА РОССИЙСКОЙ ФЕДЕРАЦИИ
СТРАНАМИ ЕАЭС¹⁾**

ценах)

2014		Импорт 2015		2016		
Млн. долл. США	В процентах к итогу	Млн. долл. США	В процентах к итогу	Млн. долл. США	В процентах к итогу	
20306	100	14106	100	13836	100	
						в том числе:
						продовольственные товары и сельскохозяйственное сырье (кроме текстильного)
4109	20,2	3682	26,1	3877	28,0	
4211	20,7	2771	19,6	1640	11,9	минеральные продукты
						продукция химической промышленности, каучук
2290	11,3	2000	14,2	1841	13,3	
20,0	0,1	26,9	0,2	33,3	0,2	кожевенное сырье, пушнина и изделия из них
303	1,5	245	1,7	278	2,0	древесина и целлюлозно- бумажные изделия
958	4,7	605	4,3	824	6,0	текстиль, текстильные изделия и обувь
2798	13,8	1600	11,4	1677	12,1	металлы, драгоценные камни и изделия из них
4703	23,2	2615	18,5	3109	22,5	машины, оборудование и транспортные средства
915	4,5	560	4,0	556	4,0	прочие товары



**6.16. УДЕЛЬНЫЙ ВЕС ПОТРЕБИТЕЛЬСКИХ, ПРОМЕЖУТОЧНЫХ
И ИНВЕСТИЦИОННЫХ ТОВАРОВ В ОБЩЕМ ОБЪЕМЕ ИМПОРТА
РОССИЙСКОЙ ФЕДЕРАЦИИ¹⁾**
(в процентах)

Годы	Товары		
	потребительские	инвестиционные	промежуточные
2006	46,2	17,0	36,8
2007	44,4	18,9	36,7
2010	40,4	19,5	40,1
2013	37,6	24,3	38,0
2014	37,8	24,5	37,7
2015	39,9	23,5	36,6
2016	38,2	26,6	35,2
I квартал	37,9	22,6	39,5
II квартал	38,8	24,8	36,4
III квартал	37,3	29,7	33,0
IV квартал	38,8	27,9	33,3

¹⁾ Данные подготовлены на основе проведенного анализа и сопоставления группировок товаров в основных международных классификациях: Гармонизированной Системе (HS); Международной стандартной торговой классификации (МСТК) и Международной классификации товаров по широким экономическим категориям (МКТШЭК).

**6.17. ВНЕШНЯЯ ТОРГОВЛЯ РОССИЙСКОЙ ФЕДЕРАЦИИ
С ОСНОВНЫМИ СТРАНАМИ-ПАРТНЕРАМИ**

(в фактически действовавших ценах)

	2014	2015	2016		
	Млн. долл. США	Млн. долл. США	Млн. долл. США	В процентах к 2015	В процентах от общего объема экспорта (импорта) страны- партнера
	Экспорт				
Нидерланды					
Топливо минеральное, нефть и продукты их перегонки; битуминозные вещества; воски минеральные	58579	32172	24514	76,2	83,8
Медь и изделия из нее	1947	2365	1128	47,7	3,9
Никель и изделия из него	3799	2115	887	41,9	3,0
Черные металлы	797	745	565	75,9	1,9
Китай					
Топливо минеральное, нефть и продукты их перегонки; битуминозные вещества; воски минеральные	27761	18914	17862	94,4	63,8
Древесина и изделия из нее; древесный уголь	2506	2217	2594	117,0	9,3
Реакторы ядерные, котлы, оборудование и механические устройства; их части	1370	1500	1201	80,1	4,3
Рыба и рыбообразные, моллюски и другие водные беспозвоночные	915	975	1033	105,9	3,7
Германия					
Топливо минеральное, нефть и продукты их перегонки; битуминозные вещества; воски минеральные	30197	20126	17676	87,8	83,2
Черные металлы	665	516	410	79,4	1,9
Медь и изделия из нее	1055	613	386	63,0	1,8
Продукты неорганической химии; соединения неорганические или органические драгоценных металлов, редкоземельных металлов, радиоактивных элементов или изотопов	306	270	358	132,8	1,7
Беларусь					
Топливо минеральное, нефть и продукты их перегонки; битуминозные вещества; воски минеральные	8364	8954	7294	81,5	51,3
Черные металлы	1226	818	807	98,7	5,7
Реакторы ядерные, котлы, оборудование и механические устройства; их части	641	607	632	104,0	4,4
Электрические машины и оборудование, их части	631	559	624	111,6	4,4
Турция					
Топливо минеральное, нефть и продукты их перегонки; битуминозные вещества; воски минеральные	15934	12010	7701	64,1	56,7
Черные металлы	3270	2758	2630	95,4	9,0
Злаки	1327	827	593	71,7	2,0
Алюминий и изделия из него	947	984	567	57,6	1,9



ВНЕШНЯЯ ТОРГОВЛЯ

Продолжение табл. 6.17

	2014	2015	2016		
	Млн. долл. США	Млн. долл. США	Млн. долл. США	В процентах к 2015	В процентах от общего объема экспорта (импорта) страны-партнера
Италия					
Топливо минеральное, нефть и продукты их перегонки; битуминозные вещества; воски минеральные	32109	19789	9922	50,1	82,9
Черные металлы	913	876	664	75,8	5,5
Жемчуг природный или культивированный, драгоценные или полудрагоценные камни, драгоценные металлы, металлы, плакированные драгоценными металлами, и изделия из них; бижутерия; монеты	21,7	182	447	в 2,4 р,	3,7
Летательные аппараты, космические аппараты, и их части	202	165	160	96,9	1,3
Республика Корея					
Топливо минеральное, нефть и продукты их перегонки; битуминозные вещества; воски минеральные	15042	10619	7410	69,8	74,0
Рыба и ракообразные, моллюски и другие водные беспозвоночные	1048	978	1012	103,5	10,1
Алюминий и изделия из него	495	511	311	60,8	3,1
Черные металлы	590	298	293	98,2	2,9
Казахстан					
Топливо минеральное, нефть и продукты их перегонки; битуминозные вещества; воски минеральные	1781	1583	1186	74,9	12,4
Реакторы ядерные, котлы, оборудование и механические устройства; их части	1131	902	877	97,3	9,2
Электрические машины и оборудование, их части; звукозаписывающая и звуковоспроизводящая аппаратура, аппаратура для записи воспроизведения телевизионного изображения и звука, их части и принадлежности	841	631	627	99,3	6,6
Черные металлы	867	661	576	87,2	6,0
Япония					
Топливо минеральное, нефть и продукты их перегонки; битуминозные вещества; воски минеральные	17181	11913	6944	58,3	74,2
Алюминий и изделия из него	827	780	714	91,5	7,6
Древесина и изделия из нее; древесный уголь	415	318	372	117,2	4,0
Рыба и ракообразные, моллюски и другие водные беспозвоночные	211	258	274	106,2	2,9



ВНЕШНЯЯ ТОРГОВЛЯ

Продолжение табл. 6.17

	2014	2015	2016		
	Млн. долл. США	Млн. долл. США	Млн. долл. США	В процентах к 2015	В процентах от общего объема экспорта (импорта) страны-партнера
США					
Топливо минеральное, нефть и продукты их перегонки; битуминозные вещества; воски минеральные	3810	3041	3323	109,3	35,9
Алюминий и изделия из него	1083	1032	1593	154,4	17,2
Продукты неорганической химии; соединения неорганические или органические драгоценных металлов, редкоземельных металлов, радиоактивных элементов или изотопов	969	1015	980	96,6	10,6
Черные металлы	1722	1015	817	80,5	8,8
Польша					
Топливо минеральное, нефть и продукты их перегонки; битуминозные вещества; воски минеральные	13966	7717	7201	93,3	78,8
Черные металлы	271	296	274	92,6	3,0
Алюминий и изделия из него	148	223	250	112,3	2,7
Каучук, резина и изделия из них	259	217	205	94,5	2,2
Соединенное Королевство (Великобритания)					
Топливо минеральное, нефть и продукты их перегонки; битуминозные вещества; воски минеральные	9492	6267	4980	79,5	71,7
Жемчуг природный или культивируемый, драгоценные или полудрагоценные камни, драгоценные металлы, металлы, плакированные драгоценными металлами, и изделия из них; бижутерия; монеты	556	129	838	в 6,5 р.	12,1
Продукты неорганической химии; соединения неорганические или органические драгоценных металлов, редкоземельных металлов, радиоактивных элементов или изотопов	412	258	242	93,7	3,5
Летательные аппараты, космические аппараты, и их части	57,8	40,2	151	в 3,8 р.	2,2
Финляндия					
Топливо минеральное, нефть и продукты их перегонки; битуминозные вещества; воски минеральные	8786	5143	4243	82,5	64,9
Органические химические соединения	1047	671	547	81,5	8,4
Древесина и изделия из нее, древесный уголь	555	415	409	98,4	6,3
Никель и изделия из него	20,6	11,5	269	в 23,3 р.	4,1



ВНЕШНЯЯ ТОРГОВЛЯ

Продолжение табл. 6.17

	2014	2015	2016		
	Млн. долл. США	Млн. долл. США	Млн. долл. США	В процентах к 2015	В процентах от общего объема экспорта (импорта) страны-партнера
Украина					
Топливо минеральное, нефть и продукты их перегонки; битуминозные вещества; воски минеральные	10290	4235	1735	41,0	27,4
Реакторы ядерные, котлы, оборудование и механические устройства	919	782	659	84,2	10,4
Продукты неорганической химии; соединения неорганические или органические драгоценных металлов, редкоземельных металлов, радиоактивных элементов или изотопов	1161	991	622	62,7	9,8
Удобрения	481	527	548	104,1	8,6
Бельгия					
Жемчуг природный или культивированный, драгоценные или полудрагоценные камни, драгоценные металлы, металлы, плакированные драгоценными металлами, и изделия из них; бижутерия; монеты	3287	2326	2808	120,7	48,9
Топливо минеральное, нефть и продукты их перегонки; битуминозные вещества; воски минеральные	3191	1904	1376	72,3	24,0
Черные металлы	885	635	664	104,6	11,6
Продукты неорганической химии; соединения неорганические или органические драгоценных металлов, редкоземельных металлов, радиоактивных элементов или изотопов	162	282	166	58,9	2,9
Импорт					
Китай					
Реакторы ядерные, котлы, оборудование и механические устройства; их части	10966	8217	11097	135,0	29,1
Электрические машины и оборудование, их части	12482	8790	9074	103,2	23,8
Пластмассы и изделия из них	1950	1191	1313	110,2	3,4
Средства наземного транспорта, кроме железнодорожного или трамвайного подвижного состава, и их части и принадлежности	2206	1145	1193	104,2	3,1
Германия					
Реакторы ядерные, котлы, оборудование и механические устройства	8929	5679	5152	90,7	26,5
Средства наземного транспорта, кроме железнодорожного или трамвайного подвижного состава	5295	2714	2797	103,1	14,4
Фармацевтическая продукция	2692	1740	1787	102,7	9,2
Пластмассы и изделия из них	1946	1402	1380	98,4	7,1

ВНЕШНЯЯ ТОРГОВЛЯ

Продолжение табл. 6.17

	2014	2015	2016		
	Млн. долл. США	Млн. долл. США	Млн. долл. США	В процентах к 2015	В процентах от общего объема экспорта (импорта) страны-партнера
США					
Летательные аппараты, космические аппараты, и их части	5325	2812	2769	98,5	25,9
Реакторы ядерные, котлы, оборудование и механические устройства	2681	2062	1848	89,6	17,3
Средства наземного транспорта, кроме железнодорожного или трамвайного подвижного состава, и их части и принадлежности	3102	1219	1225	100,5	11,4
Инструменты и аппараты оптические, фотографические, кинематографические, измерительные, контрольные, прецизионные, медицинские или хирургические; их части и принадлежности	1453	962	854	88,7	8,0
Беларусь					
Молочная продукция, яйца птиц, мед натуральный	1866	1574	1673	106,3	17,4
Средства наземного транспорта, кроме железнодорожного или трамвайного подвижного состава	907	946	1207	127,6	12,5
Реакторы ядерные, котлы, оборудование и механические устройства	1140	735	845	115,1	8,8
Пластмассы и изделия из них	723	558	629	112,8	6,5
Франция					
Летательные аппараты, космические аппараты, и их части	1406	224	2308	в 10,3 р.	27,2
Реакторы ядерные, котлы, оборудование и механические устройства	1633	959	974	101,6	11,5
Фармацевтическая продукция	1244	699	812	116,1	9,6
Электрические машины и оборудование, их части	858	548	800	146,0	9,4
Италия					
Реакторы ядерные, котлы, оборудование и механические устройства	4611	3125	2410	77,1	30,7
Фармацевтическая продукция	737	500	549	109,9	7,0
Электрические машины и оборудование, их части	811	519	435	83,9	5,6
Пластмассы и изделия из них	506	384	405	105,5	5,2
Япония					
Средства наземного транспорта, кроме железнодорожного или трамвайного подвижного состава, и их части и принадлежности	5539	3172	3343	105,4	50,0
Реакторы ядерные, котлы, оборудование и механические устройства	2418	1392	1224	88,0	18,3
Электрические машины и оборудование, их части	661	409	416	101,8	6,2
Каучук, резина и изделия из них	614	384	360	93,7	5,4



ВНЕШНЯЯ ТОРГОВЛЯ

Продолжение табл. 6.17

	2014	2015	2016		
	Млн. долл. США	Млн. долл. США	Млн. долл. США	В процентах к 2015	В процентах от общего объема экспорта (импорта) страны- партнера
Республика Корея					
Средства наземного транспорта, кроме железнодорожного или трамвайного подвижного состава и их части и принадлежности	2708	1144	977	85,4	19,1
Реакторы ядерные, котлы, оборудование и механические устройства	1875	787	964	122,5	18,9
Электрические машины и оборудование, их части	1246	726	795	109,6	15,6
Суда, лодки и плавучие конструкции	202	4,7	523	в 111 р.	10,2
Польша					
Электрические машины и оборудование, их части	1023	565	589	104,3	14,9
Реакторы ядерные, котлы, оборудование и механические устройства	945	632	583	92,2	14,7
Пластмассы и изделия из них	439	287	270	94,2	6,8
Средства наземного транспорта, кроме железнодорожного или трамвайного подвижного состава и их части и принадлежности	465	221	260	117,6	6,6
Украина					
Черные металлы	1443	806	692	85,8	17,8
Реакторы ядерные, котлы, оборудование и механические устройства	1721	940	673	71,5	17,3
Продукты неорганической химии; соединения неорганические или органические драгоценных металлов, редкоземельных металлов, радиоактивных элементов или изотопов	837	660	520	78,8	13,4
Изделия из черных металлов	651	261	253	96,8	6,5
Казахстан					
Руды, шлак и зола	1577	796	726	91,2	19,9
Продукты неорганической химии; соединения неорганические или органические драгоценных металлов, редкоземельных металлов, радиоактивных элементов или изотопов	751	871	567	65,1	15,5
Черные металлы	1085	480	550	114,8	15,1
Топливо минеральное, нефть и продукты их перегонки	1046	1291	483	37,4	13,2



ВНЕШНЯЯ ТОРГОВЛЯ

Продолжение табл. 6.17

	2014	2015	2016		
	Млн. долл. США	Млн. долл. США	Млн. долл. США	В процентах к 2015	В процентах от общего объема экспорта (импорта) страны- партнера
Соединенное Королевство (Великобритания)					
Средства наземного транспорта, кроме железнодорожного или трамвайного подвижного состава и их части и принадлежности	1994	717	629	87,7	18,3
Реакторы ядерные, котлы, обо- рудование и механические уст- ройства	1055	562	611	108,8	17,8
Фармацевтическая продукция	487	437	413	94,6	12,0
Электрические машины и обо- рудование, их части	1699	403	222	55,1	6,5
Нидерланды					
Реакторы ядерные, котлы, обо- рудование и механические уст- ройства	1019	723	580	80,2	19,2
Фармацевтическая продукция	538	368	359	97,5	11,9
Пластмассы и изделия из них	350	278	288	103,7	9,5
Средства наземного транспорта, кроме железнодорожного или трамвайного подвижного состава и их части и принадлежности	302	91,4	195	в 2,1 р.	6,5
Чехия					
Реакторы ядерные, котлы, обо- рудование и механические уст- ройства;	1607	1045	1006	96,3	36,4
Средства наземного транспорта, кроме железнодорожного или трамвайного подвижного состава и их части и принадлежности	1237	468	425	90,6	15,3
Электрические машины и обо- рудование, их части	608	321	298	92,8	10,8
Фармацевтическая продукция	176	109	103	94,5	3,7
Бразилия					
Мясо и пищевые мясные суб- продукты	2418	1532	1135	74,1	45,0
Масличные семена и плоды; прочие семена, плоды и зерно; лекарственные растения и рас- тения для технических целей; солома и фураж	327	281	461	164,1	18,3
Табак и промышленные замени- тели табака	272	265	223	84,0	8,8
Разные пищевые продукты	74,2	77,2	97,7	126,6	3,9



**6.18. РАСПРЕДЕЛЕНИЕ ЭКСПОРТА ОСНОВНЫХ ТОВАРОВ В РОССИЙСКУЮ
ФЕДЕРАЦИЮ ПО СТРАНАМ ЕАЭС**

	Экспорти- ровано - всего	в том числе в страны			
		Беларусь	Казахстан	Киргизия	Армения
2015 г.					
Масло подсолнечное, сафлоровое или хлопко- вое и их фракции, тыс. т	229,2	48,9	122,7	39,1	18,5
Шоколад и прочие готовые пищевые продукты, содержащие какао, тыс. т	75,2	19,7	40,7	10,4	4,3
Кондитерские мучные изделия, тыс. т	129,1	46,5	66,3	13,6	2,7
Сигареты и сигары, млн. долл. США	152,4	10,1	111,7	20,4	10,2
Кокс и полукокс, тыс. т	881,0	17,7	863,3	0,0	-
Нефть сырая, включая газовый конденсат природный, млн. т	22,8	22,6	0,2	0,0	-
Нефтепродукты, млн. т	5,0	1,4	2,0	1,3	0,2
Газ природный, млрд. м ³	30,0	18,8	9,2	0,0	1,9
Электроэнергия, млн. кВт·ч	4406,2	2815,2	1590,9	-	-
Лекарственные средства, млн. долл. США	122,8	33,3	66,8	18,5	4,2
Удобрения минеральные, тыс. т	336,3	157,5	143,1	35,0	0,7
Каучук синтетический, тыс. т	37,6	37,3	0,3	0,0	0,0
Шины пневматические резиновые, тыс. шт.	4805,5	1439,6	2964,5	185,6	215,7
Лесоматериалы обработанные, тыс. т	450,9	3,7	282,8	163,5	1,0
Прокат плоский из железа и нелегированной стали, тыс. т	773,0	477,0	257,5	36,0	2,6
Трубы из черных металлов, тыс. т	639,2	206,1	373,2	46,8	13,1
Проволока медная, тыс. т	11,7	11,3	0,4	0,0	0,0
Алюминий необработанный, тыс. т	45,9	17,4	2,6	0,0	25,9
Комбинированные холодильники- морозильники, шт.	215473	33433	162752	12903	6385
Аппаратура телефонной и телеграфной связи, тыс. шт.	2152,4	1269,9	822,6	12,0	47,8
Приемники телевизионные, шт.	374330	154734	213860	680	5056
Автомобили легковые, шт.	77216	22182	54368	285	381
Автомобили грузовые, шт.	9435	1720	7527	76	112
Части и принадлежности к автомобилям, млн. долл. США	186,5	69,7	112,8	0,9	3,1



ВНЕШНЯЯ ТОРГОВЛЯ

Продолжение табл. 6.18

	Экспорти- ровано - всего	в том числе в страны			
		Беларусь	Казахстан	Киргизия	Армения
2016 г.					
Масло подсолнечное, сафлоровое или хлопко- вое и их фракции, тыс. т	244,1	58,6	129,4	34,9	21,0
Шоколад и прочие готовые пищевые продукты, содержащие какао, тыс. т	74,4	17,5	40,0	11,4	5,5
Кондитерские мучные изделия, тыс. т	123,6	37,1	67,4	15,9	3,2
Сигареты и сигары, млн. долл. США	164,5	4,0	126,7	19,1	14,6
Кокс и полукокс, тыс. т	891,6	8,2	883,4	0,0	-
Нефть сырая, включая газовый конденсат природный, млн. т	18,4	18,4	0,0	-	-
Нефтепродукты, млн. т	4,9	1,6	2,0	1,1	0,3
Газ природный, млрд. м ³	31,0	18,6	10,5	-	1,9
Электроэнергия, млн.кВт.ч	4384,9	3180,8	1204,1	-	-
Лекарственные средства, млн. долл. США	162,3	45,8	87,1	22,6	6,8
Удобрения минеральные, тыс. т	351,6	130,4	177,6	31,3	12,3
Каучук синтетический, тыс. т	31,6	31,1	0,4	0,0	0,0
Шины пневматические резиновые, тыс. шт.	5794,9	1692,9	3414,1	368,6	319,3
Лесоматериалы обработанные, тыс. т	361,3	6,5	285,9	62,9	6,0
Прокат плоский из железа и нелегированной стали, тыс. т	830,2	474,5	301,2	44,3	10,2
Трубы из черных металлов, тыс. т	594,6	197,1	336,5	44,8	16,1
Проволока медная, тыс. т	12,2	11,7	0,3	0,0	0,1
Алюминий необработанный, тыс. т	62,1	28,1	3,2	0,0	30,9
Комбинированные холодильники- морозильники, шт.	304940	51711	224475	19339	9415
Аппаратура телефонной и телеграфной связи, тыс. шт.	2785,6	1438,6	1101,1	85,2	160,7
Приемники телевизионные, шт.	475095	211508	234480	7380	21727
Автомобили легковые, шт.	36775	23805	12031	221	718
Автомобили грузовые, шт.	4992	1466	2673	136	717
Части и принадлежности к автомобилям, млн. долл. США	193,0	83,6	104,5	1,9	3,1



**6.19. РАСПРЕДЕЛЕНИЕ ИМПОРТА ОСНОВНЫХ ТОВАРОВ В РОССИЙСКУЮ
ФЕДЕРАЦИЮ ПО СТРАНАМ ЕАЭС**

	Импортировано - всего	в том числе из стран			
		Беларусь	Казахстан	Киргизия	Армения
		2015 г.			
Мясо свежее и мороженое (включая мясо птицы), тыс. т	250,1	244,3	5,7	-	0,0
Молоко и сливки несгущенные, тыс. т	254,6	246,8	7,8	-	-
Молоко и сливки сгущенные, тыс. т	197,7	195,6	2,1	-	0,0
Масло сливочное и прочие молочные жиры, тыс. т	75,7	74,3	1,3	-	0,0
Сыры и творог, тыс. т	176,5	167,2	1,4	-	7,9
Пшеница и меслин, тыс. т	421,9	35,5	386,4	-	-
Готовая или консервированная рыба, тыс. т	36,0	36,0	0,0	-	0,0
Сахар белый, тыс. т	387,0	386,9	0,1	-	-
Крепкие спиртные напитки, включая водку, млн. л 100% спирта	13,2	3,3	0,0	-	10,0
Руды и концентраты железные, тыс. т	8030,8	-	8030,8	-	-
Руды и концентраты медные, тыс. т	219,0	-	219,0	-	0,0
Руды и концентраты хромовые, тыс. т	831,0	-	831,0	-	-
Уголь каменный, тыс. т	21176,4	-	21176,4	-	-
Нефтепродукты, тыс. т	954,0	919,0	35,0	-	-
Газ природный, млрд. м ³	8,8	-	8,8	-	-
Лекарственные средства, млн. долл. США	96,6	94,3	0,3	0,2	1,9
Шины пневматические резиновые, тыс. шт.	1548,9	1545,9	1,1	-	1,8
Плиты древесностружечные, тыс. м ³	1069,9	1062,0	7,7	-	0,2
Прокат плоский из железа и легированной стали, тыс. т	623,7	3,3	620,4	-	0,1
Трубы из черных металлов, тыс. т	98,1	63,2	35,0	-	0,0
Алюминий необработанный, тыс. т	46,4	0,2	46,2	-	-
Комбинированные холодильники-морозильники, шт.	494903	494902	1	-	-
Тракторы, включая седельные тягачи, шт.	26382	25891	483	8	-
Автомобили легковые, шт.	7680	7064	616	-	-
Автомобили грузовые, шт.	1899	1813	86	-	-
Части и принадлежности автомобилей, млн. долл. США	144,2	137,6	1,2	5,3	0,1
Мебель, млн. долл. США	193,3	191,9	0,8	0,0	0,5



ВНЕШНЯЯ ТОРГОВЛЯ

Продолжение табл. 6.19

	Импортиро- вано - всего	в том числе из стран			
		Беларусь	Казахстан	Киргизия	Армения
		2016 г.			
Мясо свежее и мороженое (включая мясо птицы), тыс. т	261,3	256,4	4,8	-	-
Молоко и сливки несгущенные, тыс. т	243	227,3	15,7	-	-
Молоко и сливки сгущенные, тыс. т	192,9	191,7	0,8	0,3	-
Масло сливочное и прочие молочные жиры, тыс. т	79,4	77,3	0,7	1,4	0,0
Сыры и творог, тыс. т	197,4	192,1	1,5	1,4	2,4
Пшеница и меслин, тыс. т	541,5	90,2	451,3	-	-
Готовая или консервированная рыба, тыс. т	36,8	36,4	0,4	-	0,0
Сахар белый, тыс. т	223,7	223,0	0,7	-	-
Крепкие спиртные напитки, включая водку, млн. л 100% спирта	22,5	4,7	0,1	-	17,7
Руды и концентраты железные, тыс. т	7180,5	0,0	7180,5	-	-
Руды и концентраты медные, тыс. т	543,1	-	543,1	-	0,0
Руды и концентраты хромовые, тыс. т	758,4	-	758,4	-	-
Уголь каменный, тыс. т	18755,3	0,0	18755,3	-	-
Нефтепродукты, тыс. т	313,6	268,2	45,4	-	-
Газ природный, млрд. м ³	8,9	-	8,9	-	-
Лекарственные средства, млн. долл. США	107,3	103,8	1,5	0,4	1,6
Шины пневматические резиновые, тыс. шт.	1405,0	1269,5	7,8	127,8	-
Плиты древесностружечные, тыс. м ³	1194,8	1194,7	-	-	0,0
Прокат плоский из железа и легированной стали, тыс. т	828,7	4,1	824,6	0,0	-
Трубы из черных металлов, тыс. т	166,1	59,8	106,3	-	-
Алюминий необработанный, тыс. т	57,5	0,1	57,4	-	-
Комбинированные холодильники-морозильники, шт.	568299	568247	52	-	-
Тракторы, включая седельные тягачи, шт.	34616	34502	37	77	-
Автомобили легковые, шт.	9718	9524	184	10	-
Автомобили грузовые, шт.	3570	3365	205	-	-
Части и принадлежности автомобилей, млн. долл. США	236,2	220,8	5,0	8,3	2,2
Мебель, млн. долл. США	163,8	162,4	1,0	0,0	0,3



ВНЕШНЯЯ ТОРГОВЛЯ

6.20. ЭКСПОРТ РОССИЙСКОЙ ФЕДЕРАЦИИ ОСНОВНЫХ ТОВАРОВ в 2016 г.

	Количество	Стоимость, млн. долл. США
	Всего	
Продовольственные товары и сельскохозяйственное сырье (кроме текстильного)		
Мясо свежее и мороженое (без мяса птицы), тыс. т	21,0	51,5
Мясо птицы свежее и мороженое, тыс. т	115	118
Рыба свежая и мороженая ¹⁾ , тыс. т	1793	2938
Ракообразные и моллюски ¹⁾ , тыс. т	87,1	723
Молоко и сливки, несгущенные, тыс. т	48,0	25,7
Молоко и сливки, сгущенные, тыс. т	26,5	32,4
Масло сливочное, тыс. т	3,8	9,3
Картофель свежий или охлажденный, тыс. т	222	22,4
Горох сушеный, тыс. т	702	200
Злаки, тыс. т	33891	5608
из них:		
пшеница и меслин	25328	4216
ячмень	2863	424
кукуруза	5333	861
Мука пшеничная или пшенично-ржаная, тыс. т	237	71,1
Крупа, тыс. т	32,3	16,0
Масло подсолнечное, сафлоровое или хлопковое и их фракции, тыс. т	1790	1440
Готовые или консервированные продукты из мяса, тыс. т	14,0	29,2
Готовая или консервированная рыба ¹⁾ , тыс. т	15,7	38,5
Сахар белый, тыс. т	98,5	55,0
Макаронные изделия, тыс. т	104	94,3
Алкогольные и безалкогольные напитки	-	454
из них водка, тыс. дкл. 100% спирта	2047	122
Сигары и сигареты	-	451
Минеральные продукты		
Соль, пригодная для употребления в пищу, тыс. т	50,5	5,1
Фосфаты кальция, тыс. т	2491	382
Портландцемент, цемент и прочий, тыс. т	1321	60,0
Асбест, тыс. т	591	175
Руды и концентраты железные, тыс. т	18547	802
Уголь каменный, млн. т	166	8907
Лигнит, тыс. т	5272	167
Кокс и полукокс, тыс. т	2261	262
Нефть сырая, включая газовый конденсат природный, млн. т	255	73712
Нефтепродукты, млн. т	156	46106
Газ природный, млрд. м ³	199	31280
Электроэнергия, млн. кВт·ч	17694	660
Продукция химической промышленности, каучук		
Продукты неорганической химии	-	4478
из них аммиак безводный, тыс. т	3659	828
Органические химические соединения	-	2411
из них углеводороды и их производные, тыс. т	3204	1096
Лекарственные средства	-	439
Удобрения минеральные азотные, тыс. т:		
в физическом весе	12774	2171
в пересчете на 100% питательных веществ	4955	2171
Удобрения минеральные калийные, тыс. т:		
в физическом весе	9486	1856
в пересчете на 100% питательных веществ	5771	1856
Удобрения минеральные смешанные, тыс. т	9242	2608
Лаки и краски, тыс. т	89,5	98,4
Эфирные масла и резиноиды, парфюмерные, косметические или туалетные средства	-	503
из них:		
духи и туалетная вода, тыс. т	4,7	50,3
косметические средства или средства для макияжа и ухода за кожей, тыс. т	14,4	130
Инсектициды, фунгициды, гербициды, тыс. т	15,5	100
Пластмассы и изделия из них	-	2268
Каучук синтетический, тыс. т	984	1293
Шины пневматические резиновые, тыс. шт.	24236	1088

Продолжение табл. 6.20

ВНЕШНЯЯ ТОРГОВЛЯ

	Количество	Стоимость, млн. долл. США
Древесина и целлюлозно-бумажные изделия		
Лесоматериалы необработанные, тыс. м ³	20065	1352
Лесоматериалы обработанные, тыс. т	16259	3201
Фанера клееная, тыс. м ³	2461	946
Целлюлоза древесная, тыс. т	2144	994
Бумага газетная, тыс. т	1063	428
Металлы и изделия из них		
Черные металлы	-	14129
из них:		
чугун пердедельный, тыс. т	5139	1172
ферросплавы, тыс. т	763	1216
отходы и лом черных металлов, тыс. т	5524	1092
полуфабрикаты углеродистой стали, тыс. т	15163	4470
прокат плоский из железа и стали, тыс. т	9712	3854
Изделия из черных металлов	-	2278
из них:		
трубы из черных металлов, тыс. т	1294	960
строительные сборные конструкции	-	529
Медь, тыс. т	511	2405
Никель необработанный, тыс. т	186	1702
Алюминий необработанный, тыс. т	3338	4682
Крепежная арматура, фурнитура и аналогичные изделия из недрагоценных металлов, тыс. т	9,9	37,6
Машины, оборудование и транспортные средства		
Пароводяные и паровые котлы	-	31,1
Двигатели внутреннего сгорания	-	115
Насосы и компрессоры	-	420
Комбинированные холодильники-морозильники, тыс.шт.	432	103
Машины и механизмы для уборки и обмолота сельскохозяйственных культур, сенокосилки	-	103
Металлургическое оборудование, тыс. т	14,2	41,1
Станки металлорежущие, тыс. шт.	5,4	18,0
Машины гибочные и правильные, шт.	85610	30,7
Вычислительные машины и их блоки	-	218
Двигатели и генераторы электрические, тыс. шт.	350	209
Аккумуляторы электрические, тыс. шт.	1847	65,0
Приемники телевизионные, тыс. шт.	973	256
Железнодорожный подвижной состав	-	538
из него:		
вагоны пассажирские, шт.	382	14,0
вагоны грузовые, шт.	6939	158
узлы и части к железнодорожному подвижному составу, тыс. т	106	146
Тракторы, включая седельные тягачи, шт.	2873	56,5
Автобусы, шт.	1856	40,7
Автомобили легковые, тыс. шт.	68,5	1103
Автомобили грузовые, тыс. шт.	14,3	353
Части и принадлежности к автомобилям	-	360
Авиационная техника	-	5813
Суда и другие плавучие средства	-	1287
Прочие товары		
Плиты древесностружечные, тыс. м ³	1628	192
Плиты древесноволокнистые, тыс. м ²	123821	205
Мебель	-	240



ВНЕШНЯЯ ТОРГОВЛЯ

Продолжение табл. 6.20

	Количество	Стоимость, млн. долл. США
Страны дальнего зарубежья		
Продовольственные товары и сельскохозяйственное сырье (кроме текстильного)		
Мясо свежее и мороженое (без мяса птицы), тыс. т	1,1	2,6
Мясо птицы свежее и мороженое, тыс. т	33,7	28,9
Рыба свежая и мороженая ¹⁾ , тыс. т	1728	2862
Ракообразные и моллюски, тыс. т	85,0	716
Молоко и сливки, несгущенные, тыс. т	3,5	2,6
Молоко и сливки, сгущенные, тыс. т	1,1	1,7
Масло сливочное, тыс. т	0,2	0,7
Картофель свежий или охлажденный, тыс. т	2,8	0,4
Горох сушеный, тыс. т	686	194
Злаки, тыс. т	32323	5313
из них:		
пшеница и меслин	23943	3980
ячмень	2848	421
кукуруза	5238	841
Мука пшеничная или пшенично-ржаная, тыс. т	184	52,3
Крупа, тыс. т	8,7	4,1
Масло подсолнечное, сафлоровое или хлопковое и их фракции, тыс. т	1301	1019
Готовые или консервированные продукты из мяса, тыс. т	1,8	3,7
Готовая или консервированная рыба ¹⁾ , тыс. т	1,7	8,0
Сахар белый, тыс. т	8,9	4,9
Макаронные изделия, тыс. т	19,4	11,1
Алкогольные и безалкогольные напитки	-	205
из них водка, тыс. дкл. 100% спирта	1397	91,0
Сигары и сигареты	-	128
Минеральные продукты		
Соль, пригодная для употребления в пищу, тыс. т	5,3	1,0
Фосфаты кальция, тыс. т	2051	311
Портландцемент, цемент и прочий, тыс. т	177	9,3
Асбест, тыс. т	556	161
Руды и концентраты железные, тыс. т	16893	741
Уголь каменный, млн. т	155	8208
Лигнит, тыс. т	5270	167
Кокс и полукокс, тыс. т	901	90,5
Нефть сырая, включая газовый конденсат природный, млн. т	236	69652
Нефтепродукты, млн. т	148	43107
Газ природный, млрд. м ³	165	...
Электроэнергия, млн. кВт·ч	13125	471
Производство химической промышленности, каучук		
Продукты неорганической химии	-	3497
из них аммиак безводный, тыс. т	1170	272
Органические химические соединения	-	2045
из них углеводороды и их производные, тыс. т	3070	1028
Лекарственные средства	-	75,7
Удобрения минеральные азотные, тыс. т:		
в физическом весе	11445	1930
в пересчете на 100% питательных веществ	4491	1930
Удобрения минеральные калийные, тыс. т:		
в физическом весе	9441	1843
в пересчете на 100% питательных веществ	5745	1843
Удобрения минеральные смешанные, тыс. т:	7644	2140
Лаки и краски, тыс. т	5,1	9,5
Эфирные масла и резиноиды, парфюмерные, косметические или туалетные средства	-	118
из них:		
духи и туалетная вода, тыс. т	0,3	12,0
косметические средства или средства для макияжа и ухода за кожей, тыс. т	1,9	36,6
Инсектициды, фунгициды, гербициды, тыс. т	0,8	7,1
Пластмассы и изделия из них	-	834
Каучук синтетический, тыс. т	922	1213
Шины пневматические резиновые, тыс. шт.	15982	699



ВНЕШНЯЯ ТОРГОВЛЯ

Продолжение табл. 6.20

	Количество	Стоимость, млн. долл. США
Древесина и целлюлозно-бумажные изделия		
Лесоматериалы необработанные, тыс. м ³	19574	1332
Лесоматериалы обработанные, тыс. т	13837	2893
Фанера клееная, тыс. м ³	2232	874
Целлюлоза древесная, тыс. т	2080	961
Бумага газетная, тыс. т	972	388
Металлы и изделия из них		
Черные металлы	-	11923
из них:		
чугун передельный, тыс. т	5018	1142
ферросплавы, тыс. т	717	1161
отходы и лом черных металлов, тыс. т	4394	847
полуфабрикаты углеродистой стали, тыс. т	14875	4376
прокат плоский из железа и стали, тыс. т	8010	2944
Изделия из черных металлов	-	908
из них:		
трубы из черных металлов, тыс. т	568	427
строительные сборные конструкции	-	157
Медь, тыс. т	501	2371
Никель необработанный, тыс. т	186	1697
Алюминий необработанный, тыс. т	3271	4569
Крепежная арматура, фурнитура и аналогичные изделия из драгоценных металлов, тыс. т	0,7	3,9
Машины, оборудование и транспортные средства		
Пароводяные и паровые котлы	-	15,2
Двигатели внутреннего сгорания	-	26,9
Насосы и компрессоры	-	206
Комбинированные холодильники-морозильники, тыс.шт.	38,0	9,7
Машины и механизмы для уборки и обмолота сельскохозяйственных культур, сенокосилки	-	17,5
Металлургическое оборудование, тыс. т	9,4	29,0
Станки металлорежущие, тыс. шт.	0,7	8,5
Машины гибочные и правильные, шт.	510	24,2
Вычислительные машины и их блоки	-	180
Двигатели и генераторы электрические, тыс. шт.	88,0	110
Аккумуляторы электрические, тыс. шт.	105	12,9
Приемники телевизионные, тыс. шт.	148	25,7
Железнодорожный подвижной состав	-	268
из него:		
вагоны пассажирские, шт.	1	0,02
вагоны грузовые, шт.	1359	53,6
узлы и части к железнодорожному подвижному составу, тыс. т	39,9	58,4
Тракторы, включая седельные тягачи, шт.	1472	25,6
Автобусы, шт.	282	6,2
Автомобили легковые, тыс. шт.	23,4	553
Автомобили грузовые, тыс. шт.	6,0	206
Части и принадлежности к автомобилям	-	111
Авиационная техника	-	5590
Суда и другие плавучие средства	-	1267
Прочие товары		
Плиты древесностружечные, тыс. м ³	282	36,6
Плиты древесноволокнистые, тыс. м ²	37016	64,6
Мебель	-	108



ВНЕШНЯЯ ТОРГОВЛЯ

Продолжение табл. 6.20

	Количество	Стоимость, млн. долл. США
Страны СНГ		
Продовольственные товары и сельскохозяйственное сырье (кроме текстильного)		
Мясо свежее мороженое (без мяса птицы), тыс. т	19,9	48,9
Мясо птицы свежее и мороженое, тыс. т	81,2	88,6
Рыба свежая и мороженая, тыс. т	64,9	76,3
Ракообразные и моллюски, тыс. т	2,1	7,3
Молоко и сливки, несгущенные, тыс. т	44,5	23,1
Молоко и сливки, сгущенные, тыс. т	25,4	30,7
Масло сливочное, тыс. т	3,6	8,6
Картофель свежий или охлажденный, тыс. т	219	22,0
Горох сушенный, тыс. т	16,4	6,0
Злаки, тыс. т	1568	295
из них:		
пшеница и меслин	1385	236
ячмень	14,9	3,4
кукуруза	95,3	20,2
Мука пшеничная или пшенично-ржаная, тыс. т	53,3	18,8
Крупа, тыс. т	23,6	11,9
Масло подсолнечное, сафлоровое или хлопковое и их фракции, тыс. т	489	421
Готовые или консервированные продукты из мяса, тыс. т	12,2	25,5
Готовая или консервированная рыба, тыс. т	14,0	30,5
Сахар белый, тыс. т	89,6	50,1
Макаронные изделия, тыс. т	84,2	83,2
Алкогольные и безалкогольные напитки	-	249
из них водка, тыс. дкл. 100% спирта	650	30,8
Сигары и сигареты	-	323
Минеральные продукты		
Соль, пригодная для употребления в пищу, тыс. т	45,2	4,1
Фосфаты кальция, тыс. т	440	70,8
Портландцемент, цемент и прочий, тыс. т	1144	50,7
Асбест, тыс. т	35,1	13,9
Руды и концентраты железные, тыс. т	1654	61,4
Уголь каменный, млн. т	10,7	699
Лигнит, тыс. т	2,2	0,04
Кокс и полукокс, тыс. т	1360	171
Нефть сырая, включая газовый конденсат природный, млн. т	18,6	4060
Нефтепродукты, млн. т	8,1	2999
Газ природный, млрд. м ³	34,0	...
Электрэнергия, млн. кВт·ч	4569	188
Производство химической промышленности, каучук		
Продукты неорганической химии	-	981
из них аммиак безводный, тыс. т	2489	556
Органические химические соединения	-	366
из них углеводороды и их производные, тыс. т	134	67,9
Лекарственные средства	-	363
Удобрения минеральные азотные, тыс. т:		
в физическом весе	1329	241
в пересчете на 100% питательных веществ	464	241
Удобрения минеральные калийные, тыс. т:		
в физическом весе	45,1	12,5
в пересчете на 100% питательных веществ	26,0	12,5
Удобрения минеральные смешанные, тыс. т	1598	468
Лаки и краски, тыс. т	84,4	88,9
Эфирные масла и резиноиды, парфюмерные, косметические или туалетные средства	-	385
из них:		
духи и туалетная вода, тыс. т	4,4	38,3
косметические средства или средства для макияжа и ухода за кожей, тыс. т	12,5	93,7
Инсектициды, фунгициды, гербициды, тыс. т	14,7	93,2
Пластмассы и изделия из них	-	1434
Каучук синтетический, тыс. т	61,6	80,1
Шины пневматические резиновые, тыс. шт.	8254	389



ВНЕШНЯЯ ТОРГОВЛЯ

Продолжение табл. 6.20

	Количество	Стоимость, млн. долл. США
Древесина и целлюлозно-бумажные изделия		
Лесоматериалы необработанные, тыс. м ³	491	20,4
Лесоматериалы обработанные, тыс. т	2422	308
Фанера клееная, тыс. м ³	229	72,4
Целлюлоза древесная, тыс. т	63,9	32,5
Бумага газетная, тыс. т	90,9	39,8
Металлы и изделия из них		
Черные металлы	-	2206
из них:		
чугун переплавный, тыс. т	121	30,1
ферросплавы, тыс. т	46,2	55,4
отходы и лом черных металлов, тыс. т	1130	245
полуфабрикаты углеродистой стали, тыс. т	288	94,3
прокат плоский из железа и стали, тыс. т	1702	910
Изделия из черных металлов	-	1370
из них:		
трубы из черных металлов, тыс. т	726	533
строительные сборные конструкции	-	372
Медь, тыс. т	10,3	33,5
Никель необработанный, тыс. т	0,4	5,2
Алюминий необработанный, тыс. т	67,4	113
Крепежная арматура, фурнитура и аналогичные изделия из недорогих металлов, тыс. т	9,2	33,7
Машины, оборудование и транспортные средства		
Пароводяные и паровые котлы	-	15,9
Двигатели внутреннего сгорания	-	88,0
Насосы и компрессоры	-	214
Комбинированные холодильники-морозильники, тыс.шт.	394	92,8
Машины и механизмы для уборки и обмолота сельскохозяйственных культур, сенокосилки	-	85,1
Металлургическое оборудование, тыс. т	4,8	12,1
Станки металлорежущие, тыс. шт.	4,7	9,5
Машины гибочные и правильные, шт.	85100	6,5
Вычислительные машины и их блоки	-	37,5
Двигатели и генераторы электрические, тыс. шт.	262	99,4
Аккумуляторы электрические, тыс. шт.	1742	52,1
Приемники телевизионные, тыс. шт.	825	230
Железнодорожный подвижной состав	-	270
из него:		
вагоны пассажирские, шт.	381	14,0
вагоны грузовые, шт.	5580	104
узлы и части к железнодорожному подвижному составу, тыс. т	66,3	88,0
Тракторы, включая седельные тягачи, шт.	1401	30,9
Автобусы, шт.	1574	34,5
Автомобили легковые, тыс. шт.	45,1	550
Автомобили грузовые, тыс. шт.	8,3	147
Части и принадлежности к автомобилям	-	249
Авиационная техника	-	223
Суда и другие плавучие средства	-	19,8
Прочие товары		
Плиты древесностружечные, тыс. м ³	1346	155
Плиты древесноволокнистые, тыс. м ²	86805	140
Мебель	-	132

¹⁾ Включая рыбу, рыбопродукты и морепродукты, выловленные (добытые) и проданные вне зоны действия таможенного контроля.



ВНЕШНЯЯ ТОРГОВЛЯ

6.21. ИМПОРТ РОССИЙСКОЙ ФЕДЕРАЦИИ ОСНОВНЫХ ТОВАРОВ в 2016 г.

	Количество	Стоимость, млн. долл. США
Всего		
Продовольственные товары и сельскохозяйственное сырье (кроме текстильного)		
Мясо свежее и мороженое (без мяса птицы), тыс. т	628	1775
Мясо птицы свежее и мороженое, тыс. т	225	318
Рыба свежая и мороженая, тыс. т	359	981
Ракообразные и моллюски, тыс. т	57,2	281
Молоко и сливки, несгущенные, тыс. т	243	155
Молоко и сливки, сгущенные, тыс. т	236	510
из них молоко и сливки сухие	184	446
Масло сливочное и прочие молочные жиры, тыс. т	105	400
из них масло сливочное	95,8	362
Картофель свежий или охлажденный, тыс. т	287	108
Томаты свежие или охлажденные, тыс. т	463	492
Лук, чеснок и прочие луковичные овощи, свежие или охлажденные, тыс. т	192	138
Горох сушеный, тыс. т	10,9	9,1
Бананы, включая плантайны, свежие или сушеные, тыс. т	1356	999
Цитрусовые плоды, свежие или сушеные, тыс. т	1528	1173
из них:		
апельсины	452	275
лимоны	189	185
Виноград свежий, тыс. т	193	185
Яблоки свежие, тыс. т	678	371
Кофе, тыс. т	172	517
Чай, тыс. т	164	548
Злаки, тыс. т	1049	350
из них:		
пшеница и меслин	593	91,5
ячмень	159	20,4
кукуруза	41,1	141
Мука пшеничная или пшенично-ржаная, тыс. т	42,6	10,1
Крупа, тыс. т	3,8	1,1
Масла растительные, тыс. т	1017	892
из них:		
масло соевое и его фракции	1,0	1,1
масло пальмовое и его фракции	885	647
масло подсолнечное, сафлоровое или хлопковое и их фракции	5,9	5,0
масло кокосовое (копровое), пальмовоядровое или масло бабассу и их фракции	90,5	132
Готовые или консервированные продукты из мяса, тыс. т	20,6	65,6
Готовая или консервированная рыба, тыс. т	61,2	183
Сахар-сырец, тыс. т	259	110
Сахар белый, тыс. т	270	144
Какао-бобы, тыс. т	47,8	159
Шоколад и прочие готовые пищевые продукты, содержащие какао, тыс. т	75,6	345
Макаронные изделия, тыс. т	49,4	54,3
Фруктовые и овощные соки, тыс. т	185	287
Алкогольные и безалкогольные напитки	-	1828
из них:		
пиво солодовое, тыс. дкл	14347	127
вина виноградные, тыс. дкл	40399	728
вермут, тыс. дкл	1318	28,9
крепкие спиртные напитки (кроме водки), тыс. дкл. 100% спирта	5505	643
водка, тыс. дкл. 100% спирта	540	40,6
Табачное сырье, тыс. т	194	921
Сигары и сигареты	-	165



ВНЕШНЯЯ ТОРГОВЛЯ

Продолжение табл. 6.21

	Количество	Стоимость, млн. долл. США
Минеральные продукты		
Соль, пригодная для употребления в пищу, тыс. т	514	47,7
Портландцемент, цемент и прочий, тыс. т	1948	93,4
Руды и концентраты железные, тыс. т	7203	383
Уголь каменный, млн. т	19,9	260
Кокс и полукокс, тыс. т	72,9	24,5
Нефть сырая, включая газовый конденсат природный, млн. т	0,8	42,9
Нефтепродукты, млн. т	0,7	755
Газ природный, млрд. м ³	8,9	122
Электроэнергия, млн. кВт·ч	3194	53,3
Продукция химической промышленности, каучук		
Продукты неорганической химии	-	2736
Органические химические соединения	-	2750
из них углеводороды и их производные, тыс. т	81,6	112
Лекарственные средства	-	7066
Лаки и краски, тыс. т	192	627
Эфирные масла и резиноиды, парфюмерные, косметические или туалетные средства	-	2602
из них:		
духи и туалетная вода, тыс. т	15,1	436
косметические средства или средства для макияжа и ухода за кожей, тыс. т	55,1	914
средства для волос, тыс. т	91,6	356
Инсектициды, фунгициды, гербициды, тыс. т	117	747
Пластмассы и изделия из них	-	7559
Каучук синтетический, тыс. т	78,2	158
Шины пневматические резиновые, тыс. шт.	26102	1324
Текстиль, текстильные изделия и обувь		
Ткани хлопчатобумажные, тыс. м ²	169085	104
Нити синтетические и искусственные, тыс. т	69,0	153
Ткани из синтетических и искусственных нитей, тыс. м ²	631125	199
Ковры и ковровые покрытия	-	134
Одежда трикотажная	-	2567
Одежда текстильная	-	2703
Белье постельное и столовое	-	129
Обувь кожаная, млн. пар	39,0	1105
Обувь текстильная млн. пар	48,4	503
Металлы и изделия из них		
Черные металлы	-	3048
из них ферросплавы, тыс. т	288	324
Изделия из черных металлов	-	4160
из них:		
трубы из черных металлов, тыс. т	499	741
строительные сборные конструкции	-	501
Крепежная арматура, фурнитура и аналогичные изделия из драгоценных металлов, тыс. т	181	679



Продолжение табл. 6.21

	Количество	Стоимость, млн. долл. США
Машины, оборудование и транспортные средства		
Двигатели внутреннего сгорания	-	1474
Насосы и компрессоры	-	2544
Нагревательное оборудование	-	173
Комбинированные холодильники-морозильники, тыс. шт.	962	255
Автопогрузчики, шт.	24308	357
Бульдозеры, шт.	756	185
Экскаваторы, шт.	6336	480
Машины и механизмы для уборки и обмолота сельскохозяйственных культур, сенокосилки	-	477
Оборудование полиграфической промышленности	-	873
Металлургическое оборудование, тыс. т	38,5	226
Станки металлорежущие, тыс. шт.	397	635
Машины гибочные и правильные, шт.	135234	218
Станки для обработки дерева, пластмасс и аналогичных твердых материалов, шт.	197050	247
Вычислительные машины и их блоки	-	3824
Двигатели и генераторы электрические, тыс. шт.	26562	662
Аккумуляторы электрические, тыс. шт.	38558	495
Машины электромеханические бытовые	-	223
Аппаратура телефонной и телеграфной связи из нее телефонные аппараты для сотовых сетей связи или других беспроводных сетей связи, тыс. шт.	45416	4069
Приемники телевизионные, тыс. шт.	25364	273
Железнодорожный подвижной состав из него:	-	395
вагоны пассажирские, шт.	35	17,2
вагоны грузовые, шт.	1760	26,2
узлы и части к железнодорожному подвижному составу, тыс. т	92,9	186
Тракторы, включая седельные тягачи, шт.	57391	695
Автобусы, шт.	1603	121
Автомобили легковые, тыс. шт.	267	6035
Автомобили грузовые, тыс. шт.	20,3	1033
Части и принадлежности к автомобилям	-	5720
Авиационная техника	-	5403
Суда и другие плавучие средства	-	2413
Приборы и устройства, применяемые в медицине, хирургии, стоматологии или ветеринарии	-	1619
Аппаратура рентгеновского, альфа-бета-или гамма- излучения	-	246
Прочие товары		
Посуда столовая и кухонная	-	296
Плиты древесностружечные, тыс. м ³	1308	130
Плиты древесноволокнистые, тыс. м ²	65141	196
Часы и их части	-	265
Мебель	-	1355



ВНЕШНЯЯ ТОРГОВЛЯ

Продолжение табл. 6.21

	Количество	Стоимость, млн. долл. США
Страны дальнего зарубежья		
Продовольственные товары и сельскохозяйственное сырье (кроме текстильного)		
Мясо свежее и мороженое (без мяса птицы), тыс. т	481	1331
Мясо птицы свежее и мороженое, тыс. т	108	143
Рыба свежая и мороженая, тыс. т	347	961
Ракообразные и моллюски, тыс. т	55,9	280
Молоко и сливки, несгущенные, тыс. т	0,3	0,4
Молоко и сливки, сгущенные, тыс. т	42,1	91,7
их них молоко и сливки сухие	42,1	91,7
Масло сливочное и прочие молочные жиры, тыс. т	23,8	87,1
из них масло сливочное	16,0	53,9
Картофель свежий или охлажденный, тыс. т	207	85,7
Томаты свежие или охлажденные, тыс. т	243	311
Лук, чеснок и прочие луковичные овощи, свежие или охлажденные, тыс. т	178	134
Горох сушеный, тыс. т	10,8	9,1
Бананы, включая плантайны, свежие или сушеные, тыс. т	1356	999
Цитрусовые плоды, свежие и сушеные, тыс. т	1506	1168
из них:		
апельсины	447	274
лимоны	186	184
Виноград свежий, тыс. т	77,7	118
Яблоки свежие, тыс. т	403	285
Кофе, тыс. т	171	514
Чай, тыс. т	162	538
Злаки, тыс. т	275	236
из них:		
пшеница и меслин	4,5	1,4
ячмень	40,7	8,3
кукуруза	40,6	140
Мука пшеничная или пшенично-ржаная, тыс. т	8,0	3,6
Крупа, тыс. т	0,4	0,4
Масла растительные, тыс. т	1008	884
из них:		
масло соевое и его фракции	1,0	1,1
масло пальмовое и его фракции	883	646
масло подсолнечное, сафлоровое или хлопковое и их фракции	0,5	0,7
масло кокосовое (копровое), пальмовоядровое или масло бабассу и их фракции	90,5	132
Готовые или консервированные продукты из мяса, тыс. т	5,5	27,2
Готовая или консервированная рыба, тыс. т	24,4	80,9
Сахар-сырец, тыс. т	230	94,6
Сахар белый, тыс. т	46,0	25,5
Какао-бобы, тыс. т	47,7	159
Шоколад и прочие готовые пищевые продукты, содержащие какао, тыс. т	55,3	293
Макаронные изделия, тыс. т	41,1	47,6
Фруктовые и овощные соки, тыс. т	158	263
Алкогольные и безалкогольные напитки	-	1563
из них:		
пиво солодовое, тыс. дкл	9553	109
вина виноградные, тыс. дкл	35174	693
вермут, тыс. дкл	1312	28,8
крепкие спиртные напитки (кроме водки), тыс. дкл. 100% спирта	3155	493
водка, тыс. дкл. 100% спирта	221	30,2
Табачное сырье, тыс. т	191	915
Сигары и сигареты	-	153



ВНЕШНЯЯ ТОРГОВЛЯ

Продолжение табл. 6.21

	Количество	Стоимость, млн. долл. США
Минеральные продукты		
Соль, пригодная для употребления в пищу, тыс. т	61,7	10,5
Портландцемент, цемент и прочий, тыс.т	325	26,9
Руды и концентраты железные, тыс. т	7,8	0,6
Уголь каменный, млн. т	0,1	6,9
Кокс и полукокс, тыс. т	64,1	22,5
Нефть сырая, включая газовый конденсат природный, млн. т	0,00	0,00
Нефтепродукты, млн. т	0,4	644
Газ природный, млрд. м ³	0,00	...
Электроэнергия, млн. кВт·ч	300	3,9
Производство химической промышленности, каучук		
Продукты неорганической химии	-	1619
Органические химические соединения	-	2656
из них углеводороды и их производные, тыс. т	64,3	101
Лекарственные средства	-	6936
Лаки и краски, тыс. т	167	598
Эфирные масла и резиноиды, парфюмерные, косметические или туалетные средства	-	2538
из них:		
духи и туалетная вода, тыс. т	13,9	427
косметические средства или средства для макияжа и ухода за кожей, тыс. т	51,8	887
средства для волос, тыс. т	81,9	337
Инсектициды, фунгициды, гербициды, тыс. т	109	701
Пластмассы и изделия из них	-	6611
Каучук синтетический, тыс. т	78,0	158
Шины пневматические резиновые, тыс. шт.	24474	1189
Текстиль, текстильные изделия и обувь		
Ткани хлопчатобумажные, тыс. м ²	67486	62,9
Нити синтетические и искусственные, тыс. т	34,8	94,3
Ткани из синтетических и искусственных нитей, тыс. м ²	456299	181
Ковры и ковровые покрытия	-	103
Одежда трикотажная	-	2217
Одежда текстильная	-	2540
Белье постельное и столовое	-	93,8
Обувь кожаная, млн. пар	34,4	1040
Обувь текстильная млн. пар	46,8	492
Металлы и изделия из них		
Черные металлы	-	1701
из них ферросплавы, тыс. т	109	191
Изделия из черных металлов	-	3432
из них:		
трубы из черных металлов, тыс. т	190	508
строительные сборные конструкции	-	406
Крепежная арматура, фурнитура и аналогичные изделия из драгоценных металлов, тыс. т	159	652



ВНЕШНЯЯ ТОРГОВЛЯ

Продолжение табл. 6.21

	Количество	Стоимость, млн. долл. США
Машины, оборудование и транспортные средства		
Двигатели внутреннего сгорания	-	1438
Насосы и компрессоры	-	2364
Нагревательное оборудование	-	170
Комбинированные холодильники-морозильники, тыс. шт.	407	139
Автопогрузчики, шт.	24012	346
Бульдозеры, шт.	745	184
Экскаваторы, шт.	5803	459
Машины и механизмы для уборки и обмолота сельскохозяйственных культур, сенокосилки	-	335
Оборудование полиграфической промышленности	-	866
Металлургическое оборудование, тыс. т	31,2	210
Станки металлорежущие, тыс. шт.	382	616
Машины гибочные и правильные, шт.	51849	215
Станки для обработки дерева, пластмасс и аналогичных твердых материалов, шт.	165960	226
Вычислительные машины и их блоки	-	3812
Двигатели и генераторы электрические, тыс. шт.	26110	585
Аккумуляторы электрические, тыс. шт.	35634	445
Машины электромеханические бытовые	-	216
Аппаратура телефонной и телеграфной связи из нее телефонные аппараты для сотовых сетей связи или других беспроводных сетей связи, тыс. шт.	44922	4068
Приемники телевизионные, тыс. шт.	10302	251
Железнодорожный подвижной состав из него:	-	278
вагоны пассажирские, шт.	30	17,2
вагоны грузовые, шт.	165	5,3
узлы и части к железнодорожному подвижному составу, тыс. т	9,7	114
Тракторы, включая седельные тягачи, шт.	22235	493
Автобусы, шт.	653	37,5
Автомобили легковые, тыс. шт.	253	5820
Автомобили грузовые, тыс. шт.	16,6	558
Части и принадлежности к автомобилям	-	5459
Авиационная техника	-	5384
Суда и другие плавучие средства	-	2190
Приборы и устройства, применяемые в медицине, хирургии, стоматологии или ветеринарии	-	1588
Аппаратура рентгеновского, альфа-бета-или гамма- излучения	-	242
Прочие товары		
Посуда столовая и кухонная	-	276
Плиты древесностружечные, тыс. м ³	113	38,9
Плиты древесноволокнистые, тыс. м ²	32268	143
Часы и их части	-	263
Мебель	-	1156



ВНЕШНЯЯ ТОРГОВЛЯ

Продолжение табл. 6.21

	Количество	Стоимость, млн. долл. США
Страны СНГ		
Продовольственные товары и сельскохозяйственное сырье (кроме текстильного)		
Мясо свежее и мороженое (без мяса птицы), тыс. т	147	444
Мясо птицы свежее и мороженое, тыс. т	117	175
Рыба свежая и мороженая, тыс. т	12,4	20,3
Ракообразные и моллюски, тыс. т	1,3	0,7
Молоко и сливки, несгущенные, тыс. т	243	155
Молоко и сливки, сгущенные, тыс. т	194	418
из них молоко и сливки сухие	142	354
Масло сливочное и прочие молочные жиры, тыс. т	81,0	313
из них масло сливочное	79,8	308
Картофель свежий или охлажденный, тыс. т	80,1	22,2
Томаты свежие или охлажденные, тыс. т	220	181
Лук, чеснок и прочие луковичные овощи, свежие или охлажденные, тыс. т	14,3	4,1
Горох сушеный, тыс. т	0,1	0,04
Бананы, включая плантайны, свежие или сушеные, тыс. т	0,03	0,03
Цитрусовые плоды, свежие и сушеные, тыс. т	21,7	4,9
из них:		
апельсины	5,3	0,9
лимоны	2,9	1,0
Виноград свежий, тыс. т	115	67,0
Яблоки свежие, тыс. т	275	86,1
Кофе, тыс. т	0,7	3,0
Чай, тыс. т	2,2	10,2
Злаки, тыс. т	774	114
из них:		
пшеница и меслин	588	90,1
ячмень	118	12,1
кукуруза	0,5	0,9
Мука пшеничная или пшенично-ржаная, тыс. т	34,6	6,5
Крупа, тыс. т	3,4	0,7
Масла растительные, тыс. т	9,2	8,2
из них:		
масло соевое и его фракции	0,02	0,01
масло пальмовое и его фракции	1,5	1,3
масло подсолнечное, сафлоровое или хлопковое и их фракции	5,4	4,3
масло кокосовое (копровое), пальмовоядровое или масло бабассу и их фракции	0,00	0,01



ВНЕШНЯЯ ТОРГОВЛЯ

Продолжение табл. 6.21

	Количество	Стоимость, млн. долл. США
Готовые или консервированные продукты из мяса, тыс. т	15,1	38,4
Готовая или консервированная рыба, тыс. т	36,8	102
Сахар-сырец, тыс. т	29,2	15,8
Сахар белый, тыс. т	224	118
Какао-бобы, тыс. т	0,1	0,01
Шоколад и прочие готовые пищевые продукты, содержащие какао, тыс. т	20,3	51,9
Макаронные изделия, тыс. т	8,3	6,7
Фруктовые и овощные соки, тыс. т	26,8	23,6
Алкогольные и безалкогольные напитки	-	265
из них:		
пиво солодовое, тыс. дкл	4794	18,3
вина виноградные, тыс. дкл	5225	34,6
вермут, тыс. дкл	6,2	0,1
крепкие спиртные напитки (кроме водки), тыс. дкл. 100% спирта	2350	150
водка, тыс. дкл. 100% спирта	319	10,4
Табачное сырье, тыс. т	2,7	6,0
Сигары и сигареты	-	12,1
Минеральные продукты		
Соль, пригодная для употребления в пищу, тыс. т	452	37,2
Портландцемент, цемент и прочий, тыс. т	1623	66,5
Руды и концентраты железные, тыс. т	7195	382
Уголь каменный, млн. т	19,8	253
Кокс и полукокс, тыс. т	8,8	2,0
Нефть сырая, включая газовый конденсат природный, млн. т	0,8	42,9
Нефтепродукты, млн. т	0,3	111
Газ природный, млрд. м ³	8,9	...
Электроэнергия, млн. кВт·ч	2894	49,4
Производство химической промышленности, каучук		
Продукты неорганической химии	-	1117
Органические химические соединения	-	93,5
из них углеводороды и их производные, тыс. т	17,3	10,6
Лекарственные средства	-	130
Лаки и краски, тыс. т	24,9	29,1
Эфирные масла и резиноиды, парфюмерные, косметические или туалетные средства	-	64,2
из них:		
духи и туалетная вода, тыс. т	1,2	8,6
косметические средства или средства для макияжа и ухода за кожей, тыс. т	3,3	27,3
средства для волос, тыс. т	9,7	18,9



ВНЕШНЯЯ ТОРГОВЛЯ

Продолжение табл. 6.21

	Количество	Стоимость, млн. долл. США
Инсектициды, фунгициды, гербициды, тыс. т	8,2	46,2
Пластмассы и изделия из них	-	948
Каучук синтетический, тыс. т	0,2	0,3
Шины пневматические резиновые, тыс. шт.	1628	135
Текстиль, текстильные изделия и обувь		
Ткани хлопчатобумажные, тыс. м ²	101599	41,5
Нити синтетические и искусственные, тыс. т	34,2	58,3
Ткани из синтетических и искусственных нитей, тыс. м ²	174826	17,6
Ковры и ковровые покрытия	-	31,4
Одежда трикотажная	-	350
Одежда текстильная	-	163
Белье постельное и столовое	-	34,9
Обувь кожаная, млн. пар	4,6	64,7
Обувь текстильная, млн. пар	1,6	10,5
Металлы и изделия из них		
Черные металлы	-	1347
из них ферросплавы, тыс. т	179	133
Изделия из черных металлов	-	728
из них:		
трубы из черных металлов, тыс. т	309	233
строительные сборные конструкции	-	94,8
Крепежная арматура, фурнитура и аналогичные изделия из драгоценных металлов, тыс. т	22,0	26,8
Машины, оборудование и транспортные средства		
Двигатели внутреннего сгорания	-	36,3
Насосы и компрессоры	-	180
Нагревательное оборудование	-	2,8
Комбинированные холодильники-морозильники, тыс. шт.	555	116
Автопогрузчики, шт.	296	11,0
Бульдозеры, шт.	11	0,5
Экскаваторы, шт.	533	21,4
Машины и механизмы для уборки и обмолота сельскохозяйственных культур, сенокосилки	-	142
Оборудование полиграфической промышленности	-	7,1
Металлургическое оборудование, тыс. т	7,3	15,7
Станки металлорежущие, тыс. шт.	15,3	18,9
Машины гибочные и правильные, шт.	83385	3,2
Станки для обработки дерева, пластмасс и аналогичных твердых материалов, шт.	31090	20,9
Вычислительные машины и их блоки	-	11,9
Двигатели и генераторы электрические, тыс. шт.	452	76,8
Аккумуляторы электрические, тыс. шт.	2924	50,3
Машины электромеханические бытовые	-	6,7



ВНЕШНЯЯ ТОРГОВЛЯ

Продолжение табл. 6.21

	Количество	Стоимость, млн. долл. США
Аппаратура телефонной и телеграфной связи	-	14,7
из нее телефонные аппараты для сотовых сетей связи или других беспроводных сетей связи, тыс. шт.	494	1,1
Приемники телевизионные, тыс. шт.	15062	22,0
Железнодорожный подвижной состав	-	117
из него:		
вагоны пассажирские, шт.	5	0,04
вагоны грузовые, шт.	1595	20,9
узлы и части к железнодорожному подвижному составу, тыс. т	83,2	72,4
Тракторы, включая седельные тягачи, шт.	35156	202
Автобусы, шт.	950	83,2
Автомобили легковые, тыс. шт.	14,4	215
Автомобили грузовые, тыс. шт.	3,7	475
Части и принадлежности к автомобилям	-	261
Авиационная техника	-	18,9
Суда и другие плавучие средства	-	223
Приборы и устройства, применяемые в медицине, хирургии, стоматологии или ветеринарии	-	31,1
Аппаратура рентгеновского, альфа-бета-или гамма-излучения	-	3,7
Прочие товары		
Посуда столовая и кухонная	-	20,0
Плиты древесностружечные, тыс. м ³	1195	91,4
Плиты древесноволокнистые, тыс. м ²	32873	52,5
Часы и их части	-	2,1
Мебель	-	199

**6.22. ЭКСПОРТ И ИМПОРТ РОССИЙСКОЙ ФЕДЕРАЦИИ
ВЫСОКОТЕХНОЛОГИЧЕСКОЙ ПРОДУКЦИИ¹⁾**

(в фактически действовавших ценах; миллионов долларов США)

	Экспорт			Импорт		
	2014	2015	2016	2014	2015	2016
Высокотехнологичная продукция – всего	49858	44107	33198	175445	107308	114132
в процентах к соответствующему периоду предыдущего года	93,1	88,5	97,0	89,2	61,2	104,0
Доля высокотехнологичной продукции в общем объеме	10,0	12,8	14,5	61,2	58,7	61,3

¹⁾ Перечень высокотехнологических товаров определен в соответствии с приказом Минпромторга России от 10.03.2017 № 672.



**6.23. ИНДЕКСЫ СРЕДНИХ ЦЕН И
ЭКСПОРТА РОССИЙСКОЙ**

(в процентах к

	2005		2010		2014	
	Индекс средних цен	Индекс физического объема	Индекс средних цен	Индекс физического объема	Индекс средних цен	Индекс физического объема
Индексы внешней торговли	126,9	104,7	123,1	106,9	94,2	100,5
из них по товарным группам:						
продовольственные товары и сельскохозяйственное сырье (кроме текстильного)	101,3	155,5	105,4	88,0	90,4	129,1
минеральные продукты	143,4	104,4	129,3	105,8	94,5	98,8
из них топливно-энергетические товары	143,5	104,3	129,2	105,7	94,5	98,8
продукция химической промышленности, каучук	113,9	109,4	103,8	129,5	90,4	104,9
кожевенное сырье, пушнина и изделия из них	109,4	102,5	103,5	121,7	97,9	69,7
древесина и целлюлозно-бумажные изделия	108,5	110,9	108,9	107,0	96,8	109,5
текстиль, текстильные изделия и обувь	104,1	89,6	100,8	120,2	94,8	122,7
металлы и изделия из них	110,1	104,4	128,2	98,1	98,4	100,6
машины, оборудование и транспортные средства	92,9	108,7	114,1	110,5	88,7	103,6
прочие товары	78,3	169,3	74,7	154,0	90,7	116,5

**6.24. ИНДЕКСЫ СРЕДНИХ ЦЕН И
ЭКСПОРТА РОССИЙСКОЙ**

(в процентах к

	2005		2010		2014	
	Индекс средних цен	Индекс физического объема	Индекс средних цен	Индекс физического объема	Индекс средних цен	Индекс физического объема
Индексы внешней торговли	116,3	95,1	124,6	103,5	95,6	90,7
из них по товарным группам:						
продовольственные товары и сельскохозяйственное сырье (кроме текстильного)	102,8	145,7	102,3	92,7	95,0	110,7
минеральные продукты	130,4	85,4	139,2	122,4	105,0	77,5
из них топливно-энергетические товары	130,6	84,8	139,3	122,9	105,2	77,0
продукция химической промышленности, каучук	111,8	108,1	109,4	116,1	90,8	101,7
кожевенное сырье, пушнина и изделия из них	124,9	63,5	240,0	50,2	71,6	130,6
древесина и целлюлозно-бумажные изделия	112,1	126,3	106,2	105,6	90,7	110,7
текстиль, текстильные изделия и обувь	102,9	125,8	102,7	107,7	98,9	118,8
металлы и изделия из них	112,1	133,6	120,6	93,0	91,6	90,6
машины, оборудование и транспортные средства	105,3	117,6	119,3	116,9	84,2	102,3
прочие товары	106,3	131,6	111,9	127,6	85,5	116,1



ВНЕШНЯЯ ТОРГОВЛЯ

**ФИЗИЧЕСКОГО ОБЪЕМА
ФЕДЕРАЦИИ**

предыдущему году)

2015		2016		
Индекс средних цен	Индекс физическо-го объема	Индекс средних цен	Индекс физическо-го объема	
64,5	107,1	79,4	104,8	Индексы внешней торговли из них по товарным группам: продовольственные товары и сельскохозяйственное сырье (кроме текстильного) минеральные продукты из них топливно-энергетические товары продукция химической промышленности, каучук кожевенное сырье, пушнина и изделия из них древесина и целлюлозно-бумажные изделия текстиль, текстильные изделия и обувь металлы и изделия из них машины, оборудование и транспортные средства прочие товары
90,5	94,4	91,6	115,0	
57,9	108,1	75,5	102,3	
57,8	108,2	75,3	102,1	
82,0	105,8	76,9	106,6	
65,2	114,5	96,5	87,4	
77,0	110,3	91,5	108,9	
78,0	101,2	96,0	108,9	
79,1	102,9	85,1	103,0	
88,4	108,6	85,5	112,4	
46,8	167,9	91,0	109,8	

**ФИЗИЧЕСКОГО ОБЪЕМА
ФЕДЕРАЦИИ В СТРАНЫ СНГ**

предыдущему году)

2015		2016		
Индекс средних цен	Индекс физическо-го объема	Индекс средних цен	Индекс физическо-го объема	
75,8	92,5	83,8	100,0	Индексы внешней торговли из них по товарным группам: продовольственные товары и сельскохозяйственное сырье (кроме текстильного) минеральные продукты из них топливно-энергетические товары продукция химической промышленности, каучук кожевенное сырье, пушнина и изделия из них древесина и целлюлозно-бумажные изделия текстиль, текстильные изделия и обувь металлы и изделия из них машины, оборудование и транспортные средства прочие товары
85,4	96,4	88,0	111,9	
70,5	90,2	78,0	90,1	
70,9	89,5	77,5	89,3	
83,4	100,9	76,1	126,4	
35,1	в 2,1 р.	75,3	150,3	
66,5	99,9	89,6	107,6	
78,2	98,9	92,4	113,9	
79,8	91,4	85,2	106,2	
77,5	91,0	97,0	89,0	
89,0	82,9	75,2	123,1	



**6.25. ИНДЕКСЫ СРЕДНИХ ЦЕН И
ЭКСПОРТА РОССИЙСКОЙ ФЕДЕРАЦИИ**
(в процентах)

	2005		2010		2014	
	Индекс средних цен	Индекс физического объема	Индекс средних цен	Индекс физического объема	Индекс средних цен	Индекс физического объема
Индексы внешней торговли	128,7	106,5	122,9	107,5	94,0	102,1
из них по товарным группам:						
продовольственные товары и сельскохозяйственное сырье (кроме текстильного)	100,3	162,9	106,5	86,4	88,7	137,4
минеральные продукты	144,4	106,1	128,6	104,7	93,6	101,0
из них топливно-энергетические товары	144,4	106,1	128,4	104,6	93,7	101,0
продукция химической промышленности, каучук	114,3	109,7	103,0	131,8	90,3	105,9
кожевенное сырье, пушнина и изделия из них	108,9	104,8	100,5	125,6	105,5	61,5
древесина и целлюлозно-бумажные изделия	108,1	109,2	109,4	107,3	98,8	109,2
текстиль, текстильные изделия и обувь	104,7	78,8	99,5	129,8	84,9	133,3
металлы и изделия из них	110,0	102,4	128,9	98,7	99,9	103,1
машины, оборудование и транспортные средства	86,6	104,6	112,3	108,5	92,0	104,5
прочие товары	72,3	180,4	66,7	161,2	92,8	116,6

ВНЕШНЯЯ ТОРГОВЛЯ

**ФИЗИЧЕСКОГО ОБЪЕМА
В СТРАНЫ ДАЛЬНЕГО ЗАРУБЕЖЬЯ**

к предыдущему году)

2015		2016		
Индекс средних цен	Индекс физического объема	Индекс средних цен	Индекс физического объема	
63,1	109,3	78,7	105,5	Индексы внешней торговли
				из них по товарным группам:
92,5	93,6	92,8	116,1	продовольственные товары и сельскохозяйственное сырье (кроме текстильного)
57,0	109,7	75,3	103,4	минеральные продукты
56,9	109,9	75,1	103,3	из них топливно-энергетические товары
81,6	107,4	77,2	100,3	продукция химической промышленности, каучук
78,3	95,5	104,9	75,0	кожевенное сырье, пушнина и изделия из них
79,7	113,3	91,9	109,1	древесина и целлюлозно-бумажные изделия
77,5	107,6	107,2	95,6	текстиль, текстильные изделия и обувь
78,9	105,1	85,1	102,5	металлы и изделия из них
93,9	120,2	82,0	122,1	машины, оборудование и транспортные средства
40,0	в 2,0 р.	97,7	105,0	прочие товары



**6.26. СРЕДНИЕ ФАКТИЧЕСКИЕ ЭКСПОРТНЫЕ ЦЕНЫ
НА ОСНОВНЫЕ ТОВАРЫ**
(долларов США за тонну)

	2005	2010	2014	2015	2016
Мясо свежее и мороженое (без мяса птицы)	1929	3351	5553	2881	2452
Мясо птицы свежее и мороженое	1820	931	1055	1060	1023
Рыба свежая и мороженая	1197	1513	1843	1683	1638
Ракообразные и моллюски	5296	6322	8195	7958	8306
Молоко и сливки, несгущенные	558	930	1181	591	535
Молоко и сливки, сгущенные	1206	1423	2029	1293	1222
Масло сливочное	4588	3697	2427	2676	2476
Картофель свежий или охлажденный	125	170	203	106	101
Горох сушеный	130	229	307	274	285
Злаки	112	174	235	184	165
из них:					
пшеница и меслин	110	175	245	186	166
ячмень	115	128	196	178	148
Крупа	305	505	540	495	495
Масло подсолнечное, сафлоровое или хлопковое и их фракции	649	676	875	824	804
Готовые или консервированные продукты из мяса	1332	2521	2702	2039	2087
Готовая или консервированная рыба	1549	2785	2626	2265	2455
Сахар белый	260	716	815	869	558
Макаронные изделия	660	903	1342	1028	910
Соль, пригодная для употребления в пищу	...	165	143	103	101
Фосфаты кальция	63,4	140	160	166	153
Руды и концентраты железные	47,7	83,4	84,8	47,7	43,3
Уголь каменный	47,2	79,4	76,0	62,1	53,6
Нефть сырая, включая газовый конденсат природный	330	546	689	366	289
Нефтепродукты	348	529	701	393	295
Аммиак безводный	190	284	431	378	226
Удобрения минеральные азотные:					
в физическом весе	139	199	267	230	170
в пересчете на 100% питательных веществ	367	518	702	604	438
Удобрения минеральные калийные:					
в физическом весе	136	283	258	264	196
в пересчете на 100% питательных веществ	225	470	425	436	322
Лесоматериалы необработанные, за м ³	59,6	87,1	85,0	69,1	67,4
Фанера клееная, за м ³	346	458	596	449	384
Целлюлоза древесная	391	606	555	506	464
Бумага газетная	459	482	528	401	403
Чугун передельный	264	369	388	259	228
Ферросплавы	1579	1646	2154	1708	1593
Медь	3447	7216	6635	5457	4703
Никель необработанный	13563	21790	16326	11382	9167
Алюминий необработанный	1316	1817	1836	1740	1403
Автомобили легковые, за шт.	4819	6482	11555	11395	16111
Автомобили грузовые, за шт.	10225	22430	22641	22602	24674



**6.27. СРЕДНИЕ ФАКТИЧЕСКИЕ ЭКСПОРТНЫЕ ЦЕНЫ НА ОСНОВНЫЕ ТОВАРЫ
В ТОРГОВЛЕ СО СТРАНАМИ ДАЛЬНОГО ЗАРУБЕЖЬЯ**

(долларов США за тонну)

	2005	2010	2014	2015	2016
Мясо свежее и мороженое (без мяса птицы)	836	2690	3918	631	2237
Мясо птицы свежее и мороженое	1500	830	638	580	857
Рыба свежая и мороженая	1234	1517	1862	1705	1656
Ракообразные и моллюски	5477	6470	8426	8124	8421
Молоко и сливки, несгущенные	437	906	1114	745	731
Молоко и сливки, сгущенные	1320	1860	1680	1476	1517
Масло сливочное	2030	3783	5100	3538	3307
Картофель свежий или охлажденный	157	355	404	196	148
Горох сушеный	121	219	302	272	283
Злаки	110	172	234	182	164
из них:					
пшеница и меслин	109	174	246	186	166
ячмень	114	128	195	178	148
Крупа	371	636	696	510	473
Масло подсолнечное, сафлоровое или хлопковое и их фракции	590	873	837	789	783
Готовые или консервированные продукты из мяса	9620	2383	2434	1829	2052
Готовая или консервированная рыба	3304	6217	5879	5067	4773
Сахар белый	340	1012	890	976	555
Макаронные изделия	845	993	1060	704	571
Соль, пригодная для употребления в пищу	...	214	267	163	192
Фосфаты кальция	62,2	129	158	167	152
Руды и концентраты железные	49,3	87,5	87,1	49,2	43,9
Уголь каменный	45,0	78,3	74,8	61,3	52,8
Нефть сырая, включая газовый конденсат природный	344	557	731	379	295
Нефтепродукты	348	527	701	388	291
Аммиак безводный	190	284	439	393	232
Удобрения минеральные азотные:					
в физическом весе	140	198	268	231	169
в пересчете на 100% питательных веществ	367	516	698	598	430
Удобрения минеральные калийные:					
в физическом весе	136	283	258	264	195
в пересчете на 100% питательных веществ	225	469	424	435	321
Лесоматериалы необработанные, за м ³	59,7	87,3	85,6	70,0	68,0
Фанера клееная, за м ³	342	456	604	457	391
Целлюлоза древесная	387	601	554	505	462
Бумага газетная	456	477	525	399	399
Чугун передельный	263	363	386	258	228
Ферросплавы	1584	1639	2176	1715	1619
Медь	3456	7225	6667	5487	4733
Никель необработанный	13560	21773	16309	11373	9158
Алюминий необработанный	1313	1813	1831	1736	1367
Автомобили легковые, за шт.	4604	7776	13964	22108	23679
Автомобили грузовые, за шт.	14913	42628	36700	41845	34308



**6.28. СРЕДНИЕ ФАКТИЧЕСКИЕ ЭКСПОРТНЫЕ ЦЕНЫ НА ОСНОВНЫЕ ТОВАРЫ
В ТОРГОВЛЕ СО СТРАНАМИ СНГ**

(долларов США за тонну)

	2005	2010	2014	2015	2016
Мясо свежее и мороженое (без мяса птицы)	2011	3796	5685	3064	2465
Мясо птицы свежее и мороженое	1830	1791	1595	1163	1091
Рыба свежая и мороженая	834	1338	1371	1058	1176
Ракообразные и моллюски	1934	2949	3232	2630	3542
Молоко и сливки, несгущенные	658	937	1195	577	519
Молоко и сливки, сгущенные	1203	1394	2042	1284	1209
Масло сливочное	4710	3690	2280	2600	2426
Картофель свежий или охлажденный	119	168	200	105	100
Горох сушеный	211	305	415	360	368
Злаки	126	236	255	219	188
из них:					
пшеница и меслин	114	192	230	192	171
ячмень	136	135	206	184	229
Крупа	303	483	502	491	503
Масло подсолнечное, сафлоровое или хлопковое и их фракции	797	521	985	908	862
Готовые или консервированные продукты из мяса	1314	2541	2761	2080	2092
Готовая или консервированная рыба	1476	2576	2331	1973	2177
Сахар белый	257	699	753	762	558
Макаронные изделия	653	894	1378	1093	988
Соль, пригодная для употребления в пищу	...	147	129	97,7	90,2
Фосфаты кальция	71,4	181	166	159	161
Руды и концентраты железные	38,2	57,6	70,1	38,4	37,1
Уголь каменный	65,5	87,9	92,9	73,2	65,2
Нефть сырая, включая газовый конденсат природный	253	430	344	246	219
Нефтепродукты	366	573	691	490	369
Аммиак безводный	177	284	428	371	224



ВНЕШНЯЯ ТОРГОВЛЯ

Продолжение табл. 6.28

	2005	2010	2014	2015	2016
Удобрения минеральные азотные:					
в физическом весе	125	209	256	226	181
в пересчете на 100% питательных веществ	376	538	748	666	519
Удобрения минеральные калийные:					
в физическом весе	119	400	298	288	278
в пересчете на 100% питательных веществ	223	741	507	484	480
Лесоматериалы необработанные, за м ³	53,6	72,6	64,7	42,9	41,5
Фанера клееная, за м ³	400	471	543	380	315
Целлюлоза древесная	458	703	588	532	510
Бумага газетная	478	524	557	420	438
Чугун передельный	273	467	448	314	250
Ферросплавы	1531	1871	1790	1542	1200
Медь	2432	5800	4922	3692	3247
Никель необработанный	14242	30776	26417	20073	14040
Алюминий необработанный	1768	2113	2014	1957	1680
Автомобили легковые, за шт.	4901	6188	11469	9995	12192
Автомобили грузовые, за шт.	9150	15965	18635	15674	17707



**6.29. ИНДЕКСЫ СРЕДНИХ ЦЕН И
ИМПОРТА РОССИЙСКОЙ**

(в процентах)

	2005		2010		2014	
	Индекс средних цен	Индекс физического объема	Индекс средних цен	Индекс физического объема	Индекс средних цен	Индекс физического объема
Индексы внешней торговли	106,5	122,5	101,7	134,8	98,1	92,7
из них по товарным группам:						
продовольственные товары и сельскохозяйственное сырье (кроме текстильного)	110,2	115,3	106,5	112,5	99,7	92,8
минеральные продукты	113,7	94,4	106,7	171,1	93,8	113,4
из них топливно-энергетические товары	124,6	91,6	108,2	174,8	95,5	115,7
продукция химической промышленности, каучук	112,5	123,0	107,1	125,0	94,8	98,0
кожевенное сырье, пушнина и изделия из них	109,6	110,2	98,0	166,4	93,9	89,2
древесина и целлюлозно-бумажные изделия	99,2	117,5	96,3	119,6	101,3	88,1
текстиль, текстильные изделия и обувь	108,0	110,6	103,7	144,8	99,7	90,8
металлы и изделия из них	107,7	122,7	96,4	163,1	97,4	91,4
машины, оборудование и транспортные средства	102,4	140,3	98,6	141,8	99,0	90,1
прочие товары	99,8	118,5	104,9	140,0	95,2	98,3

**6.30. ИНДЕКСЫ СРЕДНИХ ЦЕН И
ИМПОРТА РОССИЙСКОЙ ФЕДЕРАЦИИ**

(в процентах)

	2005		2010		2014	
	Индекс средних цен	Индекс физического объема	Индекс средних цен	Индекс физического объема	Индекс средних цен	Индекс физического объема
Индексы внешней торговли	113,9	93,8	106,1	137,9	94,9	89,0
из них по товарным группам:						
продовольственные товары и сельскохозяйственное сырье (кроме текстильного)	109,9	101,2	113,4	113,5	101,5	92,1
минеральные продукты	114,3	90,2	108,7	179,9	93,5	124,1
из них топливно-энергетические товары	127,5	86,9	108,7	186,9	96,4	133,1
продукция химической промышленности, каучук	120,3	108,6	118,1	120,7	98,8	95,0
кожевенное сырье, пушнина и изделия из них	98,1	142,8	64,0	440,2	86,9	71,9
древесина и целлюлозно-бумажные изделия	103,9	115,3	104,4	120,5	94,8	77,9
текстиль, текстильные изделия и обувь	105,8	103,0	114,3	130,7	97,7	83,3
металлы и изделия из них	122,7	104,3	96,0	164,8	91,8	88,3
машины, оборудование и транспортные средства	115,6	106,8	104,1	161,2	90,2	73,5
прочие товары	73,6	157,7	103,8	122,4	90,0	105,1



ВНЕШНЯЯ ТОРГОВЛЯ

**ФИЗИЧЕСКОГО ОБЪЕМА
ФЕДЕРАЦИИ**

к предыдущему году)

2015		2016		
Индекс средних цен	Индекс физическо-го объема	Индекс средних цен	Индекс физическо-го объема	
84,3	75,0	97,4	102,3	Индексы внешней торговли из них по товарным группам: продовольственные товары и сельскохозяйственное сырье (кроме текстильного) минеральные продукты из них топливно-энергетические товары продукция химической промышленности, каучук кожевенное сырье, пушнина и изделия из них древесина и целлюлозно-бумажные изделия текстиль, текстильные изделия и обувь металлы и изделия из них машины, оборудование и транспортные средства прочие товары
79,3	83,9	97,3	96,6	
68,4	99,2	95,0	68,5	
81,7	90,4	85,6	59,5	
81,9	89,3	97,9	101,7	
88,5	72,4	119,4	83,4	
81,7	75,2	100,0	93,2	
89,4	74,3	100,8	100,4	
85,5	70,8	95,6	101,7	
88,5	67,8	96,3	109,1	
88,5	68,7	105,0	87,3	

**ФИЗИЧЕСКОГО ОБЪЕМА
ИЗ СТРАН СНГ**

к предыдущему году)

2015		2016		
Индекс средних цен	Индекс физическо-го объема	Индекс средних цен	Индекс физическо-го объема	
68,0	92,9	94,3	97,7	Индексы внешней торговли из них по товарным группам: продовольственные товары и сельскохозяйственное сырье (кроме текстильного) минеральные продукты из них топливно-энергетические товары продукция химической промышленности, каучук кожевенное сырье, пушнина и изделия из них древесина и целлюлозно-бумажные изделия текстиль, текстильные изделия и обувь металлы и изделия из них машины, оборудование и транспортные средства прочие товары
53,8	139,1	97,9	106,0	
63,8	104,8	97,0	58,0	
82,2	92,0	79,2	44,4	
83,5	97,3	88,1	100,5	
58,9	в 2,1 р.	88,9	132,2	
75,7	81,7	93,1	93,4	
84,3	84,4	100,7	125,8	
73,9	71,5	98,3	104,3	
69,5	71,5	89,1	117,4	
71,9	82,5	90,3	77,4	



**6.31. ИНДЕКСЫ СРЕДНИХ ЦЕН И
ИМПОРТА РОССИЙСКОЙ ФЕДЕРАЦИИ**
(в процентах)

	2005		2010		2014	
	Индекс средних цен	Индекс физического объема	Индекс средних цен	Индекс физического объема	Индекс средних цен	Индекс физического объема
Индексы внешней торговли	104,8	131,3	101,0	134,3	98,6	93,2
из них по товарным группам:						
продовольственные товары и сельскохозяйственное сырье (кроме текстильного)	110,2	118,6	105,8	112,4	99,4	92,9
минеральные продукты	112,1	109,2	103,6	158,7	94,7	93,6
из них топливно-энергетические товары	118,0	104,2	107,4	158,3	93,4	89,7
продукция химической промышленности, каучук	111,7	124,7	106,6	125,2	94,4	98,3
кожевенное сырье, пушнина и изделия из них	109,8	109,9	98,5	165,1	94,1	89,6
древесина и целлюлозно-бумажные изделия	98,6	117,8	95,2	119,4	102,9	91,0
текстиль, текстильные изделия и обувь	108,4	112,1	103,0	145,9	99,9	91,7
металлы и изделия из них	99,5	135,8	96,5	162,6	99,5	92,6
машины, оборудование и транспортные средства	101,5	143,3	98,3	140,8	99,7	91,6
прочие товары	103,0	115,0	105,0	141,3	96,0	97,3

ВНЕШНЯЯ ТОРГОВЛЯ

**ФИЗИЧЕСКОГО ОБЪЕМА
ИЗ СТРАН ДАЛЬНЕГО ЗАРУБЕЖЬЯ**
к предыдущему году)

2015		2016		
Индекс средних цен	Индекс физического объема	Индекс средних цен	Индекс физического объема	
87,6	72,7	97,8	102,9	Индексы внешней торговли
				из них по товарным группам:
87,4	74,5	97,1	94,7	продовольственные товары и сельскохозяйственное сырье (кроме текстильного)
82,1	85,7	92,1	92,5	минеральные продукты
80,6	86,7	93,0	97,1	из них топливно-энергетические товары
81,7	88,6	98,9	101,8	продукция химической промышленности, каучук
90,3	69,7	121,3	81,5	кожевенное сырье, пушнина и изделия из них
83,3	73,7	101,6	93,2	древесина и целлюлозно-бумажные изделия
90,1	73,1	100,8	97,3	текстиль, текстильные изделия и обувь
89,6	70,6	94,8	100,9	металлы и изделия из них
89,8	67,5	96,7	108,6	машины, оборудование и транспортные средства
91,7	66,5	107,0	88,8	прочие товары



**6.32. СРЕДНИЕ ФАКТИЧЕСКИЕ ИМПОРТНЫЕ ЦЕНЫ
НА ОСНОВНЫЕ ТОВАРЫ**
(долларов США за тонну)

	2005	2010	2014	2015	2016
Мясо свежее и мороженое (без мяса птицы)	1460	2928	4223	3323	2824
Мясо птицы свежее и мороженое	651	1367	1764	1430	1412
Рыба свежая и мороженая	1039	2136	2997	2562	2736
Ракообразные и моллюски	1709	3303	5257	4322	4908
Молоко и сливки, несгущенные	292	759	1006	691	638
Молоко и сливки, сгущенные	1693	2739	3387	2056	2163
из них молоко и сливки сухие	1994	3352	4137	2369	2418
Масло сливочное и прочие молочные жиры	1845	3751	4936	3245	3815
из них масло сливочное	1851	3611	4882	3185	3785
Картофель свежий или охлажденный	869	410	555	464	376
Горох сушеный	350	938	1053	848	837
Бананы, включая плантайны, свежие или сушеные	522	659	751	742	737
Цитрусовые плоды, свежие или сушеные	508	859	899	775	767
Яблоки свежие	406	554	591	434	547
Кофе	1789	3254	3699	3263	3012
Злаки	170	522	563	440	334
из них:					
пшеница и меслин	117	160	244	183	154
ячмень	170	309	239	128	128
кукуруза	183	1696	4199	3348	3436
Крупа	253	359	437	458	273
Масло пальмовое и его фракции	501	1016	909	722	731
Масло подсолнечное, сафлоровое или хлопковое и их фракции	878	1042	1256	1135	853
Масло кокосовое (копровое), пальмово-ядровое или масло бабассу и их фракции	596	1191	1359	1231	1454
Готовые или консервированные продукты из мяса	1724	4248	2719	3738	3192
Готовая или консервированная рыба	1378	2137	2381	2359	2992
Сахар-сырец	257	555	420	377	426
Сахар белый	428	745	628	364	533
Макаронные изделия	466	1314	1379	1215	1098
Соль, пригодная для употребления в пищу	...	81,7	97,3	105	92,9
Уголь каменный	16,8	32,7	25,2	19,1	13,1
Каучук синтетический	1098	2187	2928	2113	2023
Обувь кожаная, за пару	14,9	22,6	26,5	23,9	28,3
Трубы из черных металлов	1033	1398	1736	1630	1485
Комбинированные холодильники-морозильники, за шт.	...	341	339	273	265
Бульдозеры, за шт.	150952	200727	148936	189364	244330
Станки металлорежущие, за шт.	1130	1162	1578	2137	1601
Станки для обработки дерева, пластмасс и аналогичных твердых материалов, за шт.	1047	1277	1737	1386	1252
Тракторы, включая седельные тягачи, за шт.	22931	26426	16883	8640	12110
Автобусы, за шт.	14181	27939	47330	74481	75277
Автомобили легковые, за шт.	9988	16234	18698	18556	22578
Автомобили грузовые, за шт.	20719	31234	33715	37806	50872



**6.33. СРЕДНИЕ ФАКТИЧЕСКИЕ ИМПОРТНЫЕ ЦЕНЫ НА ОСНОВНЫЕ ТОВАРЫ
В ТОРГОВЛЕ СО СТРАНАМИ ДАЛЬНОГО ЗАРУБЕЖЬЯ**

(долларов США за тонну)

	2005	2010	2014	2015	2016
Мясо свежее и мороженое (без мяса птицы)	1355	2850	4230	3437	2764
Мясо птицы свежее и мороженое	643	1328	1608	1363	1325
Рыба свежая и мороженая	1053	2145	2987	2575	2776
Ракообразные и моллюски	1710	3302	5324	4457	5005
Молоко и сливки, несгущенные	1221	1675	1938	1416	1541
Молоко и сливки, сгущенные	205	2966	4175	2577	2179
из них молоко и сливки сухие	2312	2959	4364	2577	2179
Масло сливочное и прочие молочные жиры	1891	3282	4921	3586	3654
из них масло сливочное	1871	3107	4809	3285	3368
Картофель свежий или охлажденный	1751	423	555	472	414
Горох сушеный	348	938	1090	875	837
Бананы, включая плантайны, свежие или сушеные	522	659	751	742	737
Цитрусовые плоды, свежие или сушеные	517	860	903	787	775
Яблоки свежие	423	595	678	731	707
Кофе	1785	3250	3695	3258	3006
Злаки	237	630	916	927	859
из них:					
пшеница и меслин	180	1001	795	557	313
ячмень	172	314	288	207	204
кукуруза	511	2962	4446	3368	3458
Крупа	279	489	1018	896	890
Масло пальмовое и его фракции	501	1002	909	722	731
Масло подсолнечное, сафлоровое и ли хлопковое и их фракции	873	1700	1535	1795	1596
Масло кокосовое (копровое), пальмово-ядровое или масло бабассу и их фракции	596	1187	1359	1231	1454
Готовые или консервированные продукты из мяса	1774	4222	4998	4539	4946
Готовая или консервированная рыба	1132	2031	2179	1962	3324
Сахар-сырец	257	555	420	375	411
Сахар белый	299	704	536	448	554
Макаронные изделия	448	1321	1364	1249	1158
Соль, пригодная для употребления в пищу	...	232	196	141	170
Уголь каменный	136	214	162	135	139
Каучук синтетический	1090	2171	2928	2113	2025
Обувь кожаная, за пару	14,8	22,7	27,0	24,6	30,3
Трубы из черных металлов	1374	1746	2490	2364	2682
Комбинированные холодильники-морозильники, за шт.	...	370	410	363	341
Бульдозеры, за шт.	153880	201836	149989	191785	247240
Станки металлорежущие, за шт.	1018	1132	1532	2133	1615
Станки для обработки дерева, пластмасс и аналогичных твердых материалов, за шт.	1311	1350	1751	1620	1360
Тракторы, включая седельные тягачи, за шт.	25959	32572	18367	11241	22189
Автобусы, за шт.	12402	22142	42058	74321	57381
Автомобили легковые, за шт.	10302	18463	19225	18840	23014
Автомобили грузовые, за шт.	15096	22853	28960	24120	33601



**6.34. СРЕДНИЕ ФАКТИЧЕСКИЕ ИМПОРТНЫЕ ЦЕНЫ НА ОСНОВНЫЕ ТОВАРЫ
В ТОРГОВЛЕ СО СТРАНАМИ СНГ**
(долларов США за тонну)

	2005	2010	2014	2015	2016
Мясо свежее и мороженое (без мяса птицы)	2376	3550	4179	2657	3020
Мясо птицы свежее и мороженое	1655	2024	2279	1498	1492
Рыба свежая и мороженая	613	1260	3629	2006	1637
Ракообразные и моллюски	1681	3427	3846	1143	571
Молоко и сливки, несгущенные	231	602	908	689	637
Молоко и сливки, сгущенные	1684	2637	3291	2037	2159
из них молоко и сливки сухие	1987	3697	4097	2359	2488
Масло сливочное и прочие молочные жиры	1806	4410	4956	3156	3862
из них масло сливочное	1831	4476	4963	3165	3868
Картофель свежий или охлажденный	208	358	551	409	277
Горох сушеный	356	958	360	266	830
Бананы, включая плантайны, свежие или сушеные	693	-	673	938	840
Цитрусовые плоды, свежие или сушеные	340	602	352	226	227
Яблоки свежие	354	429	342	205	312
Кофе	2096	3934	4695	4497	4369
Злаки	119	198	263	179	147
из них:					
пшеница и меслин	117	154	243	182	153
ячмень	129	211	172	105	102
кукуруза	104	315	2459	1860	1754
Крупа	210	342	382	350	194
Масло пальмовое и его фракции	712	1096	-	765	870
Масло подсолнечное, сафлоровое или хлопковое и их фракции	878	1036	1229	1079	790
Масло кокосовое (копровое), пальмово-ядровое или масло бабассу и их фракции	-	1407	1651	5741	3238
Готовые или консервированные продукты из мяса	1670	4303	1600	3110	2549
Готовая или консервированная рыба	2168	2245	2684	2836	2772
Сахар-сырец	490	800	793	644	542
Сахар белый	445	758	649	351	528
Макаронные изделия	642	1203	1489	1024	801
Соль, пригодная для употребления в пищу	...	75,5	83,6	93,7	82,3
Уголь каменный	16,6	23,6	24,8	18,4	12,8
Каучук синтетический	1345	3265	3939	3231	1574
Волокно хлопковое, нечесаное	863	1527	1592	1311	1448
Обувь кожаная, за пару	15,1	20,2	20,2	16,1	14,0
Трубы из черных металлов	863	1048	1123	911	753
Комбинированные холодильники-морозильники, за шт.	...	292	230	201	209
Бульдозеры, за шт.	82748	130558	71497	33512	47260
Станки металлорежущие, за шт.	7614	7197	4147	2308	1239
Станки для обработки дерева, пластмасс и аналогичных твердых материалов, за шт.	337	362	1531	267	673
Тракторы, включая седельные тягачи, за шт.	19109	19844	12329	5695	5736
Автобусы, за шт.	59317	69735	75091	74636	87578
Автомобили легковые, за шт.	5911	6111	7865	11324	14923
Автомобили грузовые, за шт.	44402	101913	141187	171906	128163



**6.35. ИЗМЕНЕНИЕ СРЕДНИХ ФАКТИЧЕСКИХ ЭКСПОРТНЫХ ЦЕН
РОССИЙСКОЙ ФЕДЕРАЦИИ И МИРОВЫХ ЦЕН¹⁾ НА ОТДЕЛЬНЫЕ ТОВАРЫ**
(в процентах к декабрю 2014 г.)

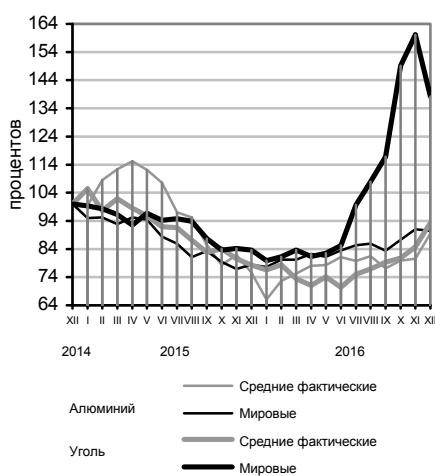
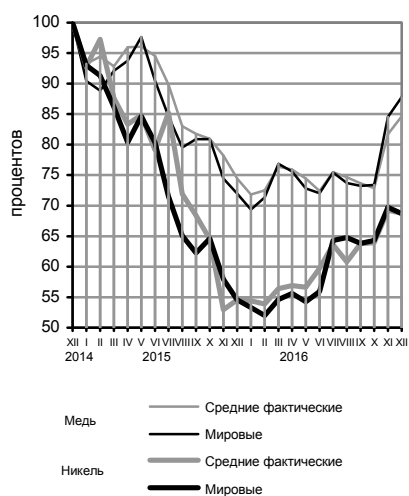
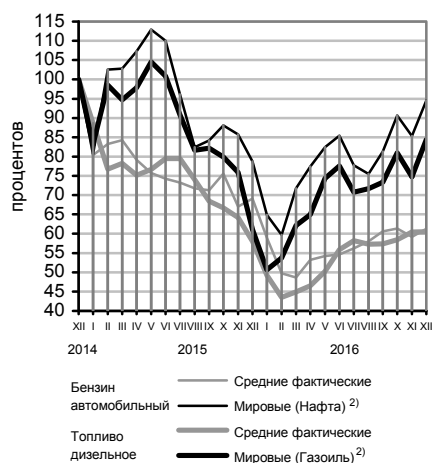
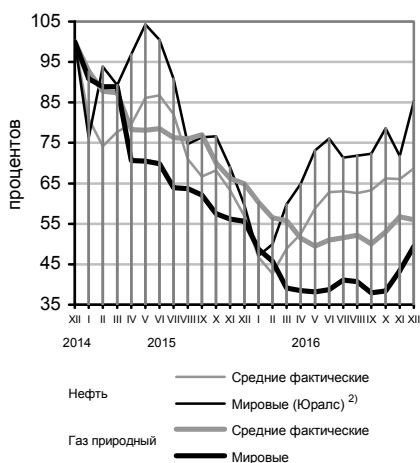

¹⁾ По данным публикаций МВФ "International Financial Statistics".

²⁾ По данным Минфина России.

6.36. СРЕДНИЕ ФАКТИЧЕСКИЕ ЭКСПОРТНЫЕ ЦЕНЫ РОССИЙСКОЙ
 (долларов США)

	Цены на товары	Январь	Февраль	Март	Апрель	Май	Июнь
Нефть сырая	Средние фактические	230,2	210,6	241,3	258,8	290,0	309,6
	Мировые ("Юралс") ²⁾	209,9	223,0	266,7	289,3	326,0	339,4
Бензин автомобильный	Средние фактические	406,3	342,8	335,2	366,6	373,6	376,4
	Мировые ("Нафта") ²⁾	313,7	288,6	347,1	374,4	398,7	413,1
Топливо дизельное	Средние фактические	335,2	296,3	306,0	316,8	342,0	380,5
	Мировые ("Газоиль") ²⁾	292,5	310,1	358,6	375,1	429,2	447,9
Газ природный	Средние фактические, за тыс. м ³	176,0	164,8	162,8	150,2	144,4	148,8
	Мировые, за тыс. м ³	183,2	172,4	147,2	144,7	143,6	145,4
Медь	Средние фактические	4464,4	4506,0	4747,9	4716,9	4627,5	4500,3
	Мировые	4471,8	4598,6	4953,8	4872,7	4694,5	4642,0
Никель	Средние фактические	8272,0	8198,2	8583,3	8654,2	8611,5	9086,0
	Мировые	8507,3	8298,5	8717,3	8878,9	8660,4	8928,4
Алюминий	Средние фактические	1175,7	1292,9	1339,2	1387,5	1391,7	1442,8
	Мировые	1481,1	1531,3	1531,0	1571,2	1550,6	1593,5
Уголь	Средние фактические	52,5	53,7	50,4	48,7	50,8	48,2
	Мировые	53,4	54,3	55,9	54,4	55,2	57,0

¹⁾ По данным публикаций «International Financial Statistics».

²⁾ По данным Минфина России.



ВНЕШНЯЯ ТОРГОВЛЯ

ФЕДЕРАЦИИ И МИРОВЫЕ ЦЕНЫ¹⁾ НА ОТДЕЛЬНЫЕ ТОВАРЫ в 2016 г.
за тонну)

Июль	Август	Сентябрь	Октябрь	Ноябрь	Декабрь	Цены на товары	
311,2	308,7	312,3	326,6	326,3	339,1	Средние фактические	Нефть сырая
318,1	320,5	322,5	350,4	320,3	380,2	Мировые ("Юралс") ²⁾	
387,7	400,2	417,7	423,1	408,1	422,2	Средние фактические	Бензин автомобильный
376,0	365,3	393,2	438,3	412,7	457,3	Мировые ("Нафта") ²⁾	
396,1	389,9	390,8	398,3	411,6	412,4	Средние фактические	Топливо дизельное
408,7	413,7	423,4	467,6	431,5	487,4	Мировые ("Газоиль") ²⁾	
150,4	152,2	146,2	154,5	165,3	163,3	Средние фактические, за тыс. м ³	Газ природный
154,8	153,0	142,6	144,4	163,4	185,8	Мировые, за тыс. м ³	
4691,5	4638,3	4576,8	4527,4	5079,0	5261,0	Средние фактические	Медь
4864,9	4751,7	4722,2	4731,3	5450,9	5660,4	Мировые	
9676,9	9247,4	9702,5	9722,9	10529,5	10455,2	Средние фактические	Никель
10262,9	10336,0	10191,8	10259,7	11128,9	10972,3	Мировые	
1418,0	1449,1	1371,2	1420,4	1432,6	1591,9	Средние фактические	Алюминий
1629,0	1639,3	1592,4	1665,9	1737,1	1727,7	Мировые	
51,5	52,7	54,3	55,3	58,1	64,0	Средние фактические	Уголь
66,7	72,2	78,1	99,8	107,1	92,5	Мировые	

ВНЕШНЯЯ ТОРГОВЛЯ

6.37. ЭКСПОРТ УСЛУГ РОССИЙСКОЙ
(МИЛЛИОНОВ)

	Всего					в том		
	2005	2010	2014	2015	2016	в страны		
						2005	2010	2014
Все услуги	28845	49159	65744	51742	50554	...	40793	55638
в том числе:								
по переработке товаров, принадлежащих другим сторонам	1401	2322	1531	1024	1609	...	2158	1334
по техническому обслуживанию и ремонту товаров	917	1826	1676	1596	1543	...	1713	1457
транспортные	9125	14872	20542	16719	17121	...	12559	18163
из них по видам транспорта:								
морской	2825	3358	4580	4761	4683	...	3283	4460
воздушный	3493	7322	10980	7868	8349	...	6419	9837
прочие виды	2768	4106	4723	3870	3793	...	2775	3615
почтовые и курьерские услуги	38	86	258	220	296	...	82	250
поездки	5870	8830	11759	8465	7788	...	4943	7394
из них по целям:								
деловые	2379	4956	5981	3914	3460	...	2463	3281
личные	3490	3875	5778	4551	4329	...	2480	4113
строительство	3313	3487	4730	3664	3557	...	3240	4097
страхование и услуги негосударственных пенсионных фондов	323	429	396	612	384	...	370	350
финансовые	390	1053	1597	1207	1170	...	997	1371
телекоммуникационные, компьютерные и информационные	1041	2624	4504	3971	3937	...	2246	3940
плата за пользование интеллектуальной собственностью	256	386	666	726	548	...	291	491
прочие деловые	5792	12342	16736	12610	11651	...	11397	15547
услуги частным лицам и услуги в сфере культуры и отдыха	187	474	681	341	421	...	406	613
государственные товары и услуги, не отнесенные к другим категориям	230	515	927	807	825	...	475	880



ВНЕШНЯЯ ТОРГОВЛЯ

ФЕДЕРАЦИИ ПО ОСНОВНЫМ ВИДАМ
долларов США)

числе							
дальнего зарубежья		в страны СНГ					
2015	2016	2005	2010	2014	2015	2016	
43310	43877	...	8366	10107	8432	6677	Все услуги
							в том числе:
880	1483	...	164	197	143	126	по переработке товаров, принадлежащих другим сторонам
1388	1356	...	113	219	208	187	по техническому обслуживанию и ремонту товаров
15066	15684	...	2313	2379	1653	1437	транспортные
							из них по видам транспорта:
4660	4569	...	75	121	101	113	морской
7100	7685	...	903	1143	768	664	воздушный
3095	3142	...	1330	1108	775	651	прочие виды
211	288	...	5	8	9	8	почтовые и курьерские услуги
4576	4890	...	3888	4365	3889	2898	поездки
							из них по целям:
1879	1737	...	2493	2700	2036	1722	деловые
2698	3153	...	1395	1665	1853	1176	личные
3253	3211	...	247	633	411	346	строительство
565	346	...	60	46	47	38	страхование и услуги негосударственных пенсионных фондов
1041	997	...	57	225	167	173	финансовые
3398	3521	...	378	563	574	416	телекоммуникационные, компьютерные и информационные
529	451	...	95	175	197	96	плата за пользование интеллектуальной собственностью
11549	10778	...	944	1189	1061	873	прочие деловые
300	367	...	68	68	41	54	услуги частным лицам и услуги в сфере культуры и отдыха
767	793	...	40	46	40	32	государственные товары и услуги, не отнесенные к другим категориям



6.38. ИМПОРТ УСЛУГ РОССИЙСКОЙ
 (МИЛЛИОНОВ)

	Всего					в том		
	2005	2010	2014	2015	2016	в страны		
						2005	2010	2014
Все услуги	40471	75279	121022	88617	74381	...	67211	112965
в том числе:								
по переработке товаров, принадлежащих другим сторонам	209	202	220	138	137	...	10	22
по техническому обслуживанию и ремонту товаров	764	730	1625	1355	1559	...	616	1370
транспортные	5032	11901	15420	11728	11578	...	10186	13584
из них по видам транспорта:								
морской	1383	3108	3890	3165	3103	...	3058	3840
воздушный	2669	7084	9761	7045	6901	...	6347	8770
прочие виды	954	1674	1741	1496	1554	...	752	959
почтовые и курьерские услуги	27	35	28	21	19	...	30	14
поездки	16972	26693	50428	34934	23951	...	23756	48476
из них по целям:								
деловые	2455	1812	1643	1301	1240	...	1624	1435
личные	14517	24881	48785	33633	22711	...	22132	47040
строительство	4313	4602	7520	4831	3775	...	3898	6642
страхование и услуги негосударственных пенсионных фондов	698	1011	1658	1393	969	...	989	1633
финансовые	1383	2656	2400	1998	2037	...	2647	2343
телекоммуникационные, компьютерные и информационные	1202	3955	6854	5520	5395	...	3369	5848
плата за пользование интеллектуальной собственностью	1533	4842	8021	5634	4997	...	4808	7972
прочие деловые	6976	15635	23152	18459	17452	...	14590	22023
услуги частным лицам и услуги в сфере культуры и отдыха	440	999	1611	1092	1025	...	968	1580
государственные товары и услуги, не отнесенные к другим категориям	950	2053	2113	1534	1508	...	1373	1473



ВНЕШНЯЯ ТОРГОВЛЯ

ФЕДЕРАЦИИ ПО ОСНОВНЫМ ВИДАМ
долларов США)

числе							
дальнего зарубежья		в страны СНГ					
2015	2016	2005	2010	2014	2015	2016	
82751	69152	...	8067	8057	5866	5229	Все услуги
							в том числе:
14	26	...	191	197	124	111	по переработке товаров, принадлежащих другим сторонам
1169	1394	...	114	255	186	165	по техническому обслуживанию и ремонту товаров
10396	10351	...	1714	1836	1332	1227	транспортные
							из них по видам транспорта:
3140	3083	...	50	49	26	20	морской
6332	6330	...	737	991	713	571	воздушный
916	929	...	922	782	580	625	прочие виды
8	9	...	5	14	13	11	почтовые и курьерские услуги
33442	22605	...	2937	1952	1492	1347	поездки
							из них по целям:
1162	1112	...	188	208	139	128	деловые
32280	21492	...	2749	1744	1353	1219	личные
4407	3374	...	703	878	425	401	строительство
1363	954	...	23	26	30	14	страхование и услуги негосударственных пенсионных фондов
1939	1985	...	9	57	58	52	финансовые
4578	4592	...	586	1006	942	802	телекоммуникационные, компьютерные и информационные
5605	4977	...	33	50	29	20	плата за пользование интеллектуальной собственностью
17648	16756	...	1045	1129	812	696	прочие деловые
1074	1006	...	31	31	19	18	услуги частным лицам и услуги в сфере культуры и отдыха
1117	1132	...	680	640	417	375	государственные товары и услуги, не отнесенные к другим категориям



**6.39. ВНЕШНЯЯ ТОРГОВЛЯ УСЛУГАМИ РОССИЙСКОЙ ФЕДЕРАЦИИ
ПО ОСНОВНЫМ СТРАНАМ-ПАРТНЕРАМ¹⁾**

	2010		2014		2015		2016	
	Млн. долл. США	В процен-тах к итогу	Млн. долл. США	В процен-тах к итогу	Млн. долл. США	В процен-тах к итогу	Млн. долл. США	В процен-тах к итогу
	Экспорт							
Всего	49159	100	65744	100	51742	100	50554	100
в том числе:								
страны СНГ	8366	17,0	10107	15,4	8432	16,3	6677	13,2
в том числе:								
Азербайджан	510	1,0	409	0,6	305	0,6	309	0,6
Армения	296	0,6	319	0,5	321	0,6	309	0,6
Беларусь	659	1,3	1490	2,3	1229	2,4	1195	2,4
Казахстан	1689	3,4	2066	3,1	2528	4,9	1846	3,7
Киргизия	363	0,7	341	0,5	149	0,3	310	0,6
Республика Молдова	353	0,7	327	0,5	219	0,4	199	0,4
Таджикистан	641	1,3	586	0,9	379	0,7	334	0,7
Туркмения	183	0,4	430	0,7	269	0,5	167	0,3
Узбекистан	958	2,0	1042	1,6	592	1,1	438	0,9
Украина	2132	4,3	2513	3,8	1878	3,6	1275	2,5
страны ЕС	17695	36,0	27208	41,4	19686	38,0	19766	39,1
из них:								
Австрия	539	1,1	631	1,0	486	0,9	438	0,9
Германия	3180	6,5	4172	6,3	2699	5,2	2651	5,2
Испания	273	0,6	364	0,6	249	0,5	277	0,5
Италия	682	1,4	1172	1,8	900	1,7	849	1,7
Нидерланды	1062	2,2	1695	2,6	1404	2,7	1405	2,8
Польша	348	0,7	1115	1,7	719	1,4	566	1,1
Соединенное Королевство (Великобритания)	4108	8,4	4544	6,9	3205	6,2	2819	5,6
Финляндия	632	1,3	1223	1,9	869	1,7	755	1,5
Франция	1033	2,1	1533	2,3	1601	3,1	1915	3,8
Швеция	430	0,9	524	0,8	251	0,5	272	0,5
другие страны	23098	47,0	28430	43,2	23625	45,7	24111	47,7
из них:								
Китай	1082	2,2	1498	2,3	1545	3,0	1963	3,9
Республика Корея	571	1,2	604	0,9	465	0,9	487	1,0
США	3857	7,8	3678	5,6	2775	5,4	3385	6,7
Турция	1711	3,5	2961	4,5	2343	4,5	1132	2,2
Швейцария	3399	6,9	3443	5,2	3054	5,9	3246	6,4
Япония	492	1,0	528	0,8	454	0,9	424	0,8
	Импорт							
Всего	75279	100	121022	100	88617	100	74381	100
в том числе:								
страны СНГ	8067	10,7	8057	6,7	5866	6,6	5229	7,0
в том числе:								
Азербайджан	252	0,3	284	0,2	195	0,2	183	0,2
Армения	262	0,3	317	0,3	275	0,3	253	0,3
Беларусь	1149	1,5	2224	1,8	1699	1,9	1664	2,2
Казахстан	773	1,0	909	0,8	812	0,9	727	1,0
Киргизия	117	0,2	249	0,2	106	0,1	242	0,3
Республика Молдова	261	0,3	242	0,2	152	0,2	121	0,2
Таджикистан	251	0,3	325	0,3	290	0,3	283	0,4



ВНЕШНЯЯ ТОРГОВЛЯ

Продолжение табл. 6.39

	2010		2014		2015		2016	
	Млн. долл. США	В процентах к итогу	Млн. долл. США	В процентах к итогу	Млн. долл. США	В процентах к итогу	Млн. долл. США	В процентах к итогу
Туркмения	92,0	0,1	31,7	0,0	25	0,0	26	0,0
Узбекистан	296	0,4	391	0,3	313	0,4	305	0,4
Украина	3492	4,6	1930	1,6	972	1,1	797	1,1
страны ЕС	31535	41,9	56223	46,5	40878	46,1	36399	48,9
из них:								
Австрия	1219	1,6	1549	1,3	1284	1,4	950	1,3
Германия	4827	6,4	7523	6,2	5585	6,3	4798	6,5
Испания	1649	2,2	3555	2,9	1974	2,2	1813	2,4
Италия	1614	2,1	3419	2,8	2358	2,7	1977	2,7
Нидерланды	2406	3,2	3476	2,9	2456	2,8	2190	2,9
Польша	348	0,5	944	0,8	705	0,8	537	0,7
Соединенное Королевство (Великобритания)	4380	5,8	6250	5,2	5165	5,8	3989	5,4
Финляндия	2065	2,7	4025	3,3	2399	2,7	1786	2,4
Франция	2013	2,7	4754	3,9	4039	4,6	3783	5,1
Швеция	616	0,8	878	0,7	680	0,8	591	0,8
другие страны	35676	47,4	56742	46,9	41873	47,3	32754	44,0
из них:								
Китай	1395	1,9	2054	1,7	1763	2,0	2021	2,7
Республика Корея	699	0,9	907	0,7	810	0,9	789	1,1
США	3930	5,2	6608	5,5	4921	5,6	4013	5,4
Турция	4876	6,5	9721	8,0	6642	7,5	2171	2,9
Швейцария	2209	2,9	3202	2,6	2659	3,0	2563	3,4
Япония	334	0,4	733	0,6	611	0,7	406	0,5

¹⁾ По данным Банка России.

6.40. ТОРГОВЛЯ ТЕХНОЛОГИЯМИ С ЗАРУБЕЖНЫМИ СТРАНАМИ ПО ОБЪЕКТАМ СДЕЛОК в 2016 г.

	Экспорт			Импорт		
	число соглашений	стоимость предмета соглашения, млн. долл. США	поступление средств за год, млн. долл. США	число соглашений	стоимость предмета соглашения, млн. долл. США	выплаты средств за год, млн. долл. США
Всего	2182	27981	1277	3449	14147	2499
в том числе по объектам сделок:						
патент на изобретение	6	0,0	0,0	27	109,3	5,4
патентная лицензия на изобретение	96	321,5	83,1	171	513,4	80,6
полезная модель	9	2,4	2,0	8	0,0	1,1
ноу-хау	30	44,9	28,7	111	350,3	104,9
товарный знак	16	1,7	0,9	211	956,7	444,8
промышленный образец	5	69,5	50,1	38	12,6	10,5
инжиниринговые услуги	771	26452,4	819,0	1667	10671,9	1547,9
научные исследования	800	709,7	140,7	337	405,6	149,1
прочие	449	379,4	152,4	877	1126,6	154,5

ВНЕШНЯЯ ТОРГОВЛЯ

6.41. ТОРГОВЛЯ ТЕХНОЛОГИЯМИ С ЗАРУБЕЖНЫМИ СТРАНАМИ в 2016 г.

	Экспорт			Импорт		
	число соглашений	стоимость предмета соглашения, млн. долл. США	поступление средств за год, млн. долл. США	число соглашений	стоимость предмета соглашения, млн. долл. США	выплаты средств за год, млн. долл. США
Всего	2182	27981,5	1277,0	3449	14146,5	2498,7
Страны СНГ	695	8960,6	154,1	481	309,9	33,8
Азербайджан	11	3,6	0,9	2	0,0	0,0
Армения	14	0,2	0,1	6	0,1	0,1
Беларусь	198	8820,0	71,9	226	24,9	10,5
Казахстан	262	75,2	56,3	80	78,5	16,0
Киргизия	47	5,5	5,4	5	0,7	0,1
Республика Молдова	14	1,0	1,0	2	0,8	0,0
Таджикистан	25	24,5	5,5	3	0,0	0,0
Туркмения	10	11,3	3,9	1	0,0	0,0
Узбекистан	40	8,9	2,2	18	0,2	0,1
Украина	74	10,4	6,7	138	204,7	7,0
Страны ОЭСР	1086	2172,5	510,2	2618	12331,1	2217,0
Австралия	7	2,5	2,5	16	0,9	0,9
Австрия	32	5,6	4,5	85	200,2	132,4
Бельгия	25	1,5	1,7	64	74,4	26,4
Венгрия	9	0,5	0,5	10	4,2	1,6
Германия	156	395,8	89,8	658	6229,0	714,6
Греция	9	0,2	0,2	2	5,7	1,5
Дания	10	2,7	4,7	45	100,7	16,9
Израиль	26	10,4	1,2	10	1,3	0,5
Ирландия	13	2,0	3,6	10	15,1	3,4
Испания	28	26,0	1,7	66	421,1	28,5
Италия	43	80,3	53,9	163	315,8	67,3
Канада	15	1,4	1,3	51	34,3	21,1
Люксембург	17	13,1	10,9	16	117,0	99,2
Мексика	6	7,2	6,9	-	-	-
Нидерланды	72	73,5	31,0	129	794,9	79,2
Новая Зеландия	-	-	-	3	0,1	0,1
Норвегия	29	7,3	4,4	23	2,1	1,1
Польша	13	1,1	0,9	54	39,7	9,0
Португалия	2	0,0	0,0	2	0,0	0,0
Республика Корея	30	43,6	4,0	37	86,7	63,9
Словакия	2	0,1	0,1	18	2,7	0,6
Словения	3	1,0	0,5	20	1,5	1,5
Соединенное Королевство (Великобритания)	66	47,2	39,9	265	331,2	140,1
США	219	725,2	122,2	321	1454,8	278,9
Турция	25	503,4	40,1	31	682,5	193,0
Финляндия	43	45,1	7,2	102	364,6	69,4
Франция	72	75,5	41,5	147	580,1	63,5
Чехия	17	3,6	1,2	82	35,6	16,1
Чили	1	0,0	0,0	-	-	-
Швейцария	42	75,9	28,3	103	290,0	136,7
Швеция	12	13,0	2,8	39	54,3	16,6
Эстония	12	0,2	0,2	9	4,7	2,8
Япония	30	7,7	2,7	37	85,9	30,2
Другие страны	401	16848,3	612,8	350	1505,5	247,9



7. МЕЖДУНАРОДНЫЕ СРАВНЕНИЯ

Более подробная информация о социально-экономическом положении России в сравнении с другими странами мира размещена на официальном Интернет-портале Росстата по адресу: www.gks.ru /Официальная статистика/Международная статистика; /Официальная статистика/Публикации/Каталог публикаций и содержится в статистических сборниках Росстата: «Россия и страны - члены Европейского союза. 2017», «Россия и страны мира. 2016», «Беларусь и Россия. 2016», а также в ежеквартальном бюллетене «Россия и страны СНГ».

7.1. ВАЛОВАЯ ПРИБЫЛЬ¹⁾ В ПРОЦЕНТАХ К ОБЪЕМУ ПРОДАЖ ТОВАРОВ И УСЛУГ ПРЕДПРИЯТИЯМИ РОЗНИЧНОЙ ТОРГОВЛИ²⁾, ВКЛЮЧАЯ ПРЕДПРИЯТИЯ ПО РЕМОНТУ БЫТОВЫХ ТОВАРОВ И ПРЕДМЕТОВ ЛИЧНОГО ПОЛЬЗОВАНИЯ³⁾

	2005	2010	2013	2014	2015
Россия⁴⁾	...	10,7	10,2	9,9	9,3
Австрия	...	6,2	5,1	5,4	5,3
Бельгия	...	6,0	6,0	6,0	...
Болгария	5,4	2,7	3,8	4,1	4,9
Венгрия	...	1,9	2,8	3,8	4,3
Германия	...	5,5	4,6	5,2	5,6
Дания	...	4,2	3,7	3,9	4,1
Испания	...	7,4	6,4	6,5	6,9
Италия	...	7,0	5,7	5,8	6,6
Латвия	7,6	4,0	4,2	4,8	4,8
Литва	...	2,1	2,3	4,1	4,0
Нидерланды	...	7,8	6,7	6,8	6,9
Польша	7,6	7,0	6,4	6,5	5,9
Португалия	5,6	4,7	3,7	4,3	4,7
Румыния	4,6	4,4	4,4	4,6	...
Соединенное Королевство (Великобритания)	...	7,9	7,8	8,7	8,3
Финляндия	5,9	4,8	4,1	3,9	...
Франция	...	4,7	3,8	3,7	...
Швеция	3,1	4,2	3,5	3,9	...
Эстония	...	2,6	3,4	3,2	3,8

¹⁾ Рассчитывается: по зарубежным странам - валовая добавленная стоимость по факторной стоимости минус затраты на оплату труда работников списочного состава; по России – валовая добавленная стоимость по факторной стоимости минус затраты на оплату труда работников списочного состава, минус налоги, связанные с факторами производства.

²⁾ Кроме торговли автомобилями и мотоциклами.

³⁾ По зарубежным странам – без учета предприятий по ремонту бытовых товаров и предметов личного пользования.

⁴⁾ 2016 г. – 8,8%.



МЕЖДУНАРОДНЫЕ СРАВНЕНИЯ

**7.2. ЧИСЛО ПРЕДПРИЯТИЙ РОЗНИЧНОЙ ТОРГОВЛИ¹⁾,
ВКЛЮЧАЯ ПРЕДПРИЯТИЯ ПО РЕМОНТУ БЫТОВЫХ ТОВАРОВ
И ПРЕДМЕТОВ ЛИЧНОГО ПОЛЬЗОВАНИЯ**
(в расчете на 1000 человек населения)

	2005	2010	2013	2014	2015
Россия²⁾	11,0	14,0	12,7	12,4	12,4
Австрия	5,2	4,9	4,8	4,9	4,9
Бельгия	7,1	7,2	6,6	6,7	...
Болгария	11,8	13,6	13,5	13,5	13,4
Венгрия	9,8	8,8	8,2	8,2	8,4
Германия	3,0	4,0	3,8	4,1	4,2
Дания	4,4	3,9	3,5	3,4	3,3
Испания	12,0	10,4	9,8	9,5	9,7
Италия	12,1	10,9	10,6	10,1	10,0
Латвия	5,6	6,7	7,1	7,0	7,2
Литва	10,0	11,3	12,7	13,4	13,3
Нидерланды	4,9	5,6	7,2	7,2	7,5
Польша	10,1	8,6	7,7	7,7	7,6
Португалия	16,8	14,6	13,2	13,0	13,0
Румыния	6,1	5,5	5,2	5,2	...
Соединенное Королевство (Великобритания)	3,3	3,0	3,0	2,9	2,9
Финляндия	4,3	4,2	3,9	3,7	...
Франция	6,4	6,7	7,7	8,2	...
Швеция	7,0	6,4	6,2	6,2	...
Эстония	3,0	3,5	4,2	4,4	4,6

¹⁾ Юридические и физические лица, кроме осуществляющих торговлю автомобилями и мотоциклами. По зарубежным странам – без учета предприятий по ремонту бытовых товаров и предметов личного пользования.

²⁾ 2016 г. – 12,4 %.

7.3. ИНДЕКСЫ ФИЗИЧЕСКОГО ОБЪЕМА ОБОРОТА РОЗНИЧНОЙ ТОРГОВЛИ

	В процентах к предыдущему году					2005 = 100			
	2005	2010	2014	2015	2016	2010	2014	2015	2016
Россия	113	107	103	90	95	152	185	166	159
Европа									
Австрия	102	102	100,4	102	101	105	103	105	106
Беларусь	120	116	106	99	96	194	301	297	285
Болгария ¹⁾	114	92	110	112	104	124	150	168	174
Венгрия	104	98	105	106	105	94	99	104	109
Германия	101	101	101	104	103	97	99,7	104	106
Греция	105	94	99	99	99,5	93	67	66	66
Дания	106	99	101	101	100,5	98	94	95	95
Ирландия	106	99	106	108	105	108	111	120	126
Италия	99,5	100,3	100,5	102	101	97	90	92	93
Нидерланды	100,4	99	101	102	101	103	95	97	99
Польша	99	106	101	107	106	139	144	154	164
Республика Молдова	105	105	108	99,5	103	124	164	163	169
Румыния ¹⁾	116	93	106	109	114	145	160	174	198
Украина	122	110	91	80	104	175	228	183	191
Соединенное Королевство (Великобритания)	101	100,2	104	104	105	106	113	118	123
Финляндия	105	102	99	100,5	102	111	112	113	115
Франция	102	103	102	104	103	112	123	128	132
Швеция	106	103	103	105	103	121	133	139	144

МЕЖДУНАРОДНЫЕ СРАВНЕНИЯ

Продолжение табл. 7.3

	В процентах к предыдущему году					2005 = 100			
	2005	2010	2014	2015	2016	2010	2014	2015	2016
Азия									
Азербайджан	113	109	110	111	102	178	259	288	292
Армения	109	100,8	100,1	85	98	133	139	118	116
Казахстан	114	118	108	97	102	151	239	233	237
Киргизия	114	98	109	106	105	140	204	217	228
Республика Корея	104	107	102	104	104	121	133	139	145
Таджикистан	110	108	107	106	106	155	249	263	279
Туркмения ²⁾	126	117 ³⁾	117 ³⁾	118 ³⁾	117 ³⁾
Узбекистан ²⁾	105	114	113	115	114	213	364	420	480
Япония	102	103	99	99	...	102	103	102	...
Америка									
Канада	104	105	104	102	104	116	129	132	137
Мексика	104	100	103	105	109	104	114	120	131
США	103	104	102	102	102	93	104	106	107
Австралия и Океания									
Австралия	102	102	103	103	102	117	129	134	137
Новая Зеландия	104	102	104	106	105	103	119	126	133

¹⁾ Исключая продажи автомобилей, мотоциклов.

²⁾ Включая оборот предприятий питания.

³⁾ В текущих ценах.



**7.4. ИНДЕКСЫ ФИЗИЧЕСКОГО ОБЪЕМА ОБОРОТА РОЗНИЧНОЙ ТОРГОВЛИ
ПРОДУКТАМИ ПИТАНИЯ, НАПИТКАМИ И ТАБАЧНЫМИ ИЗДЕЛИЯМИ
В ОТДЕЛЬНЫХ СТРАНАХ**

	В процентах к предыдущему году					2005 = 100			
	2005	2010	2014	2015	2016	2010	2014	2015	2016
Россия	110	105	100	91	95	144	158	144	137
Европа									
Австрия	101	103	100	102	101	105	106	109	111
Бельгия	101	100,1	99,5	101	99	96	97	97	97
Болгария	113	102	122	107	111	138	183	196	218
Венгрия	105	98	105	104	103	96	103	107	110
Германия	102	99,5	101	102	102	90	92	94	96
Греция	106	94	100,4	98	100,1	99	78	76	76
Дания	101	99	102	101	99,9	95	93	94	94
Италия	101	100,2	99,7	101	101	94	86	87	87
Нидерланды	100,3	101	101	101	101	105	104	105	106
Польша	105	99	102	105	103	114	109	114	118
Румыния	118	91	105	119	114	136	137	163	185
Словакия	90	102	102	102	104	163	156	159	166
Соединенное Королевство (Великобритания)	101	99,5	101	102	104	103	100	102	106
Финляндия	103	104	99,5	99	101	112	112	112	113
Франция	99,5	103	101	103	103	104	111	114	118
Чехия	105	101	101	104	103	112	108	113	117
Швеция	103	101	101	101	101	111	114	116	117



**7.5. ИНДЕКСЫ ФИЗИЧЕСКОГО ОБЪЕМА ОБОРОТА РОЗНИЧНОЙ ТОРГОВЛИ
НЕПРОДОВОЛЬСТВЕННЫМИ ТОВАРАМИ В ОТДЕЛЬНЫХ СТРАНАХ**

	В процентах к предыдущему году					2005 = 100			
	2005	2010	2014	2015	2016	2010	2014	2015	2016
Россия	115	108	105	89	96	159	211	188	180
Европа									
Австрия	103	101	101	101	101	105	101	102	103
Бельгия	102	99	102	103	101	105	110	113	114
Болгария	115	88	105	114	100,3	119	138	158	159
Венгрия	104	98	105	107	106	91	94	101	108
Германия	99	102	101	105	103	100,2	103	108	111
Греция	102	91	99	101	100,3	88	59	60	60
Дания	108	98	101	101	101	99,6	93	95	96
Италия	99	101	101	102	101	99	93	95	96
Нидерланды	101	98	101	103	102	101	91	94	95
Польша	96	110	101	108	108	157	170	183	197
Румыния	116	94	107	104	113	151	175	181	206
Словакия	114	96	104	103	102	110	111	114	117
Соединенное Королевство (Великобритания)	101	100,1	107	106	106	110	124	132	140
Финляндия	107	102	98	102	102	114	118	120	122
Франция	103	103	103	104	103	118	132	138	143
Чехия	107	99	104	108	107	122	130	140	150
Швеция	107	104	104	110	104	114	128	140	146

7.6. УДЕЛЬНЫЙ ВЕС ОТДЕЛЬНЫХ СТРАН В МИРОВОМ ЭКСПОРТЕ И ИМПОРТЕ
 (в процентах)

	Экспорт					Импорт				
	2005	2010	2014	2015	2016	2005	2010	2014	2015	2016
Россия	2,3	2,6	2,7	2,1	1,8	0,9	1,5	1,5	1,1	1,2
Европа										
Австрия	1,1	1,0	0,9	0,9	0,9	1,1	1,0	0,9	0,9	0,9
Албания	0,0	0,0	0,0	0,0	0,0	0,0	0,0	0,0	0,0	0,0
Беларусь	0,2	0,2	0,2	0,2	0,1	0,2	0,2	0,2	0,2	0,2
Бельгия	3,2	2,7	2,5	2,4	2,5	3,0	2,6	2,4	2,3	2,4
Болгария	0,1	0,1	0,2	0,2	0,2	0,2	0,2	0,2	0,2	0,2
Венгрия	0,6	0,6	0,6	0,6	0,7	0,6	0,6	0,6	0,6	0,6
Германия	9,4	8,3	8,0	8,1	8,5	7,4	7,0	6,5	6,5	6,7
Греция	0,2	0,2	0,2	0,2	0,2	0,5	0,5	0,3	0,3	0,3
Дания	0,8	0,6	0,6	0,6	0,6	0,7	0,5	0,5	0,5	0,5
Ирландия	1,1	0,8	0,6	0,8	0,8	0,7	0,4	0,4	0,4	0,5
Испания	1,8	1,6	1,7	1,7	1,8	2,7	2,1	1,9	1,9	2,0
Италия	3,6	3,0	2,8	2,8	2,9	3,6	3,2	2,5	2,5	2,5
Латвия	0,1	0,1	0,1	0,1	0,1	0,1	0,1	0,1	0,1	0,1
Литва	0,1	0,1	0,2	0,2	0,2	0,1	0,2	0,2	0,2	0,2
Нидерланды	3,4	3,3	3,1	2,9	3,2	2,9	2,9	2,7	2,6	2,7
Норвегия	1,0	0,9	0,8	0,6	0,6	0,5	0,5	0,5	0,5	0,5
Польша	0,9	1,1	1,2	1,2	1,3	0,9	1,2	1,2	1,2	1,2
Португалия	0,3	0,3	0,3	0,3	0,4	0,5	0,5	0,4	0,4	0,4
Республика Македония	0,0	0,0	0,0	0,0	0,0	0,0	0,0	0,0	0,0	0,0
Республика Молдова	0,0	0,0	0,0	0,0	0,0	0,0	0,0	0,0	0,0	0,0
Румыния	0,3	0,3	0,4	0,4	0,4	0,4	0,4	0,4	0,4	0,5
Словакия	0,3	0,4	0,5	0,5	0,5	0,3	0,4	0,4	0,5	0,5
Словения	0,2	0,2	0,2	0,2	0,2	0,2	0,2	0,2	0,2	0,2
Соединенное Королевство (Великобритания)	3,7	2,8	2,6	2,7	2,6	4,8	3,7	3,7	3,8	3,7
Украина	0,3	0,3	0,3	0,2	0,2	0,3	0,4	0,3	0,2	0,2
Финляндия	0,6	0,5	0,4	0,4	0,4	0,6	0,5	0,4	0,4	0,4
Франция	4,3	3,4	3,0	3,0	3,1	4,6	4,0	3,6	3,5	3,5
Чехия	0,8	0,9	0,9	1,0	1,0	0,7	0,8	0,8	0,9	0,9
Швейцария	1,2	1,2	1,2	1,3	1,4	1,1	1,1	1,0	1,1	1,1
Швеция	1,3	1,0	0,9	0,9	0,9	1,1	1,0	0,9	0,8	0,9
Эстония	0,1	0,1	0,1	0,1	0,1	0,1	0,1	0,1	0,1	0,1
Азия										
Азербайджан	0,0	0,1	0,1	0,1	0,1	0,0	0,0	0,0	0,1	0,1
Армения	0,0	0,0	0,0	0,0	0,0	0,0	0,0	0,0	0,0	0,0
Бангладеш	0,1	0,1	0,1	0,2	0,2	0,1	0,2	0,2	0,3	0,3
Израиль	0,4	0,4	0,4	0,4	0,4	0,4	0,4	0,4	0,4	0,4
Индия	1,0	1,5	1,7	1,6	1,7	1,3	2,3	2,5	2,4	2,3



МЕЖДУНАРОДНЫЕ СРАВНЕНИЯ

Продолжение табл. 7.6

	Экспорт					Импорт				
	2005	2010	2014	2015	2016	2005	2010	2014	2015	2016
Индонезия	0,8	1,0	0,9	0,9	0,9	0,7	0,9	1,0	0,9	0,9
Казахстан	0,3	0,4	0,4	0,3	0,2	0,2	0,2	0,2	0,2	0,2
Киргизия	0,0	0,0	0,0	0,0	0,0	0,0	0,0	0,0	0,0	0,0
Китай	7,4	10,4	12,6	14,0	13,5	6,2	9,2	10,5	10,3	10,0
Пакистан	0,2	0,1	0,1	0,1	0,1	0,2	0,2	0,3	0,3	0,3
Республика Корея	2,7	3,1	3,1	3,2	3,4	2,5	2,8	2,8	2,7	2,8
Сингапур	2,2	2,3	2,2	2,1	2,1	1,9	2,0	2,0	1,8	1,8
Таджикистан	0,0	0,0	0,0	0,0	0,0	0,0	0,0	0,0	0,0	0,0
Таиланд	1,1	1,3	1,2	1,3	1,4	1,1	1,2	1,2	1,2	1,2
Туркмения	...	0,1	0,1	0,1	0,0	...	0,1	0,1	0,1	0,1
Турция	0,7	0,8	0,8	0,9	0,9	1,1	1,2	1,3	1,3	1,3
Филиппины	0,4	0,3	0,3	0,4	0,4	0,4	0,4	0,4	0,5	0,5
Япония	5,7	5,1	3,7	3,8	4,1	4,9	4,6	4,4	4,0	3,8
Африка										
Алжир	0,5	0,4	0,3	0,2	0,2	0,2	0,3	0,3	0,3	0,3
Египет	0,1	0,2	0,1	0,1	0,1	0,2	0,3	0,3	0,4	0,4
Марокко	0,1	0,1	0,1	0,1	...	0,2	0,2	0,2	0,2	...
Южно-Африканская Республика	0,5	0,5	0,5	0,5	0,5	0,5	0,5	0,5	0,5	0,5
Америка										
Бразилия	1,1	1,3	1,2	1,2	1,2	0,7	1,3	1,3	1,1	0,9
Канада	3,5	2,6	2,5	2,5	2,5	3,0	2,6	2,5	2,6	2,6
Мексика	2,1	2,0	2,1	2,3	2,4	2,1	2,0	2,1	2,4	2,4
США	8,8	8,5	8,7	9,2	9,2	16,4	13,0	13,0	13,8	14,2
Австралия и Океания										
Австралия	1,0	1,4	1,3	1,2	1,2	1,2	1,3	1,2	1,2	1,2
Новая Зеландия	0,2	0,2	0,2	0,2	0,2	0,3	0,2	0,2	0,2	0,2

7.7. КОЭФФИЦИЕНТ ПОКРЫТИЯ ИМПОРТА ЭКСПОРТОМ
 (в процентах)

	2005	2010	2014	2015	2016
Россия	в 2,4 р.	173,5	173,8	187,7	156,7
Европа					
Австрия	98,1	96,2	98,7	98,9	97,5
Албания	25,1	33,8	46,5	44,7	42,0
Беларусь	95,6	72,5	89,1	88,0	84,9
Бельгия	105,2	104,0	104,3	105,9	107,2
Болгария	64,6	80,8	89,1	89,5	90,6
Венгрия	94,5	108,2	108,2	110,5	112,0
Германия	125,3	119,4	123,4	125,7	126,5
Греция	31,8	40,8	56,1	59,4	58,2
Дания	113,0	115,1	111,5	111,5	110,8
Ирландия	158,4	196,0	167,6	170,8	178,1
Испания	66,4	78,0	90,2	90,3	92,4
Италия	96,9	91,8	112,3	112,4	113,5
Латвия	59,5	79,4	81,0	83,0	83,8
Литва	76,0	88,6	91,9	90,2	91,0
Нидерланды	112,6	112,0	113,0	110,9	121,6
Норвегия	187,0	169,0	161,6	136,7	122,2
Польша	88,5	89,7	98,5	102,1	102,7
Португалия	60,2	64,5	81,4	82,6	82,5
Республика Македония	63,2	61,2	67,8	70,2	70,6
Республика Молдова	47,6	40,0	44,0	49,3	50,9
Румыния	68,5	79,8	89,7	86,8	85,2
Словакия	88,5	96,8	102,7	100,1	100,6
Словения	91,2	94,0	101,6	103,5	103,5
Соединенное Королевство (Великобритания)	75,5	73,5	70,5	70,6	69,2
Украина	94,7	84,6	99,0	101,6	92,6
Финляндия	111,6	101,0	96,9	98,9	94,8
Франция	90,4	84,9	84,8	87,6	87,2
Чехия	102,2	105,1	113,5	111,7	114,0
Швейцария	105,3	111,3	116,6	122,0	121,6
Швеция	117,3	106,5	101,9	101,7	99,8
Эстония	75,2	94,5	87,2	88,9	88,0



МЕЖДУНАРОДНЫЕ СРАВНЕНИЯ

Продолжение табл. 7.7

	2005	2010	2014	2015	2016
Азия					
Азербайджан	103,2	в 3,2 р.	237,6	138,1	107,2
Армения	54,1	27,8	35,0	45,9	54,7
Бангладеш	56,2	54,4	59,7	66,0	68,5
Израиль	90,7	95,4	90,8	97,9	87,4
Индия	69,7	64,6	69,7	68,0	73,3
Индонезия	114,9	116,8	99,0	105,4	106,4
Казахстан	160,5	193,6	192,4	150,3	144,8
Киргизия	56,7	54,5	32,8	35,7	39,3
Китай	115,4	113,0	119,4	135,9	134,3
Пакистан	63,3	56,7	56,2	50,4	43,8
Республика Корея	108,9	109,7	109,0	120,7	120,7
Сингапур	114,8	113,2	110,7	116,8	115,8
Таджикистан	68,3	45,0	22,7	25,9	29,6
Таиланд	93,2	104,5	98,8	104,5	109,3
Туркмения	...	118,0	118,9	86,6	57,1
Турция	62,9	61,4	65,1	69,4	71,9
Филиппины	87,8	88,1	90,5	78,6	65,5
Япония	115,5	111,2	85,0	96,4	106,3
Африка					
Алжир	229,1	143,6	105,2	68,2	63,4
Египет	53,8	50,0	40,5	29,3	38,1
Марокко	53,8	50,2	51,8	58,3	...
Южно-Африканская Республика	94,2	102,1	91,3	95,3	101,7
Америка					
Бразилия	152,7	105,4	94,1	106,9	129,0
Канада	111,1	98,8	100,9	96,5	96,3
Мексика	96,6	98,9	99,4	96,3	96,6
США	52,3	64,9	67,3	66,9	64,6
Австралия и Океания					
Австралия	84,5	109,9	106,0	93,7	101,1
Новая Зеландия	81,6	101,5	95,6	93,6	93,5

МЕЖДУНАРОДНЫЕ СРАВНЕНИЯ

7.8. ТОВАРНАЯ СТРУКТУРА ЭКСПОРТА в 2015 г. ¹⁾
 (в процентах)

	Экспорт - всего	в том числе					
		пищевые продукты, напитки, табак	сырье не- продоволь- ственное, кроме топ- лива, живот- ные и расти- тельные масла и жиры	минераль- ное топливо, смазочные масла и аналогичные материалы	химические вещества и аналогичная продукция	машины и транспорт- ное обору- дование	другие про- мышленные товары и готовые изделия
Россия	100	4,0	4,0	62,8	5,8	5,4	17,9
Европа							
Австрия	100	7,1	2,6	2,0	12,4	39,9	36,1
Бельгия	100	9,3	2,8	8,4	29,8	21,5	28,3
Венгрия	100	7,0	2,2	2,3	10,8	56,3	21,5
Германия	100	5,2	1,7	2,1	14,9	48,0	28,0
Греция	100	17,6	6,8	29,8	10,5	10,1	25,2
Дания	100	17,6	4,6	4,8	16,6	26,3	29,9
Ирландия	100	10,0	1,6	0,7	57,7	14,0	16,0
Испания	100	14,7	3,8	5,0	13,5	33,9	29,2
Италия	100	8,0	1,7	3,2	12,6	36,1	38,4
Латвия	100	16,0	13,2	6,1	7,5	21,6	35,6
Литва	100	16,9	5,2	16,4	14,6	18,0	28,8
Нидерланды	100	14,6	5,5	13,2	17,8	28,0	20,8
Норвегия	100	9,2	1,9	58,0	3,3	11,7	16,0
Польша	100	12,4	2,4	3,3	8,8	39,1	34,0
Португалия	100	11,2	5,3	7,7	8,8	25,9	41,1
Румыния	100	8,6	4,3	4,5	4,6	43,8	34,2
Словакия	100	3,4	2,0	3,7	4,6	59,6	26,6
Словения	100	4,2	3,8	5,3	17,3	37,4	32,0
Соединенное Королевство (Великобритания)	100	6,0	1,9	7,0	16,4	35,2	33,5
Финляндия	100	2,4	8,8	6,8	7,7	31,1	43,2
Франция	100	10,8	2,1	3,4	16,5	41,7	25,5
Швейцария	100	3,0	0,5	0,9	30,1	14,1	51,3
Швеция	100	6,1	6,4	6,2	12,3	38,1	30,9



МЕЖДУНАРОДНЫЕ СРАВНЕНИЯ

Продолжение табл. 7.8

	Экспорт - всего	в том числе					
		пищевые продукты, напитки, табак	сырье не- продоволь- ственное, кроме топ- лива, живот- ные и расти- тельные масла и жиры	минераль- ное топливо, смазочные масла и аналогичные материалы	химические вещества и аналогичная продукция	машины и транспорт- ное обору- дование	другие про- мышленные товары и готовые изделия
Азия							
Бангладеш	100	2,6	1,0	0,6	0,4	1,3	94,1
Израиль	100	2,7	1,3	0,4	24,3	28,7	42,6
Индия	100	10,4	3,9	11,9	13,6	16,4	43,8
Индонезия ²⁾	100	7,5	20,0	29,0	6,4	12,4	24,8
Китай	100	2,7	0,6	1,2	5,7	46,8	43,0
Пакистан	100	19,3	3,3	1,2	4,0	1,5	70,7
Республика Корея ²⁾	100	1,1	1,1	9,2	11,8	55,0	21,7
Таиланд	100	13,4	4,4	3,9	9,7	44,9	23,7
Турция	100	10,8	3,2	3,0	5,7	27,3	50,0
Филиппины	100	5,7	6,6	1,3	2,8	64,6	19,0
Япония	100	0,8	1,5	1,8	10,1	58,7	27,2
Африка							
Алжир	100	0,7	0,3	95,8	2,9	0,1	0,2
Египет	100	19,1	5,0	17,9	14,6	9,1	34,3
Марокко ²⁾	100	18,1	8,7	5,1	16,6	29,3	22,4
Южно-Африканская Республика	100	11,1	13,8	11,7	8,0	22,4	33,0
Америка							
Бразилия	100	25,3	27,2	7,2	6,0	16,4	17,9
Канада	100	9,3	9,3	19,0	9,0	28,8	24,7
Мексика	100	6,8	1,8	6,0	3,8	61,9	19,7
США	100	7,3	5,1	7,0	13,7	35,0	32,0
Австралия и Океания							
Австралия	100	15,3	32,0	25,3	2,9	6,4	18,0
Новая Зеландия	100	57,3	12,3	1,8	5,6	7,2	15,7

¹⁾ По всем странам, включая Россию, источник информации: International Trade Statistics Yearbook, 2015, 2016. UN, New York, 2015, 2016.

²⁾ 2014 г.

МЕЖДУНАРОДНЫЕ СРАВНЕНИЯ

7.9. ТОВАРНАЯ СТРУКТУРА ИМПОРТА в 2015 г. ¹⁾
(в процентах)

	Импорт - всего	в том числе					
		пищевые продукты, напитки, табак	сырье не- продоволь- ственное, кроме топ- лива, живот- ные и расти- тельные масла и жиры	минераль- ное топливо, смазочные масла и аналогичные материалы	химические вещества и аналогичная продукция	машины и транспорт- ное оборудо- вание	другие про- мышленные товары и готовые изделия
Россия	100	12,6	4,4	1,6	15,0	41,8	24,7
Европа							
Австрия	100	7,4	4,5	7,9	13,7	34,2	32,4
Бельгия	100	8,3	4,1	12,3	26,0	23,8	25,4
Венгрия	100	4,8	2,0	8,2	11,9	47,1	25,9
Германия	100	7,0	3,7	9,2	13,1	35,2	31,8
Греция	100	13,0	3,2	26,7	15,6	20,0	21,5
Дания	100	13,0	4,0	6,4	11,7	32,5	32,4
Ирландия	100	11,2	1,7	7,7	20,7	37,2	21,5
Испания	100	9,8	5,1	14,0	14,8	31,1	25,3
Италия	100	9,4	5,1	12,7	15,8	26,8	30,2
Латвия	100	12,6	4,1	11,1	11,4	26,4	34,5
Литва	100	12,1	4,4	20,2	14,9	23,8	24,6
Нидерланды	100	10,9	4,7	15,8	13,3	30,6	24,6
Норвегия	100	8,2	6,5	4,3	9,1	40,5	31,4
Польша	100	8,0	3,5	7,5	13,9	36,6	30,5
Португалия	100	13,2	4,6	13,3	14,4	27,5	27,1
Румыния	100	8,2	3,0	6,4	13,2	36,0	33,3
Словакия	100	5,3	2,5	8,1	8,8	47,3	28,0
Словения	100	8,3	5,9	10,3	15,0	31,4	29,0
Соединенное Королевство (Великобритания)	100	9,4	2,5	8,1	12,0	36,8	31,3
Финляндия	100	7,9	6,4	12,8	11,4	31,2	30,3
Франция	100	8,1	2,2	10,4	12,4	38,3	28,6
Швейцария	100	4,3	1,0	3,5	16,7	19,4	55,2
Швеция	100	10,3	3,1	9,7	10,9	37,0	29,0



МЕЖДУНАРОДНЫЕ СРАВНЕНИЯ

Продолжение табл. 7.9

	Импорт - всего	в том числе					
		пищевые продукты, напитки, табак	сырье не- продоволь- ственное, кроме топ- лива, живот- ные и расти- тельные масла и жиры	минераль- ное топливо, смазочные масла и аналогичные материалы	химические вещества и аналогичная продукция	машины и транспорт- ное оборудо- вание	другие про- мышленные товары и готовые изделия
Азия							
Бангладеш	100	9,6	14,7	10,9	11,6	19,8	33,4
Израиль	100	7,6	2,3	11,9	12,2	32,5	33,4
Индия	100	2,5	8,3	26,8	12,0	20,6	29,8
Индонезия ²⁾	100	8,6	5,2	24,7	13,3	28,7	19,4
Китай	100	3,3	13,0	11,8	10,2	40,9	20,7
Пакистан	100	6,3	12,9	22,8	16,9	23,9	17,3
Республика Корея ²⁾	100	4,6	6,8	33,4	9,0	27,0	19,1
Таиланд	100	5,5	2,9	14,9	10,7	37,8	28,2
Турция	100	3,5	7,0	7,0	13,8	31,6	37,2
Филиппины	100	10,6	2,4	11,8	10,1	49,0	16,0
Япония	100	9,2	6,9	20,5	10,2	28,2	25,0
Африка							
Алжир	100	17,8	3,2	4,5	11,9	37,7	24,9
Египет	100	17,2	6,3	15,7	12,9	24,4	23,5
Марокко ²⁾	100	10,8	5,2	24,0	10,2	25,8	24,0
Южно-Африканская Республика	100	5,4	2,6	17,5	11,6	34,3	28,6
Америка							
Бразилия	100	4,6	2,9	14,5	22,1	37,4	18,5
Канада	100	7,8	2,8	7,0	10,7	43,4	28,2
Мексика	100	5,0	2,5	6,7	10,8	48,6	26,4
США	100	5,5	1,7	8,7	9,6	42,8	31,7
Австралия и Океания							
Австралия	100	6,3	1,5	10,9	10,1	39,6	31,7
Новая Зеландия	100	10,9	2,6	9,9	10,9	39,5	26,1

¹⁾ По всем странам, включая Россию, источник информации: International Trade Statistics Yearbook, 2015, 2016. UN New York, 2015, 2016.

²⁾ 2014 г.

**7.10. УДЕЛЬНЫЙ ВЕС ВАЖНЕЙШИХ ТОРГОВЫХ ПАРТНЕРОВ
В ОБЩЕМ ОБЪЕМЕ ЭКСПОРТА РОССИИ в 2016 г.**

	Млн. долл. США	В процентах
Нидерланды	29260	10,2
Китай	28018	9,8
Германия	21257	7,4
Беларусь	14216	5,0
Турция	13582	4,8
Италия	11973	4,2
Республика Корея	10006	3,5
Казахстан	9560	3,3
Япония	9356	3,3
США	9269	3,2
Польша	9140	3,2
Соединенное Королевство (Великобритания)	6944	2,4
Финляндия	6539	2,3
Украина	6342	2,2

**7.11. УДЕЛЬНЫЙ ВЕС ВАЖНЕЙШИХ ТОРГОВЫХ ПАРТНЕРОВ
В ОБЩЕМ ОБЪЕМЕ ИМПОРТА РОССИИ в 2016 г.**

	Млн. долл. США	В процентах
Китай	38105	20,9
Германия	19453	10,7
США	10703	5,9
Беларусь	9628	5,3
Франция	8490	4,7
Италия	7840	4,3
Япония	6681	3,7
Республика Корея	5113	2,8
Польша	3959	2,2
Украина	3892	2,1
Казахстан	3648	2,0
Соединенное Королевство (Великобритания)	3433	1,9
Нидерланды	3021	1,7
Чехия	2767	1,5



МЕЖДУНАРОДНЫЕ СРАВНЕНИЯ

7.12. СТРУКТУРА КОНЕЧНОГО ПОТРЕБЛЕНИЯ

(в процентах; в текущих

	Всего	в том				
		продукты питания и безалкогольные напитки	алкогольные напитки, табак, наркотики	одежда и обувь	жилищные услуги, вода, электричество и другие виды топлива	предметы домашнего обихода, бытовая техника
Россия	100	22,6	6,1	4,9	15,2	5,5
Австралия	100	8,1	2,9	2,7	20,2	4,5
Австрия	100	8,1	2,8	4,9	18,1	5,3
Азербайджан	100	34,9	2,0	8,9	6,7	5,1
Албания	100	36,8	2,8	3,6	12,1	5,3
Армения	100	46,9	4,2	3,4	14,8	2,0
Беларусь	100	29,1	6,4	5,6	9,2	4,4
Бельгия	100	9,6	3,0	3,4	17,8	4,5
Болгария	100	17,6	6,3	2,9	17,8	6,0
Босния и Герцеговина	100	28,5	7,7	4,1	12,4	5,4
Венгрия	100	15,3	7,0	2,7	16,6	3,7
Германия	100	8,0	2,4	3,7	18,6	5,0
Греция	100	15,4	4,6	3,3	19,7	3,1
Дания	100	8,0	2,7	2,9	20,9	3,4
Израиль	100	13,2	2,3	2,4	21,0	4,4
Ирландия	100	7,5	4,3	2,9	20,1	3,3
Исландия	100	11,2	3,4	2,7	17,2	5,2
Испания	100	11,6	3,4	3,7	20,5	3,5
Италия	100	12,1	3,5	5,4	20,3	5,3
Казахстан	100	22,5	3,7	2,8	23,5	3,6
Канада	100	7,3	2,7	3,3	19,8	4,1
Кипр	100	14,5	5,9	4,9	17,3	4,3
Киргизия	100	39,6	4,8	6,7	7,2	3,5
Латвия	100	16,8	6,8	4,5	20,1	3,2
Литва	100	20,1	6,1	5,0	14,4	5,4
Люксембург	100	8,4	6,9	4,4	19,5	4,8
Мальта	100	12,6	4,0	4,5	10,5	6,6
Мексика	100	21,7	2,4	2,9	18,4	5,0
Нидерланды	100	8,1	2,2	3,6	17,3	3,7
Новая Зеландия	100	11,9	4,5	3,4	21,8	4,2
Норвегия	100	8,2	2,7	3,3	14,3	4,2
Польша	100	14,8	6,0	4,0	18,8	4,3
Португалия	100	15,5	2,9	5,6	17,3	4,6
Республика Корея	100	10,8	1,8	5,1	15,1	2,3
Республика Македония	100	28,0	5,2	3,8	22,3	2,7
Республика Молдова	100	29,1	5,0	5,7	11,2	8,0
Румыния	100	25,8	4,8	2,9	19,6	4,0
Сербия	100	22,1	6,0	2,8	19,0	3,3
Словакия	100	14,7	4,2	3,3	20,9	4,8
Словения	100	13,5	4,9	4,5	16,3	4,6
Соединенное Королевство (Великобритания)	100	6,9	3,2	4,4	20,4	3,6
США	100	5,9	1,8	3,0	16,9	3,8
Таджикистан	100	42,1	0,3	7,0	8,2	3,5
Турция	100	21,2	3,4	4,4	18,0	7,1
Финляндия	100	9,3	3,4	3,3	20,1	3,7
Франция	100	10,0	2,7	3,0	20,9	3,7
Хорватия	100	18,7	7,5	4,1	20,0	5,2
Черногория	100	30,5	5,5	5,1	15,4	9,6
Чехия	100	13,7	7,0	2,8	22,4	4,4
Чили	100	14,6	2,7	4,9	14,3	5,8
Швейцария	100	7,9	3,1	2,9	21,7	3,5
Швеция	100	8,5	2,5	3,3	18,2	3,5
Эстония	100	17,9	7,5	5,7	16,3	3,4
Япония	100	11,4	2,1	2,8	20,3	4,3

¹⁾ Данные приведены по результатам сопоставлений за 2014 г.

МЕЖДУНАРОДНЫЕ СРАВНЕНИЯ

ДОМАШНИХ ХОЗЯЙСТВ¹⁾
национальных ценах)

числе							
здравоохранение	транспорт	связь	отдых и культура	образование	рестораны и гостиницы	разные товары и услуги	чистые покупки за границей
7,3	10,6	3,0	5,5	4,5	2,6	9,2	3,0
9,6	8,5	2,0	9,2	8,5	5,2	18,5	0,0
13,1	9,9	1,4	9,2	7,9	10,5	12,0	-3,2
3,9	9,8	5,1	3,8	7,6	5,0	5,6	1,5
7,3	4,7	1,7	1,8	5,9	2,5	4,4	11,0
7,7	5,1	4,3	2,4	4,0	1,8	2,9	0,6
8,0	7,8	4,0	5,6	8,2	3,0	6,8	1,9
15,0	8,3	1,7	7,0	9,0	4,5	14,4	1,8
10,5	14,5	5,2	7,3	5,4	6,5	6,7	-6,7
8,5	8,4	2,7	5,1	5,5	6,1	8,9	-3,4
10,9	11,9	3,2	7,2	7,8	6,6	11,7	-4,7
13,2	11,1	2,1	7,9	6,0	4,0	15,7	2,1
10,1	12,5	4,1	5,4	6,3	13,6	10,0	-8,1
13,4	8,2	1,4	8,8	8,6	4,1	17,8	-0,3
9,2	12,0	2,5	5,9	10,5	5,2	12,3	-1,0
14,2	9,9	2,1	5,3	7,6	11,2	10,3	1,3
12,2	11,4	1,8	10,3	9,0	7,7	11,3	-3,5
11,7	9,6	2,2	6,9	7,0	13,2	10,8	-4,0
12,2	10,2	2,0	6,2	5,8	8,3	10,2	-1,5
7,0	10,5	4,9	4,5	6,3	2,0	8,5	0,3
12,3	12,4	2,1	7,6	8,0	5,4	13,7	1,4
8,0	11,8	3,2	6,3	8,3	16,0	9,1	-9,6
4,5	11,9	5,5	3,0	6,5	4,0	3,7	-0,7
7,1	10,2	2,8	9,2	7,6	5,2	7,5	-1,0
9,6	13,1	2,1	7,5	5,8	2,4	8,7	-0,3
11,0	15,1	1,4	7,3	10,3	5,9	19,8	-14,8
12,9	12,0	3,6	11,2	8,0	18,1	13,3	-17,1
6,7	17,8	3,0	4,2	6,3	3,8	8,5	-0,7
14,4	9,0	2,4	9,2	7,5	5,3	16,9	0,4
12,2	10,8	2,6	8,0	6,6	4,5	9,4	0,0
13,6	10,3	1,5	9,2	8,4	4,3	16,4	3,5
9,8	10,5	2,1	7,7	7,1	2,4	13,5	-0,9
11,2	11,0	2,3	6,4	7,1	10,2	11,4	-5,4
10,5	10,0	2,9	7,4	12,2	6,9	14,1	0,9
5,1	7,6	3,0	3,4	6,2	3,8	7,4	1,4
3,7	10,4	3,4	3,5	6,9	2,2	9,5	1,5
9,9	10,0	3,7	6,1	5,0	2,1	5,5	0,4
9,9	10,9	3,9	6,0	5,3	1,9	8,9	0,1
4,6	6,4	2,8	8,7	6,3	4,7	18,3	0,3
11,7	14,2	2,9	8,7	8,0	6,1	10,9	-6,3
10,6	10,5	1,5	11,0	7,5	6,2	13,4	0,6
20,3	9,0	2,2	8,6	8,6	5,8	14,5	-0,4
5,2	5,9	5,4	2,2	6,2	1,5	5,1	7,3
7,5	16,7	2,9	4,4	5,8	6,5	7,5	-5,4
12,1	8,8	1,7	9,2	7,6	4,5	16,3	0,1
13,4	9,9	2,0	7,9	6,9	5,0	14,9	-0,4
11,3	9,7	3,1	10,0	8,0	15,8	8,9	-22,4
7,1	10,3	4,9	4,8	6,2	16,0	5,4	-20,9
11,7	8,1	2,4	8,4	6,8	7,2	8,4	-3,2
10,5	11,5	3,3	6,5	8,7	4,6	12,7	-0,3
13,0	8,2	2,3	8,3	7,8	6,1	15,2	0,0
12,2	8,7	2,2	8,9	9,7	4,2	18,0	0,1
9,4	10,0	2,7	8,5	7,6	6,6	9,2	-4,9
11,0	9,4	3,1	6,7	4,9	5,3	17,8	0,8



ТОРГОВЛЯ В РОССИИ. 2017

Статистический сборник

Ответственные за выпуск:

Н.С. Бугакова
И.В. Воронина
О.И. Калачева

Тел.: (495) 607-4071
632-9224
632-9221

Компьютерная верстка Информационно-издательского центра
«Статистика России»

Подписано 25.12.2017 г.